

Оксана Ліневич-Метельська
Юлія Годун

З МОЛИТВОЮ НА УСТАХ,
із роботою в руках

посібник для вчителів недільної школи



УДК. 37.032
ББК. 86.37

О. Ліневич-Метельська, Ю. Годун

З молитвою на устах, із роботою в руках: посібник для вчителів недільної школи. – Київ, 2021. – 228 с.

ISBN 978-617-7374-48-9

Видано Mission Eurasia (www.missioneurasia.org)

Програма містить 25 біблійних уроків для дітей середнього шкільного віку. Кожен урок у доступній та цікавій формі висвітлює одну із професій, ілюструючи особливості цієї праці прикладами з Біблії. Мета програми – показати дітям, як можна прославляти Бога щоденними справами, а також допомогти їм у виборі майбутньої професії, щоб і в їхньому професійному житті славився Бог і поширювалися межі Божого Царства.

© Комітет дитячого та підліткового служіння ВСЦ ЄХБ, 2021
© О. Ліневич-Метельська, Ю. Годун, 2021
© Mission Eurasia, 2021

Зміст

Передмова	5
Урок 1. Вступ. Усі професії – важливі!	9
Урок 2. Дизайнер	15
Урок 3. Будівельник	25
Урок 4. Помічник керівника	33
Урок 5. Музикант	40
Урок 6. Воїн	53
Урок 7. Королева краси	61
Урок 8. Суддя	67
Урок 9. Тесля	74
Урок 10. Учень	83
Урок 11. Учитель	94
Урок 12. Рибалка. Частина 1	104
Урок 13. Рибалка. Частина 2	113
Урок 14. Митник	124
Урок 15. Фарисей	135
Урок 16. Лікар. Частина 1	144
Урок 17. Лікар. Частина 2	155
Урок 18. Пастух	165
Урок 19. Слуга	174
Урок 20. Адвокат	179
Урок 21. Мама	187
Урок 22. Місіонер	193
Урок 23. Модельєр	203
Урок 24. Цар	210
Урок 25. Підсумок. Глина в руках Творця	221

Передмова

Якби це невелике звернення потрібно було б висловити лише одним словом, то це, безумовно, було б слово «дякуємо».

Дякуємо вам, наші брати та сестри, професіонали своєї справи, за вашу самовідданість і працю. Допомагаючи нашим дітям стати учнями Ісуса Христа, ви звершуєте надзвичайно важливе служіння. Ми молимося за вас, дорогі вчителі, і хочемо підтримати вас у вашій місії.

Посібник Оксани Ліневич-Метельської та Юлії Годун «З молитвою на устах, із роботою в руках» є виразом нашої підтримки. Ми віримо, що в наших недільних школах навчаються діти, яких Господь щедро обдарував Своїми дарами. Цими дарами наші діти згодом послужать не тільки в церкві, але й у професійному світі. Завдяки вашій допомозі молоді професіонали-християни служитимуть Богові на своїх робочих місцях, прославлятимуть Його серед колег та клієнтів. Ми також віримо, що посібник «З молитвою на устах, із роботою в руках» допоможе майбутнім професіоналам стати місіонерами в своїх професіях. Ми молимося про їхню місію в професії.

Один із напрямків нашого служіння має назву «Місія в професії». Ми допомагаємо молодим професіоналам ставати благовісниками й місіонерами не в Африці або Азії, а в медицині, освіті, науці, політиці та інших професійних сферах. Ми стаємо свідками багатьох надихаючих історій, як молоді християни змінюють життя своїх колег та позитивно впливають на середовище своєї країни: економічне, політичне, соціальне та культурне.

Водночас ми завжди бачили гострий дефіцит цілісного церковного вчення про роботу, яке мало би свій початок ще в недільній школі. Ми дякуємо Господу за те, що цей дефіцит починає заповнюватися. Ми раді допомогти вам у вашій праці. Використовуйте цей посібник, аби допомогти нам у нашій справі – ініціативі «Місія в професії». Допомогайте вашим учням побачити зв'язок між Богом та професіями, а в майбутньому ми допоможемо їм стати світлом і сіллю там, де вони будуть працювати. Ви створюєте основу, на якій ми продовжимо будувати.

Дякуємо вам!

Команда *Mission Eurasia*

Любі вчителі!

Господь довірив вам величезну цінність. Ви працюєте з дитячими душами, вкладаючи в них вічні істини. Ви маєте змогу бачити, як ростуть і змінюються ваші учні, як радіють перемогам і сумують через невдачі. Ви проживаєте разом із ними прекрасний час дитинства та юності.

Дуже скоро (можливо, і вже) перед вашими дітьми постане багато дорослих викликів, проблем і запитань. Одним із найвідповідальніших завдань цього віку є вибір майбутньої професії. Надзвичайно важливо піти саме тим життєвим шляхом, який приготував для нас Господь. Ми переконані, що в Нього є Свій особливий задум для кожного. Саме Він наділяє людину талантами, творчими нахилами і вподобаннями. А наша відповідальність – розвинути все це для Його слави.

Як ми можемо прославити Бога своєю професією? Відповіді на це запитання дасть кожен урок цієї програми. Ми намагалися в доступній і цікавій формі показати дітям особливості різних професій, аби допомогти їм знайти улюблену справу. Та найголовніше – ми підібрали приклади того, як герої Біблії прославляли Господа своєю працею та поширювали Його Царство у царині своєї діяльності.

Немає великих або малих, важливих чи неprestижних професій. Кожна сфера діяльності цінна в Божих очах, якщо ми працюємо з чистим серцем і за Його заповідями.

Хочемо звернути вашу увагу на уроки «Воїн» та «Королева краси» (№ 6, 7), які ми радимо провести окремо для хлопців і дівчат. Урок № 21 присвячено матусям, тому його варто проводити у День матері (друга неділя травня).

Молимося, аби ця програма допомогла вашим учням ще більше полюбити Господа, обрати майбутню професію і прославити нею Христа. Нехай Господь благословить вашу працю!

Комітет дитячого та підліткового служіння ВСЦ ЄХБ

Урок 1

Тема уроку:

Усі професії – важливі!

Вступ

Мета

освітня: показати дітям, що Господь наділив кожного з них унікальними рисами й талантами, розвиваючи які ми можемо прославляти Бога;

виховна: виховувати в дітей інтерес до майбутніх професій;

розвивальна: розвивати в дітей уміння образно мислити, аналізувати, робити висновки.

Біблійна основа:

Матвія 25:14-30.

Ключовий вірш:

«Служіть один одному, кожен тим даром, якого отримав» (1 Петра 4:10).

Обладнання:

Біблія, призи, гарно запакований подарунок, цукерки для вікторини, аркуші зі словами вірша, ватман, фарби, пензлики, вологі серветки.

Хід уроку

I. Вступна частина

- Вітання

II. Основна частина



1. Молитва



2. Перевірка домашнього завдання



3. Лотерея-зачіпка «Подарунки для особливих»

Приготуйте невеликі призи для цієї гри. Подарунок отримає той, кого визначать діти. Потурбуйтеся, щоб кожна дитина отримала приз.

- Той, у кого найдовше волосся.
- Той, у кого найтемніші очі.
- Той, хто наймолодший.
- Той, у кого найбільше братів і сестер.
- Той, хто живе на найвищому поверсі.
- Той, чия дата народження є найбільшим числом.
- Той, у кого найвища оцінка з математики.
- Той, у кого найвищий зріст.

Висновок. Кожен із нас є особливим. Усі ми дуже не схожі на інших.



4. Знайомство дітей із темою уроку

Сьогодні на уроці ми поговоримо саме про нас, таких особливих і унікальних. Поговоримо про те, чому ми такі різні? Також дізнаємося, чого чекає від нас Господь.



5. Виклад нового матеріалу

ПРЕДМЕТНИЙ УРОК «НЕРОЗГОРНУТИЙ ПОДАРУНОК»

Перш ніж прочитати історію, покажіть дітям велику коробку, загорнену в подарунковий папір. Запитайте дітей, чи гарна ця коробка, чи подобається їм подарунок. Скажіть, що це для них! Чи раді вони? Але потім повідомте, що розгортати подарунок не можна, щоб не пошкодити гарний папір. Запитайте, що вони відчують після такого. Чи мають вони користь і радість від цього подарунка? (Не забудьте відкрити подарунок наприкінці уроку й пригостити дітей солодощами, які там будуть!)

Так само іноді можемо чинити й ми зі своїм життям. Бог наділив нас різними талантами і здібностями. Він чекає, що ними ми прославимо Його. Та ми не хочемо розвивати всього того, що нам подарував Бог. Притча, яку сьогодні вивчаємо на уроці, яскраво ілюструє наслідки такого життя.

Прочитайте Матвія 25:14-30 і заповніть разом із дітьми таблицю.

	Перший раб	Другий раб	Третій раб
Скільки отримав від пана?	5 талантів	2 таланти	1 талант
Що зробив з отриманим?	Використав для прибутку	Використав для прибутку	Закопав у землю
Скільки віддав пану?	10 талантів	4 таланти	1 талант
Результат	Його поставили над великим, увійшов до радощів пана свого +1 талант	Його поставили над великим, увійшов до радощів пана свого	Вкинули до зовнішньої темряви

Господь кожному з нас дав особливі обдарування. Одні люблять точні науки, інші – природничі, ще інші – гуманітарні дисципліни. Хтось уміє співати, малювати, шити, займатися спортом. Ще інші люблять творити щось своїми руками. Бог кожному подарував певні здібності. Одна людина не може вміти всього, але вона може робити певну справу по-особливому прекрасно. Тому існує у світі стільки професій! І всі професії можуть прославляти Бога, якщо ми працюватимемо із слухняним серцем. Та якщо ми не захочемо розвиватися, як це робив третій раб, то замість слави Божої отримаємо Його гнів!



6. Особливості професій

ВІКТОРИНА

Усі професії є важливими. Пропонуємо провести вікторину, яка нагадає дітям про унікальність кожної праці. Той, хто відгадає першим назву професії, отримає приз.

Автор загадок – рівненський поет Микола Кащук.

Фахівців багато різних
 У халатах білосніжних,
 Що піклуються щодень
 Про здоров'я всіх людей.
 Терапевт і травматолог,
 Окуліст і кардіолог.
 Ще відомо для малят:
 Їх лікує педіатр.
 Добре знані дівтори
 Наші славні... ЛІКАРІ.

Вчить дітей цей фахівець,
 Як тримати олівець,
 Гарно літери писати,
 Рахувати і читати,
 Малювати все з натури,
 Поведінки і культури,
 Знати фауну і флору –
 У навчанні йти угору.
 Хто цей мудрий просвітитель?
 Здогадалися? Це... УЧИТЕЛЬ.

У майстерні в діда Гриця
 Пахне з дерева живиця,
 Від верстата з шумом, свистом
 В'ється стружка золотиста.
 Тирса зблискує від сонця –
 Двері роблять тут, віконця.
 Дід на зиму залюбки
 Змайстрував мені санки.
 – Здогадався, – мовить Толя, –
 Твій дідусь хороший... СТОЛЯР.

Хто посіви доглядає –
 Оглядає всі лани,
 Від хвороб їх захищає,

Нищить в полі бур'яни,
 Боротьбу веде завзято
 З шкідниками на полях
 І, мов рідних діток тато,
 Любить корисних комах.
 Взимку чітко сівозміни
 Розробляє за столом.
 Враз почули всі від Ніни:
 – Це учений... АГРОНОМ.

Наші сильні всі спортсмени
 Скрізь змагаються натхненно:
 Піднімають догори
 Українські прапори.
 В спорті хто досяг корони,
 Звуться гідно... ЧЕМПІОНИ.

На річках, озерах, в морі
 Водні борознять простори.
 В різну пору вони швидко
 Витягають невід, сітку.
 А у снастях риба всяка –
 Упіймають краба, рака.
 Люди сильні і умілі –
 В морі руки просоліли.
 І почули від Наталки:
 – Рибу ловлять нам... РИБАЛКИ.

Коли спить солоденько
 Вранці нашій дівторі,
 Працівник в цей час гарненько
 Прибирає у дворі.
 Всі газони підстригає,
 Поливає ще квітник,
 З добрим ранком привітає.
 Відгадали хто?.. ДВІРНИК.

Руки сильні і умілі
Зводять ввись міцні будівлі,
Кладуть цеглу і панелі,
Ось вам стіни, ось вам стеля.
Якісно і без зупинки,
Мов гриби, ростуть будинки
Цегляні або панельні.
Дім цей творить... БУДІВЕЛЬНИК.

Про фінанси вони дбають
І кошторис розробляють.
І на визначену дату
Нараховують зарплату.
Ведуть облік майна вміло,
Добре знають своє діло.
В них господарський характер,
Облік здійснює... БУХГАЛТЕР.



7. Практичне застосування

Запропонуйте дітям показати іншим професію, про яку мріють, у формі пантоміми (без слів, лише за допомогою жестів).

Зробіть висновок, що всі ми унікальні. І кожна професія може прославляти Бога. Як саме? Про це ми говоритимемо упродовж навчального року.



8. Вивчення ключового вірша

Всі ми різні, але так важливо, щоб кожен міг правильно виконувати доручену йому справу. Сьогодні вивчіть вірш так, щоб можна було побачити, як багато значить злагоджена робота.

Поділіть вірш на частини за кількістю дітей (у частині має бути 1–2 слова). Роздайте їх дітям. Кожен повинен сказати своє слово в правильному порядку. Потім поміняйтеся словами. Так до того часу, поки діти не запам'ятають вірш.



9. Рукоділля

Аби ще раз побачити нашу унікальність, виготовте плакат, який висітиме упродовж року у вашому класі. Для цього вам необхідно принести ватман формату А1, гуаш, пензлики і вологі серветки. Кожен учень, обравши колір, повинен замалювати пензликом свою долоню і поставити відбиток на ватмані. Нехай діти підпишуть свої відбитки.

Висновки. Кожен із нас має не просто унікальні обдарування. У світі немає жодної людини з однаковими відбитками пальців. Наш Бог по-особливому створив кожну людину. Ми – різні! Проте, розвиваючи свою унікальність, можемо створити яскраву картину для Божої слави.



10. Домашнє завдання:

- Вивчити напам'ять ключовий вірш.
- Намагатися якомога частіше читати Біблію.
- Занотовувати найцінніші думки в духовний щоденник.
- Презентувати свою майбутню професію у формі малюнка, есе, пісні, колажу, фотографії чи відеоролика.



11. Оголошення



12. Спів

Заспівайте разом пісню, яка величає Господні діла.



13. Молитва

Прославте Бога за те, яким унікальним є кожен із нас. Попросіть у Нього мудрості для кожного учня, аби вибрав саме ту професію, здібності до якої заклав у нього Господь.

Урок 2

Тема уроку:

Дизайнер

Мета	<p>освітня: ознайомити дітей з особливостями роботи дизайнера; показати красу творіння Господа;</p> <p>виховна: виховувати в дітей естетичний смак;</p> <p>розвивальна: розвивати в дітей уміння творчо мислити, робити висновки.</p>
Біблійна основа:	Буття 1:1-27, 1 Царів 7:13-22.
Ключовий вірш:	«Його діло краса та величність, а правда Його пробуває навіки!» (Псалом 110:3).
Обладнання:	Біблія, журнали, папір А4, ножиці, клей, зображення храму Соломона, два горіхи, листівки із написаним ключовим віршем, фарби, пензлики, шаблони для виготовлення кольорової гами.

Хід уроку

I. Вступна частина

- Вітання

II. Основна частина



1. Молитва



2. Перевірка домашнього завдання



3. Гра-зачіпка

Принесіть на урок журнали з яскравими ілюстраціями. Запропонуйте дітям зробити колажі з цих малюнків, на яких буде зображено житло їхньої мрії. Роздайте дітям чисті аркуші, клей та ножиці.

Висновок. Як називаються люди, які створюють красиві будинки, поєднують кольори та меблі, аби нам було затишно? Так, це дизайнери.



4. Знайомство дітей із темою уроку

Сьогодні ми говоритимемо про дизайнерів. Можливо, ви не пам'ятаєте, де в Біблії йдеться про цю професію. Але найпершим і найкращим Дизайнером є Сам Господь. Сьогодні ми про це й поговоримо.



5. Виклад нового матеріалу

Звучить аудіозапис або читається з Біблії оповідь – Буття 1:1-27.

Більшість дітей добре знає історію про створення світу, дехто навіть може назвати за порядком, коли і що Господь робив. Проте сьогодні хочеться зосередити увагу на тому, як чудово, з яким неперевершеним смаком створений Всесвіт. Аби краще зрозуміти красу і силу Творця, запропонуйте дітям під вивчення історії виконати такі завдання:

- поррахувати, скільки кольорів і відтінків природи вони бачать за вікном (або ж принесіть картину з яскравим пейзажем);
- поррахувати всі відомі дітям різновиди квітів (у світі їх налічують аж 258 650 видів!);

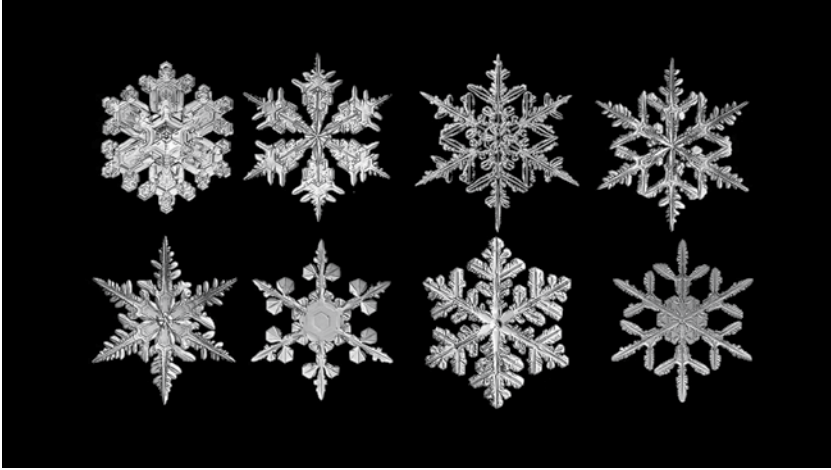

- розглянути збільшене під мікроскопом зображення сніжинки;
- назвати колір очей сусіда, аби побачити різноманітність навіть у цьому;
- вишикуватися в лінію за відтінком волосся: від світлішого до темнішого;
- пригадати кольори веселки за порядком. Саме веселка, створена Господом, є еталоном поєднання кольорів у дизайнерській справі. Допомогає у цьому коло кольорів.

Коло кольорів – це 12 барв, розміщених у певній послідовності, що нагадують веселку. Найбільш гармонійні – це 2–3 сусідні кольори. Протилежні за діагоналлю – це контрастні барви, що підсилюють яскравість одна одної.

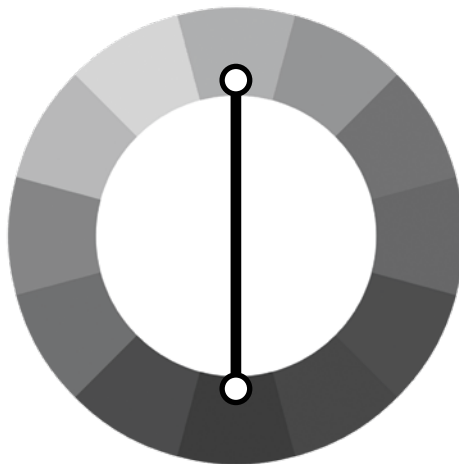

Цікаво, що найпершим і найталановитішим творцем прекрасного є наш Господь. І всі найкращі ідеї дизайнери черпають саме з Його витворів.

Цікаво, а як Господь ставиться до професії дизайнера? Чи важливо це для Нього? Знову звернемося до Біблії. Пригадаймо, як будував Соломон храм. Чи хотів Господь, щоб цей храм мав довершений вигляд. Лиш уявімо собі цю красу, описану в 1 Царів 7:13-22. (Ви можете коротко переказати зміст цього уривка, показавши ілюстрації храму.)

ОПИС ХРАМУ СОЛОМОНА

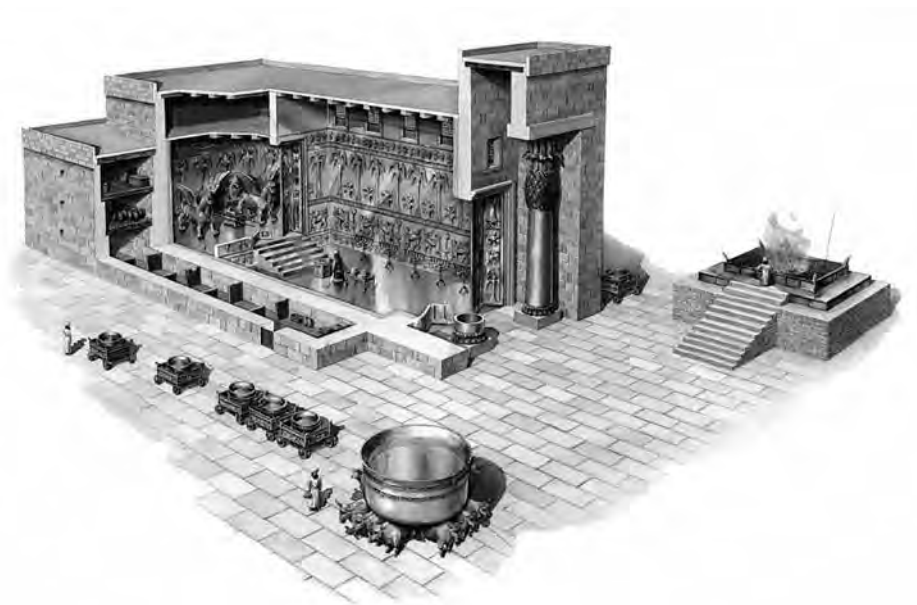

Пишністю, багатством і величчю вражав Єрусалимський храм Соломона. Споруда складалася з трьох частин: притвор, святиня і Святе Святих. Святиня і Святе Святих відділялися одне від одного кам'яною стіною. У ній були зроблені з оливкового дерева двері. З масивного тесаного каменю були викладені стіни храму. Вони були обкладені білим мармуром зовні, а всередині – листовим золотом і деревом. Золото покривало стелю та двері, а підлога була виготовлена з кипарису, тому всередині храму каменю не було видно. Орнаменти у вигляді різних рослин (колокентів – плетучої рослини родини гарбузових, пальм, квітів), а також зображення херувимів прикрашали стіни.



Господь передбачив кожную деталь храму. Він потурбувався про оздобу цієї будівлі. Безперечно, наш Господь найкраще розуміється на красі!

Проте варто пам'ятати, що Він чекав від людей послуху і відданості. Адже наш гарний дизайн є для Нього потворним, якщо ми маємо брудне серце.



6. Особливості професії

ЯКИМИ Ж СЬОГОДНІ Є ДИЗАЙНЕРИ? ЧИМ ВОНИ ЗАЙМАЮТЬСЯ?

Дизайнер – це спеціаліст, художник-конструктор. Дизайнер – креативна особистість, що має відчуття естетики, гармонії і композиції. Він створює ескізи одягу, інтер'єру, створює веб-сторінки, банери, рекламу в газетах, знаки і логотипи, постери, обкладинки журналів, відеозаставки, анімації.

Результат дизайнерської роботи повинен відповідати двом критеріям – це практичність і краса. Дизайнер зобов'язаний мати не тільки художній смак, але й знання відповідних програм для проектування та розрахунку технічних особливостей виробництва свого виробу.

Як можна прославляти Бога цією професією? Варіантів є багато! Можна створювати ескізи й проекти для будівництва церков, малювати картини, створювати банери, брошури, журнали, книги, в яких йтиметься про силу Господа чи діяльність церкви. Просто, якісно, чесно і відповідально виконувати свою роботу.

Проте слід не забувати, що краса, приємна Богу, розпочинається з вірного серця.



7. Практичне застосування

Приготуйте два горіха. Один має бути звичайним, а другий – пофарбованим у золотий чи інший яскравий колір. Та спершу другий горіх потрібно обережно розкрити, витягнути їстівну частину і склеїти. У такий спосіб ви матимете два горіха: звичайний, а також порожній і яскравий. Запитайте в дітей, який із горіхів краще виглядає. Звісно, яскравий одразу привертає увагу. Та коли ви розкриєте обидва горіхи, виявиться, що яскравий не дасть нам ніякої радості й користі.

Висновки. Так буває і в нашому житті. Ми можемо бути гарними декораторами, талановитими дизайнерами. Можемо прикрашати все зі смаком. Та Богу все це не потрібно, якщо серце наше порожнє. Краса в Божих очах розпочинається із душі. Лише з чистим серцем професія дизайнера може прославити найкращого в світі Творця!

Мати художній смак, вміти бачити і цінувати навколишню красу, бути у гармонії із мистецтвом і творити самому – це дар Божий. І щаслива та людина, яка розгледіла його у собі, мала бажання розвинути і доклала чимало зусиль, щоб він був корисним як людям, так і Богові. Тільки в такий спосіб можна почути від тих, хто навколо нас: «Це дизайнер від Бога!» У цьому теж ми маємо прославляти Бога, Який і наділив нас творчими здібностями.



8. Вивчення ключового вірша

Напишіть вірш на листівках чи календариках із зображенням природи. Нехай це буде нагадуванням того, що найкращим Дизайнером є наш Творець!



9. Рукоділля

Оскільки сьогодні ми говоримо про естетику, то доречним буде будь-який декоративний виріб.

Та, можливо, вас зацікавить ідея кола кольорів, про яке йшлося вище.

1. Аби зрозуміти, як змішувати кольори під час виконання художніх робіт, ліплення, декорування, необхідно намалювати дванадцятикольоровий круг.
2. Отже, беремо пензлик, склянку з водою, палітру і три основні кольори: червоний, синій та жовтий. Ці кольори неможливо отримати шляхом змішування, вони первинні. Вони, і тільки вони, є складовою частиною будь-яких інших кольорів.
3. Малюємо першу частину кола – рівносторонній трикутник, утворений трьома первинними кольорами. Верхній сектор фарбуємо у жовтий колір. Правий нижній – червоний, а лівий нижній – синій.

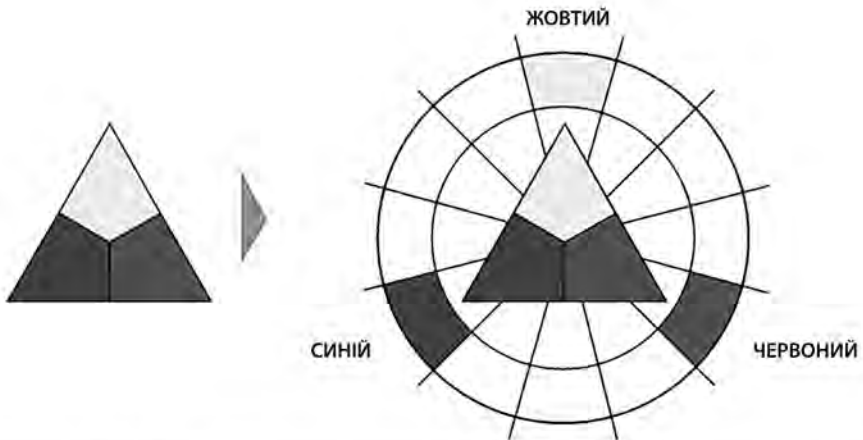

4. Рівносторонній трикутник вписуємо в круг і на його основі добудовуємо рівносторонній шестикутник. У нас утворилося три рівнобедрені трикутники, куди ми помістимо три вторинні кольори. Вони будуть отримані шляхом змішування двох сусідніх основних кольорів у рівних пропорціях:

червоний + синій = фіолетовий

синій + жовтий = зелений

жовтий + червоний = оранжевий

Потім креслимо друге коло, і отримане між ними кільце ділимо на 12 рівних частин. У цьому кільці розмістимо три первинних і три вторинних кольори навпроти вершини трикутників.

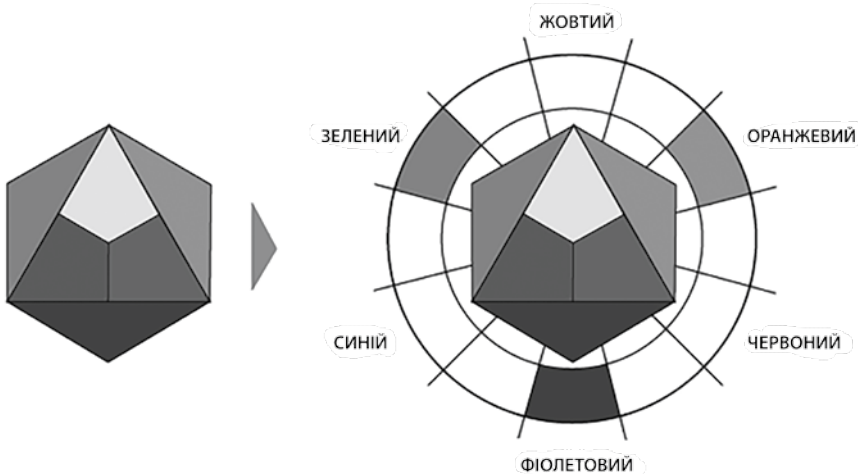

СКЛАДЕНІ КОЛЬОРИ

Порожні сектори розмальовуємо кольорами третього ступеню, які отримуємо завдяки змішуванню сусіднього первинного і вторинного кольорів:

жовтий + оранжевий = жовто-оранжевий

червоний + оранжевий = червоно-оранжевий

червоний + фіолетовий = червоно-фіолетовий

синій + фіолетовий = синьо-фіолетовий

синій + зелений = синьо-зелений

жовтий + зелений = жовто-зелений

УРОК 2

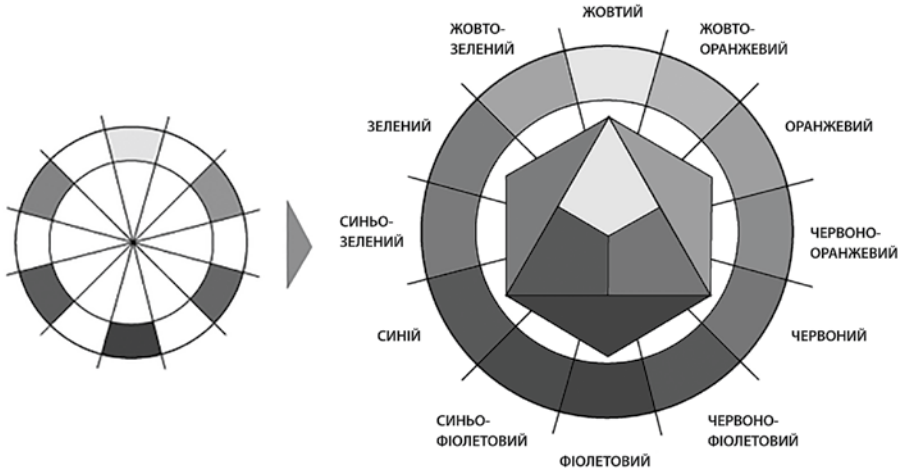

КОЛЬОРИ ТРЕТЬОГО СТУПЕНЮ

Отже, ми отримали правильне кольорове коло із 12 кольорів, у якому кожен колір має своє незмінне місце, а їхня послідовність має той самий порядок, що й у веселці.

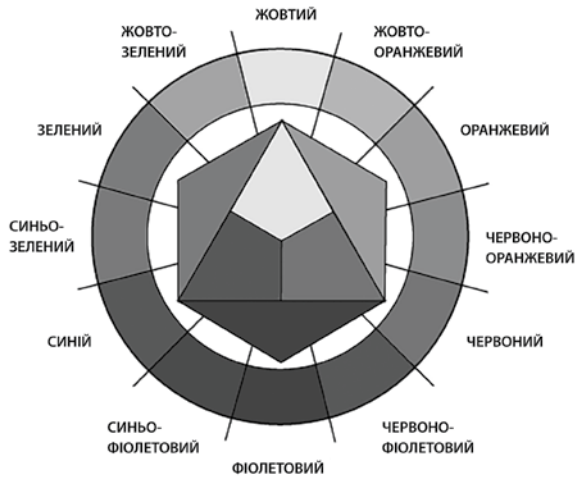

КОЛЬОРОВЕ КОЛО

Детальніше за посиланням: <http://www.mitru.ru/inst24.php>



10. Домашнє завдання:

- Вивчити напам'ять ключовий вірш.
- Намагатися якомога частіше читати Біблію.
- Занотовувати найцінніші думки в духовний щоденник.
- Упродовж тижня звертати увагу на красу природи. Найкращий пейзаж сфотографувати і показати наступного уроку.



11. Оголошення



12. Молитва

Прославте Бога за дивовижну красу Його творіння.



13. Додатки до уроку за цим QR-посиланням:



Урок 3

Тема уроку:

Будівельник

Мета

освітня: ознайомити дітей з особливостями роботи будівельника на прикладі з життя Ноя; показати важливість Господнього керівництва в кожній сфері нашого життя;

виховна: виховувати в дітей послух Богові;

розвивальна: розвивати в дітей уміння логічно мислити, порівнювати, робити висновки.

Біблійна основа:

Буття 6:13-22; 7:23; Буття 11:1-9.

Ключовий вірш:

«Коли дому Господь не будує, даремно працюють його будівничі при ньому!» (Псалом 126:1).

Обладнання:

Біблія, пов'язки на руки та очі, призи для переможців конкурсу, скляночки, каміння, пісок, банка, «цеглинки» із написаним золотим віршем, папір для орігамі.

Хід уроку

I. Вступна частина

- Вітання

II. Основна частина



1. Молитва



2. Перевірка домашнього завдання



3. Гра-зачіпка

Розділіть учнів на пари. Одному зав'яжіть руки, а іншому – очі. Дайте кожній парі 20–30 одноразових скляночок. За три хвилини вони повинні збудувати якомога вищу будівлю. Переможців нагородіть призами.

Висновок. Правильно будувати дуже складно. Для цього потрібно докласти багато зусиль. А ще необхідно мати мудрість, аби злагоджено працювати в команді.



4. Знайомство дітей із темою уроку

Сьогодні ми говоритимемо про будівельників. Із давніх-давен люди щось будують. У різні історичні епохи, різними способами, різними інструментами. Та будівельники були в усі часи. Навіть за багато сотень і тисяч років до народження Христа.



5. Виклад нового матеріалу

Пропонуємо вам порівняти два стародавні будівництва. Одне принесло спасіння, а інше – нещастя. Сподіваємося, діти побачать, що успішне будівництво залежить не від інструментів, а від того, з яким серцем ми будуємо. Прочитайте з дітьми Буття 6:13-22; 7:23 і Буття 11:1-9.

Запропонуйте дітям разом заповнити таблицю:

Будівельна конструкція	Ковчег	Вежа
Кількість будівельників	Один	Багато
Матеріали для будівництва	Дерево	Цегла і смола
Мета будівництва	Спасіння	Прославлення свого міста
Серце, з яким працювали будівельники	Беззаперечний послух	Гордість
Результат	Ной і його сім'я не загинули під час потопу	Розпорошилися, перестали розуміти один одного, зупинили будівництво

На перший погляд матеріали для будівництва були кращі у Вавилоні. Та й працівників було значно більше. Але Ной збудував краще. Чому? Що цінує Бог? Яке будівництво Він благословляє?



6. Особливості професії

Професія будівельника з'явилася ще в далекі часи. Адже вже тоді люди мали потребу в укритті, захисті від дощу, снігу, хижаків та інших загроз. На той час для будівель використовували звичайні матеріали, які не вимагали додаткових обробок. Але з плином часу почали стрімко розвиватися процеси будівництва. З'явилися новітні технології і матеріали. З кожним роком зводяться більш масштабні і глобальні споруди.

Будівельників зазвичай ділять на декілька категорій:

Інженер-будівельник – це спеціаліст, який керує всім проектом. Він добирає виконавців і займається організацією та контролем їхньої роботи.

Виконавці – це працівники різноманітного спектру будівельних спеціальностей: муляри; кранівники; покрівельники; електромонтажники; електрогазозварники; малярі; лицювальники; обробники.

У роботі будівельника є значні **переваги**: висока заробітна плата; професія завжди потрібна; можливий вільний графік роботи; творча праця.

Проте є і свої **недоліки**: небезпека; важка фізична праця; ненормований робочий день; робота в різних умовах: на вулиці, на висоті, під дощем або в холоді.

Щоб стати будівельником, потрібно:

- мати спеціалізовану освіту;
- мати технічне мислення;
- мати досвід роботи й відповідні навички;
- знати техніку безпеки;
- дбати про міцне здоров'я;
- отримати дозвіл лікаря.

Та з нашої історії ми бачимо, що Бог по-особливому благословляє будівництво тих, хто має слухняне й смиренне серце.

Як можна славити Бога цією професією? Сьогодні можна будувати храм або допомагати малозабезпеченим людям зробити ремонт. Декілька років тому християни однієї церкви зібрали кошти й збудували будинок для дітей-сиріт в Африці. Способів прославляти Бога в своїй праці є чимало. Головне – все робити сумлінно, чесно, наполегливо, як для Бога.

Ми всі розуміємо, що ця професія життєво необхідна. Жити на вулиці просто неба некомфортно жодній людині. Хіба що в тропіках, де цілий рік тепло... Та й там хочеться сховатися у затінок від палючого сонця. А цей затінок треба збудувати.

Зводити мости, житлові будинки, храми і стадіони, школи та лікарні можуть люди будівельних професій. І щоб будувати на віки (у Європі досі збереглися будівлі XI ст., і вціліли вони тому, що будівничі свого часу попрацювали на совість), треба вивчитися цьому непростому ремеслу та ставитися до своєї роботи відповідально.

Передусім будівлі мають бути практичними та надійними, а вже потім комфортними та естетичними. Бог дає людям бачення, як це зробити. І той, хто навчиться грамотно будувати, хто працюватиме з молитвою та добросовісно, того рясно благословлятиме Бог, ще й від людей отримає похвалу.



7. Практичне застосування

Не всі з вас будуватимуть споруди. Проте всі щодня будують своє життя. Як і з чого ми споруджуємо кожен свій день?

НАОЧНІСТЬ «КАМІННЯ І ПІСОК»

Каміння, через яке зростає віра і яке є правильною основою, – це молитва, читання Біблії, служіння, свідчення про Христа. Пісок – це щоденні справи.

Насипте в банку пісок так, щоб у нього не поміщалося каміння. Часто ми можемо саме так будувати своє життя: наповнювати своє життя усім, крім найголовнішого. Ми можемо гуляти, їсти, спати, вчитися, працювати, розважатися, відпочивати. Але якщо це в житті головне, то на «каміння» просто не залишиться часу і місця. Що ж робити?

Висипте все з банки. Спершу покладіть каміння, а тоді засипте все піском – тепер усе поміститься. Якщо у нас правильна основа, то все інше в житті теж влаштується, нам нічого не заважатиме і на головне завжди буде місце.

А з чого ти розпочинаєш свій день і що вважаєш головним?



8. Вивчення ключового вірша

Напишіть кожне слово вірша на вирізаній з паперу цеглині. Зробіть це в двох екземплярах. Розділіть дітей на дві команди й попросіть скласти й вивчити вірш. Ті, хто впорається із завданням швидше, мають нагоду отримати невеличкий приз.



9. Рукоділля

Рукоділля на сьогоднішньому уроці можна пов'язати з будівництвом. Буде доречно, якщо ви змайструєте невеличку споруду. Її можна виготовити з сірників, паперових трубочок, ватних паличок, пластиліну, природних матеріалів тощо. Ми ж пропонуємо нескладний варіант – оригамі будиночка.

1. СПЕРШУ ЗВЕДЕМО СТІНИ

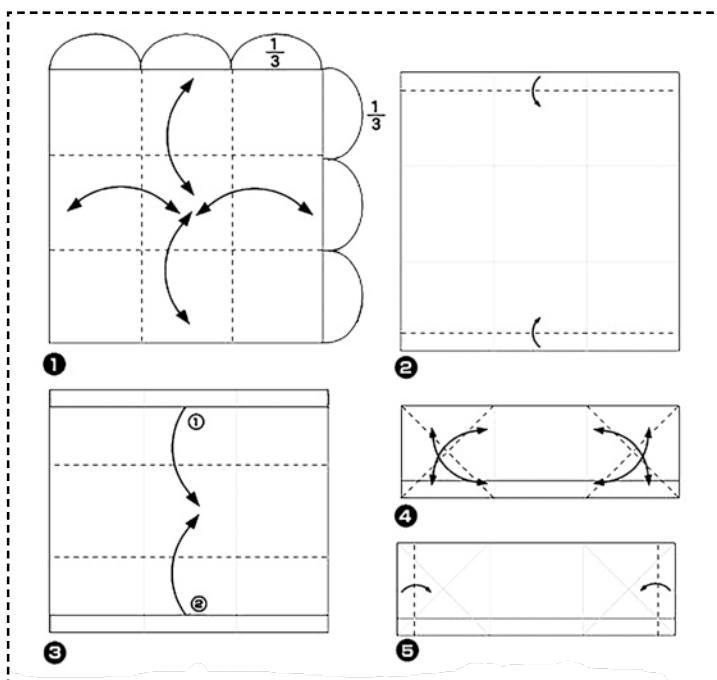

УРОК 3

1. Складіть аркуш утрое горизонтально, потім – вертикально. Розділіть їх для отримання розділювальних згинів.
2. Загніть дві горизонтальні смужки з країв аркуша, на малюнку потрібні місця позначені пунктиром.
3. Складіть аркуш за горизонтальними згинами втричі.
4. Зігніть і розігніть усі кути отриманого прямокутника, як показано пунктирними лініями.
5. Зробіть вертикальні згини з країв, як на малюнку.

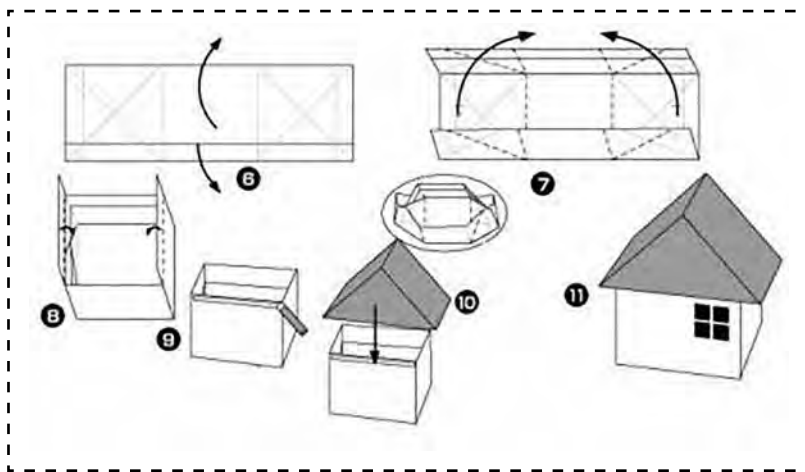

6. Встановіть зігнуті сторони аркуша перпендикулярно до його центральної частини.
7. Складіть заготовку за згинами, які позначено на малюнку пунктиром.
8. Загорніть частини, які виступають зверху, всередину на 90 градусів.
9. Нанесіть на ці частини трохи клею.
10. Прикріпіть до них дах, підготовлений раніше.
11. Намалюйте вікна, щоб закінчити основну частину будівництва паперового будиночка.

Якщо ви впораетесь із цим етапом зведення стін із паперу, то скласти дах зовсім неважко. Перейдемо до другої частини.

2. ТЕПЕР ЗМАЙСТРУЄМО ДАХ – І ВИЙДЕ ДІМ

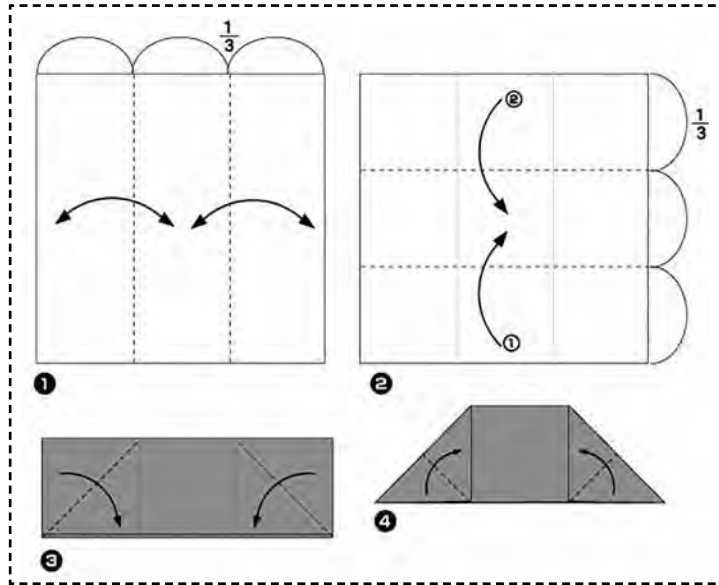

1. Згорніть аркуш утричі і розгорніть, щоб вийшло два вертикальні згини.
2. Складіть аркуш утричі горизонтально: спершу нижню частину до центру, потім – верхню.
3. Загніть верхні кути отриманого прямокутника до основи.
4. Нижні кути підніміть і розгладьте для отримання згинів.

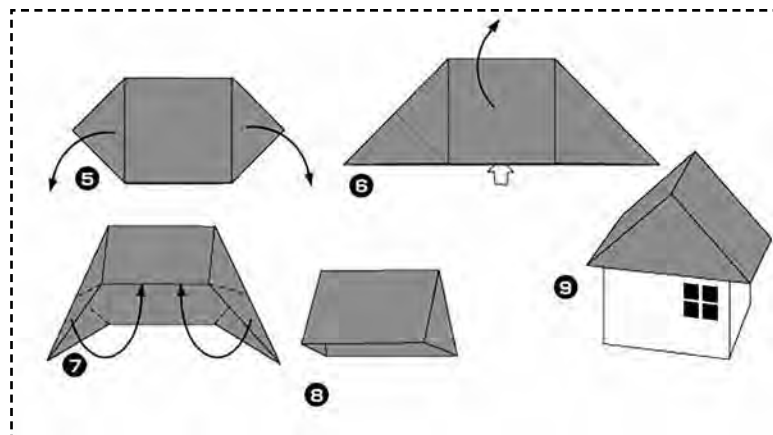

5. Опустіть їх назад.
6. Розгорніть заготовку, розсовуючи позначену стрілкою частину.
7. Згорніть кути отриманої фігури всередину в місцях, позначених пунктиром.
8. Дах готовий.
9. Поставте його на стіни будиночка. Ваш затишний будиночок зведено!

Детальніше за посиланням:

<https://www.youtube.com/watch?v=l8EOZAW13oE>



10. Домашнє завдання:

- Вивчити напам'ять ключовий вірш.
- Намагатися якомога частіше читати Біблію.
- Занотовувати найцінніші думки в духовний щоденник.
- Розповісти наступного уроку про найкращу будівлю вашого населеного пункту, України або світу. Діти повинні обґрунтувати, чому обрали саме цю споруду. Можна принести на урок фотографії будівель.



11. Оголошення



12. Молитва

Попросіть Бога, щоб Він дав вам мудрості для правильного будівництва свого життя.



13. Додатки до уроку за цим QR-посиланням:



Урок 4

Тема уроку:

Помічник керівника

Мета

освітня: ознайомити дітей з особливостями роботи радників влади; показати важливість Господньої мудрості в житті кожної людини;

виховна: виховувати в дітей бажання шукати Божу волю й мудрість;

розвивальна: розвивати в дітей уміння логічно мислити, порівнювати, робити висновки.

Біблійна основа:

Буття 41.

Ключовий вірш:

«А мудрість, що зверху вона, насамперед чиста, а потім спокійна, лагідна, покірлива, повна милосердя та добрих плодів, безстороння та нелукава» (Якова 3:17).

Обладнання:

Біблія, картина тваринки без хвоста, аркуші для вичення вірша, ножиці, клей, заготовки для коробок, матеріал для декору, комплекти біблійних віршів.

Хід уроку

I. Вступна частина

- Вітання

II. Основна частина



1. Молитва



2. Перевірка домашнього завдання



3. Гра-зачіпка

Для гри потрібно повісити на невеликій відстані від місця вашого уроку аркуш, на якому зображена тварина без хвоста. Кожна дитина повинна правильно прикріпити на цьому аркуші хвіст, ідучи із зав'язаними очима. Усі інші діти можуть підказувати, куди йти.

Бесіда після гри: Ми часто не знаємо правильного вирішення різних ситуацій. Тому просимо порад, аби знати, куди йти, як жити і що робити.

- У кого ви просите поради, коли щось трапляється?
- Чи завжди правильні ці поради?



4. Знайомство дітей із темою уроку

Сьогодні ми говоритимемо про людей, які дають поради нашій владі. Президенти, депутати, керівники мають тих, хто допомагає їм приймати рішення. Ці люди називаються радниками. Саме від мудрості радників залежить, яким буде правління влади. До речі, в Біблії теж написано про радника. Сьогодні ми познайомимося з ним ближче і з'ясуємо, де він брав мудрість для виконання таких відповідальних обов'язків.



5. Виклад нового матеріалу

Ім'я людини, яка була радником фараона, – Йосип. У нього не було друзів, не було поруч батьків, він не мав у в'язниці книг, а Інтернету не існувало взагалі. Де ж шукав мудрість цей юнак?

Та розпочнеться наша історія не з Йосипа, а з фараона – першої людини Єгипту.

Буття 41:1-7

- Що снилося фараону? Фараона дуже непокоїли ці сни. Аби якось розтлумачити їх, він зібрав усіх своїх наймудріших людей. А таких людей в Єгипті було дуже багато!

Буття 41:8-16

- Чи могли мудреці розгадати сон фараона?
- Хто розказав фараону про Йосипа?
- Чи вважав Йосип себе мудрим? (*Він не вважав себе мудрим, бо говорив: «Не я, – Бог дасть у відповідь мир фараонові!»*).
- Звідки Йосип брав мудрість? (*Черпав її у Бога*).

Буття 41:25-32

- Що означали сни фараона?

Буття 41:33-37

- Що потрібно було робити фараону, щоб врятувати свій край від голоду? (*Призначити мудру людину збирати і зберігати запаси врожаю впродовж семи років*).

Буття 41:38-44

- Ким фараон призначив Йосипа?
- Чому Йосип досягнув так багато?

Як бачимо, успіх цілої країни залежав від помічника, який керував не людськими принципами, але Божою мудрістю.



6. Особливості професії

Для того, аби стати радником, потрібно добре знати закони, а також всі особливості сфери керівництва. Радник президента повинен бути високо освіченим, володіти українською та іноземними мовами, знати політологію, економіку, правознавство, історію, принципи державної політики. Військовий радник повинен добре знати особливості стратегії й тактики цієї справи. Та всі радники насамперед повинні мати мудрість, аби збудувати успішну країну. Де брати справжню мудрість? Сьогодні ми про це читали. Справжню мудрість дає тільки Бог.

Також ця посада неймовірно відповідальна та мегаінтелектуальна. Тому людина повинна володіти неабиякими здібностями та викликати довіру в керівника. Сьогодні це радник президента або радники міністрів. Вони знаходяться в тіні своїх керівників, але досить часто те чи інше рішення керівники приймають лише тому, що так

порадив їм довірений помічник. Ця людина має бути високоосвіченою, з неабияким досвідом роботи, компетентною у багатьох питаннях державної ваги, і, зрештою, мати мудрість від Бога. Адже тільки той правильно керує своїм народом, хто щодня просить про це у Бога. Інакше – прокляття отримує той радник, який не дбає про народ, дорогоцінний в очах Господа. Тому день цієї людини має починатися із молитви і завершуватися також молитвою. Лише тоді він ніколи не помилиться і його не засудить держава.



7. Практичне застосування

У житті нам часто доводиться робити вибір. Дуже важливо мати мудрість, яку дає Бог. Господь хоче, аби ми вибирали Його поради. Погляньмо, якою ж є Його мудрість.

Роздайте кожній дитині картку із ситуацією. Коли вона дасть відповідь, скажіть і запишіть на дошці одну рису Божої мудрості.



Ситуація 1. Ідучи вулицею, ти побачив, як у жінки, котра виходила з магазину, випав гаманець. Вона навіть не помітила нічого. А тобі в той день дуже потрібні були гроші, щоб купити мамі подарунок. Що ти зробиш?

*Господь хоче, аби ми не робили гріха, були чесними. Адже Його мудрість **чиста**.*

Ситуація 2. Вранці, коли ти їхав до школи, тобі тричі наступили на ногу. Як ти відреагуєш на це?

*Господь хоче, щоб ми зберігали мир і спокій, не дратувалися, не злилися і пробачали іншим. Адже Його мудрість **спокійна**.*

Ситуація 3. Якось у магазині в продавчині не було настрою. Вона на всіх кричала, нечемно усіх обслуговувала. Люди в черзі перед тобою у відповідь також говорили з нею грубо та негарно. Як ти говоритимеш з продавчиною, коли надійде твоя черга купувати?

*Господь хоче, аби ми були лагідними, навіть коли інші нечемні та злі. «Лагідна відповідь гнів відвертає», – написано в Слові Божому. Адже Божа мудрість **лагідна**.*

Ситуація 4. Напередодні канікул ніхто не почергував у класі. Вчителька попросила тебе залишитися й прибрати, хоча ти чергував минулого тижня. Що ти їй скажеш?

*Господь хоче, аби ми слухалися тих, хто має владу: вчителів та батьків. Адже Його мудрість **покірлива**.*

Ситуація 5. Ти сидиш у маршрутці. Дуже втомився після уроків. Дуже не хочеш вставати. Аж раптом заходить бабуся. Що ти зробиш?

*Господь хоче, щоб ми були милосердні, допомагали тим, кому важко. Адже Його мудрість **милосердна**.*

Ситуація 6. Ти побачив оголошення про те, що в середу перед Великоднем всі небайдужі люди будуть прибирати міський парк. Ти ж у цей день після уроків планував подивитися фільм і погуляти з друзями. Чи підеш ти прибирати?

*Господь хоче, щоб ми робили добрі справи, навіть коли в нас про це не просять. Адже Його мудрість **добра** (або **має добрі плоди**).*

Ситуація 7. У класі всі хочуть дружити з Назаром, батько якого – директор банку. Назар модно вдягається, має дорогий телефон, проте він дуже гордий. А з Катрусею, мама якої працює прибиральницею, майже ніхто не товаришує. Вона бідно вдягається, тому з неї часто насміхаються, хоча вона дуже добра та приязна. Одного разу вчителька запитала, з ким ти будеш сидіти: з Назаром чи Катрусею. З ким ти сядеш за однією партою?

*Господь хоче, щоб ми дружили з усіма людьми. Він не дивиться на те, скільки грошей в людини. Він однаково любить і бідних, і багатих. Адже Його мудрість **безстороння**.*

Ситуація 8. Одного разу однокласниця забула на парті телефон. А тебе вже дуже давно цікавить, з ким вона переписується. Ніхто ж не дізнається, якщо ти прочитаєш sms! Що ти зробиш?

*Господь хоче, щоб ми робили правду, були чесними та щирими завжди. Адже Його мудрість **нелукава**.*



8. Вивчення ключового вірша

Роздайте дітям аркуші, на яких записана одна літера чи цифра: «Я», «К», «О», «В», «А», «З», «1», «7». Їм потрібно разом знайти в Біблії та записати до зошитів вірш.



9. Рукоділля «Скарбничка мудрості»

Пропонуємо виготовити «Скарбничку мудрості». Приготуйте кожній дитині комплект біблійних віршів із різними настановами (скажімо, із Приповістей Соломона). Вірші можна скласти або згорнути у вигляді сувоїв. Діти щодня витягуватимуть ці нагадування з коробочки, яку сьогодні зроблять на уроці.

Потрібно:

- папір або картон;
- канцелярські ножиці або ніж;
- клей для паперу;
- матеріал для декору;
- олівець і лінійка.

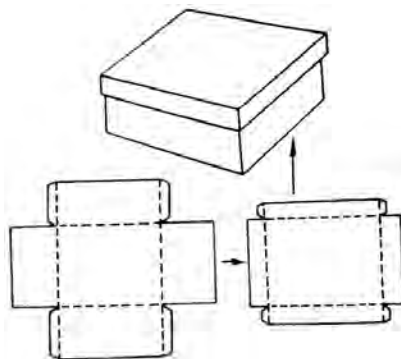

Як робити:

- Визначте довжину, висоту і ширину необхідної вам коробки.
- Візьміть аркуш картону або паперу підходящого розміру.
- За своїми розмірами зробіть креслення, як показано на схемі. Це краще підготувати заздалегідь, аби рукоділля не зайняло багато часу. Одну коробку потрібно зробити на 5 мм меншою (це буде низ); іншу – з менш високими бортами, це буде кришка.

- Вирізуйте отриману схему максимально точно й охайно. Від цього залежить якість отриманої коробочки.
- Зігніть отриманий макет по пунктирних лініях, як вказано на схемі.
- Місця стиків промажте клеєм.
- Прикрасьте коробку блискітками, наклейками тощо.



10. Домашнє завдання:

- Вивчити напам'ять ключовий вірш.
- Намагатися якомога частіше читати Біблію.
- Занотовувати найцінніші думки в духовний щоденник.
- Упродовж тижня молитися за мудрість тих людей, які дають поради керівництву нашої держави, області й вашого населеного пункту.
- Щодня витягувати вірші зі «Скарбнички мудрості».



11. Оголошення



12. Молитва

Попросіть у Бога мудрості для того, щоб приймати щодня правильні рішення.



13. Додатки до уроку за цим QR-посиланням:



Урок 5

Тема уроку:

Музикант

Мета

освітня: ознайомити дітей з особливостями професії музиканта й використанням музики для прославлення Божого Імені; показати, що Господу приємна хвала з наших уст і сердець;

виховна: виховувати в дітей вдячність Богові;

розвивальна: розвивати в дітей музичний слух, уміння творчо мислити й робити узагальнення.

Біблійна основа:

Псалом 150.

Ключовий вірш:

«*Все, що дихає, хай Господа хвалить!*» (Псалом 150:6).

Обладнання:

Біблія, шість склянок з водою, металева ложка, ілюстрації або записи звучання музичних інструментів.

Хід уроку

I. Вступна частина

- Вітання

II. Основна частина



1. Молитва



2. Перевірка домашнього завдання



3. Гра-зачіпка

Приготуйте 4–6 склянок, заповнивши їх по-різному водою (1; 1/2; 2/3; 3/4). Візьміть металеву ложку й продемонструйте, який звук буде в кожній склянці, коли ви легенько вдарите по ній. Кожна склянка видаватиме свою «ноту». Запропонуйте дітям придумати мелодії, вдаряючи по склянках із водою.

Висновок. Щойно ви стали творцями музики. Цим мистецтвом можна по-особливому славити Господа.



4. Знайомство дітей із темою уроку

Сьогодні ми говоритимемо про музику в Біблії. Розглянемо, як і чим славили Господа в давні часи.



5. Виклад нового матеріалу

В Біблії багато написано про те, що ми маємо вихваляти Господа піснями. Навіть у небесах безперервно звучать пісні хвали Богу з уст ангелів. Псалми Давида – це пісні, написані для того, щоб віддати Господу шану, звеличити Його й розповісти Йому про всі переживання серця. Розгляньмо хоча б один із них. Попросіть дітей порохувати, скільки музичних інструментів згадано в Псалмі 150.

У книзі Псалмів ми знаходимо багато закликів славити Бога на різних музичних інструментах. Наприклад, у Псалмі 150. Але чи ми уявляємо собі хоча б віддалено, які музичні інструменти використовував Ізраїль, щоб славити Бога? Спробуймо розібратися в цьому, подивившись, що приховано за назвами музичних інструментів у Біблії.

Музичні інструменти, описані в Біблії, можна умовно розділити на три групи: ударні, струнні та духові. Будемо вивчати їх за чергою.

Можна показати дітям зображення або ввімкнути запис звучання деяких музичних інструментів.

УДАРНІ МУЗИЧНІ ІНСТРУМЕНТИ

Бубон, або ручний барабан, – різновид тамбурина, дерев'яна або металева рама, обтягнута шкірою тварини, з країв обвішана дзвіночками. На ручних бубнах грали переважно жінки, але були і великі бубни, на яких грали чоловіки. Грали руками, без паличок.

Найчастіше бубон використовувався для супроводу танців під час народних веселощів, але не цуралися його і під час богослужінь. Один із прикладів застосування бубна можна прочитати у Вихід 15:20, де описана радісна пісня прославлення Бога, коли Він знищив війська фараона в морі:

«І взяла бубна пророчиця Маріям, сестра Ааронова, а за нею по-виходили всі жінки з бубнами та з танцями. І відповіла їм Маріям: “Співайте для Господа, бо дійсно звеличився Він, – коня і верхівця його кинув до моря!”» (Вихід 15:20-21).

Кимвали (євр. *цільцелім* – дзвінки) – це тарілки. Зазвичай це були два мідні тарілкоподібні диски діаметром від 8 см, якими, тримаючи їх у вертикальному чи горизонтальному положенні, били один об одного.



Мандрівні музиканти. Мозаїка з «Вілли Цицерона» в Помпеях.
150–125 рр. до н. е.

Кимвали у вигляді маленьких тарілок тримає чоловік посередині. Також на мозаїці бачимо бубон у чоловіка праворуч і флейту (халіль), про яку ми будемо говорити нижче, у чоловіка зліва. Кимвали використовували як супровідні інструменти для створення сильного шумового ефекту, вони були і в храмових оркестрах.

«І відділив Давид та зверхники війська на службу синів Асафа, і Гемана, і Єдутуна, що провіщували на цитрах, і на арфах, і на цимбалах» (1 Хронік 25:1).

(У перекладі Біблії українською мовою вживається слово «цимбали», хоча в Україні цимбали – це зовсім інший інструмент – струнно-ударний.)

Систри (євр. *менаанім* – приголомшливий) – інструмент, запозичений у єгиптян. При погойдуванні він видавав дзвінко-деренчливі звуки. Систрами були дерев'яна або металева рама з ручкою та отворами по обидва боки, куди вставляли залізні палички або дротики (зазвичай три). Очевидно, до паличок підвішували металеві кільця. Інший різновид цього інструменту складався з дерев'яної рами з підвішеними до неї металевими стержнями, на які нанизували невеликі металеві диски.

«А Давид та ввесь Ізраїлів дім грали перед Божим лицем усією силою та піснями і на цитрах, і на арфах, і на бубнах, і на гуслах, і на цимбалах» (2 Самуїлова 6:5).

(Цей музичний інструмент згадується тільки один раз у Біблії, перекладеній російською мовою. У перекладі Біблії українською мовою у цьому вірші такий музичний інструмент не згадується.)

СТРУННІ МУЗИЧНІ ІНСТРУМЕНТИ

У Біблії згадується кілька струнних музичних інструментів, але всі вони є різновидами одного і того самого музичного інструмента – ліри. Струнні музичні інструменти робили з кипарисового або сандалового дерева. Струни виготовляли з кишок овець.



Арфа, цитра, гусла (євр. *кіннор*; грец. *китаро*, «кифара»; в Синод. пер. – «гусли», укр. – «арфа», «цитра», «гусла»), мала поперечну дугу, на яку натягували струни – паралельно або перпендикулярно резонатору, якщо вони не були зібрані в пучок.

Цей інструмент широко використовувався як у богослужінні, так і в повсякденному житті.

«Над річками Вавилона, – там ми сиділи і плакали, коли згадували про Сіона! На вербах у нього повісили ми свої арфи...» (Псалом 136:1-2).

ДУХОВІ МУЗИЧНІ ІНСТРУМЕНТИ

Флейта (євр. *угав*) – трубковидний духовий інструмент, що має у верхньому кінці отвір, в який музикант дме без дульця. Застосовувалася як в побуті, так і в богослужінні. Дослідники припускають, що словом «угав» позначали інструмент, схожий на волинку.



Флейта (угав)

«Хваліте Його на бубні та танцем, хваліте Його на струнах та флейті» (Псалом 150:4).

Сопілка (євр. *халіль* – порожнистий) – духовий інструмент, який виготовляли із тростини, дерева чи рогу. Звук видобували за допомогою подвійної тростини, вставленої в верхнє коліно. Одночасно

виконавець дув як в основну трубку, так і в допоміжну трубочку, причому обидві вони були забезпечені вузькими отворами. Подвійна сопілка дозволяла грати мелодію на одній своїй частині, а акомпанемент – на іншій.



6. Особливості професії

Музикантами, передусім, називають людей, які вміють грати на музичних інструментах. До представників цієї професії також належать композитори і вокалісти, тобто люди, діяльність яких прямо пов'язана з музикою.

Музикант – професія справді творча, яка водночас вимагає постійного професійного вдосконалення і наполегливої роботи.

Багато музикантів буквально «хворіють» своєю професією, в позитивному значенні цього слова. Музикою можна займатися професійно, а можна для себе. Але, вибираючи цю професію як основу, слід розуміти – без спеціальної освіти досягти певних висот буде дуже складно.

Здається, професія музиканта супроводжує людину від часу її появи. Перші музичні інструменти з'явилися ще в сиву давнину. Первісні племена використовували ударні інструменти в повсякденному житті, під час виконання ритуалів і обрядів. Історія створення і розвитку музичних інструментів і виконавської майстерності пройшла крізь багато століть і стала однією з найважливіших складових мистецтва і культури. Та й сама музика за цей час зазнала великих змін, пережила народження багатьох жанрів, стилів виконання, від класичних до найсучасніших.

Але і нині музика розвивається бурхливими темпами. Мабуть, це один із напрямків сучасної культури і мистецтва, який змінюється найбільш інтенсивно. Музика перетворилась на цілу індустрію.

Переваги професії: різноманітність, можливості творчої реалізації.

Недоліки професії: непередбачуване працевлаштування, складність кар'єрного зростання, залежність від здоров'я окремих органів (горла, рук).

ТИП ТА КЛАС ПРОФЕСІЇ

Професія музиканта належить до типу «Людина – Художній образ», вона орієнтується на роботу, пов'язану зі створенням нових художніх образів у світі музики.

Професія музиканта належить до класу «евристичних (творчих)». Вона передбачає професійну діяльність, яка пов'язана з творчістю, створенням нових мелодій, пісень і композицій.

ЗМІСТ ДІЯЛЬНОСТІ

Основна діяльність музиканта пов'язана з виконанням композиторських творів на різних музичних інструментах з метою донести до слухачів задум автора твору. З професією музиканта часто пов'язана і професія вокаліста (співака). У такому разі замість музичного інструмента людина використовує свій голос і артистичні здібності. Також часто музиканти займаються не тільки виконанням чужих, а й написанням своїх творів. Таких музикантів називають композиторами.

ОСНОВНІ НАПРЯМИ ДІЯЛЬНОСТІ МУЗИКАНТА:

- виконання творів на музичних інструментах із використанням різних технік гри;
- розуміння ідеї музичного твору, вміння вести свою партію спільно з іншими виконавцями;
- виступ як соліста-виконавця;
- робота в оркестрі під керівництвом диригента;
- акомпанування солісту-виконавцю або колективу;
- вираз музичного образу, його змісту та емоційної глибини за допомогою музичних інструментів;
- участь у постановці і реалізації концертних програм.

УМОВИ ПРАЦІ

Музикант може працювати як індивідуально, так і в складі оркестру, групи. Професія музиканта може передбачати знаходження як в приміщеннях (наприклад, у студіях звукозапису), так і на відкритому повітрі (наприклад, під час виступів). Робота відбувається сидячи або в русі, з використанням власних творчих здібностей, голосу, виразних рухів і міміки або музичних інструментів. Діяльність музиканта може припускати відрядження, роз'їзди або спілкування з людьми.

Музикант досить самостійний у своїй діяльності, хоча і обмежений вимогами музичного задуму та ідеї, технічними можливостями, а також вимогами продюсерів (у разі комерційної діяльності). Робота музиканта супроводжується знайомством із людьми зі світу мистецтва і мас-медіа та пов'язана з популярністю.

ВИМОГИ ДО ЗНАНЬ І ВМІНЬ ФАХІВЦЯ

Кваліфікований музикант повинен знати:

- іноземну (англійську) мову;
- літературу та історію;
- світ мистецтва і культури;
- основи композиції, нотної грамоти;
- основи музичного мистецтва, музичної грамоти.

Кваліфікований музикант повинен уміти:

- володіти музичними інструментами;
- виконувати твори на музичних інструментах у різній техніці гри;
- володіти власним слухом, голосом;
- впливати на аудиторію;
- проявляти артистичні вміння тощо.

ВИМОГИ ДО ІНДИВІДУАЛЬНИХ ОСОБЛИВОСТЕЙ ФАХІВЦЯ

Для професії музиканта важливі такі якості, як творчі здібності (насамперед, музичні здібності – гарний музичний слух і почуття ритму), вербальні здібності, активність, здатність до імпровізації, емоційність, артистичні здібності, оригінальність.

Для успішної роботи музиканта необхідні такі професійні якості:

- розвинені лексичні здібності;
- активність і фізична рухливість;
- музичний слух;
- відчуття ритму;
- музична пам'ять;
- хороша координація;
- старанність, терпіння, цілеспрямованість;
- розвинена уява, творчі здібності (схильність до імпровізації).

МЕДИЧНІ ПРОТИПОКАЗАННЯ

Медичні обмеження для музиканта:

- захворювання опорно-рухового апарату;
- захворювання нервової системи;
- захворювання органів слуху і зору;
- сильний сколіоз з протипоказаннями роботи в статичній позі і великих навантажень на хребет і руки.

Якщо наявні ці захворювання, робота за професією музиканта може призводити до погіршення здоров'я, а також створювати непереборні перешкоди для засвоєння і росту в межах цієї професії.

ШЛЯХИ ОТРИМАННЯ ПРОФЕСІЇ

Базові знання про професію музиканта можна отримати в музичних школах та музичних училищах.

Для професії музиканта немає вікових обмежень. Людина може зацікавитися музикою як з малих років, так і в досить зрілому віці. Навчатися також можна декількома способами. Для аматорського рівня цілком можуть підійти приватні уроки у викладача або

самостійне навчання гри на інструментах. Існують спеціальні курси при навчальних закладах, які навчають основам професії музиканта.

Подальший професійний розвиток вимагає отримання середньої спеціальної або вищої освіти. Адже для цієї професії потрібен не тільки талант, але і спеціальні знання і вміння, а також наставники, які допомагають цей талант розвивати і вдосконалювати.

Спершу хотілося написати, що це одна із небагатьох професій, яка чітко має межу – між прославленням Бога та світу. Але ж ні... Є церковний спів, шкільний, ліричний, патріотичний і ще чимало усіляких різновидів. І тільки мотив може розставити усе на свої місця. Співати Богові – це славити Його, співати своєму коханому чи коханій – це величати свою любов до людини, співати державний гімн – це виявляти шану до держави.

Манера виконання, жанри музики – усе це мистецтво. І тільки виконавець та всебаччий і всечуючий Бог знають, з якою метою це робиться. Ми можемо співати християнський гімн чи церковні псалмоспіви, але наше серце буде далеко від Бога. З іншого боку, людина, яка не має ані слуху, ані голосу, але живе згідно заповідей Божих, творить своїм життям хвалу Богові.

Музичний дар – це дарунок Господній. Ми можемо удосконалювати його чи занедбувати, чинити йому опір чи дати можливість увійти в життя. Так чи інакше, музикант має дякувати Богові за те, що став гідним честі – вміти співати і грати, відчувати інструмент, писати музику...

Музика – це чудовий спосіб прославляти Господа!



7. Практичне застосування

ГРА «ПРИГАДАЙ ПІСНЮ»

Розділіть дітей на дві команди. Вони повинні якомога швидше пригадати й заспівати уривки християнських пісень, в яких є слова «любов», «Бог», «океан», «Ангел», «небо», «овечка» тощо (слова мають бути з тих пісень, які діти співають у недільній школі).



8. Вивчення ключового вірша

Нехай діти залишаються в тих же командах, що й у попередній грі. Запропонуйте кожній групі придумати мелодію для ключового вірша (разом із посиланням). Учасники команди повинні разом заспівати цю пісню.



9. Спів

Замість рукоділля пропонуємо на цьому уроці вивчити з групою нову пісню, аби наступної неділі разом прославити нею Господа на богослужінні. Якщо потрібно, запросіть на урок людину з церкви, яка зможе в цьому допомогти.



10. Домашнє завдання:

- Вивчити напам'ять ключовий вірш.
- Намагатися якомога частіше читати Біблію.
- Занотовувати найцінніші думки в духовний щоденник.
- Вивчити слова пісні, яку ви наступної неділі заспіваете разом на богослужінні.



11. Оголошення



12. Молитва

Прославте Господа в молитвах, адже Він гідний безперервної слави з наших уст!



13. Додатки до уроку за цим QR-посиланням:



Урок 6–7

Пропонуємо цей урок провести незвично. Є теми, котрі краще обговорювати з хлопцями та дівчатами окремо. Це створить більшу відкритість і дасть можливість ефективно поспілкуватися на актуальні теми. Зокрема, з хлопцями середнього шкільного віку потрібно говорити про те, що духовна зброя важливіша від фізичної, не все вирішують бійки, і сила дається для захисту, а не для нападу. Такий урок повинен проводити чоловік. З дівчатками ж варто говорити про те, що зовнішня краса – це не основне в жінці, а також маємо їх навчити принципам чистоти в стосунках із протилежною статтю. Зрозуміло, що цей урок повинна провести жінка. Дуже хочеться, щоб ви знайшли помічників, час і можливість, аби реалізувати ідею проведення такого особливого уроку. Це надзвичайно важливо для дітей!

Урок 6

Тема уроку:

Воїн

(Урок для хлопчиків)

Мета

освітня: ознайомити дітей з особливостями роботи військовослужбовців; показати важливість духовної сили на прикладі із життя Давида;

виховна: виховувати в дітей бажання бути сильними в Христі;

розвивальна: розвивати в дітей спритність, уміння креативно мислити, порівнювати, узагальнювати.

Біблійна основа: 1 Самуїлова 17.

Ключовий вірш: «Приготовлений кінь на день бою, але перемога від Господа!» (Приповісті 21:31).

Обладнання: Біблія, газети, скотч, ілюстрації війська, цифри для вірша, алфавіт, папір для орігамі, ножиці.

Хід уроку

I. Вступна частина

- Вітання

II. Основна частина



1. Молитва



2. Перевірка домашнього завдання



3. Конкурс-зачіпка «Обладунки воїна»

Розділіть хлопців на дві команди. Дайте кожній групі газети і скотч. За п'ять хвилин вони повинні створити військові обладунки для одного представника своєї команди.

Висновок. У всі часи і в усіх народів були воїни. У кожному історичному епоху була своя зброя, свій одяг і воєнні тактики.



4. Знайомство дітей із темою уроку

У Старому Заповіті є чимало оповідей про воїнів. Якими вони були? Як перемагали? І якими воїнами сьогодні повинні бути ми з вами? Про це ви дізнаєтеся на сьогоднішньому уроці.



5. Виклад нового матеріалу

Прочитайте разом із дітьми 1 Самуїлова 17:1-11.

Поговоріть про обладунки Голіята, щоб діти могли це все уявити. Цей воїн був надзвичайно сильний і великий. Його зріст – 2 метри 89 сантиметрів. Його броня важила приблизно 57 кілограмів. Він мав наколінники з міді, шолом та меч із бронзи. Вага наконечника списа – 6,84 кг. Також тримав він великий меч.

Такий воїн злякав би навіть нинішню армію. Недивно, що ніхто не хотів поєдинку з цим велетнем. Проте знайшовся хлопчина, який навіть шолома не взяв. Яка ж була його зброя? Прочитайте 1 Самуїлова 17:37-51.

Зверніть увагу на зброю Давида. Чому він не злякався? Очевидно, він мав особливу підтримку. Давид не мав такої зброї, не звик воювати, проте він точно знав, що Бог дає перемогу тим людям, які люблять Його і покладаються на Нього. Давид мав велику віру, коли вийшов із камінцями проти страшного ворога. Звісно, юнак був у гарній фізичній формі, по-іншому він не здолав би лева й ведмедя. Та головна сила Давида – це Його віра й надія на Бога.



6. Особливості професії

Як ми говорили на початку уроку, воїни були в усі часи. Цікаво, а як змінювалося українське військово?



Дружинники Київської Русі, IX – XIII століття

У часи існування Київської Русі військовому мистецтву надавали великого значення. Воїни були добре тренованими та готовими у будь-який час іти в бій. Армія могутньої держави була оснащена всіма необхідними засобами для оборони та наступу. Основними ворогами Київської Русі, як відомо, були монголо-татари, раніше – половці та печеніги. Цікаво, що ще у давній період хлопчики вже у віці 3–4 років ставали на шлях воїнів. Разом із підлеглими у бій завжди ішов князь і також вступав у битву з ворогами. Основною зброєю того часу були короткі списи, мечі, луки і ножі-скрамасакси. Щодо спорядження, то шоломи у русичів були гостроверхими, тіло і навіть обличчя захищала кольчужна сітка. А щити були дерев'яними. Спорядженню верхового коня теж надавали великого значення. Характерним було те, що перед початком бою військо завжди молилося.



Козаки, XV – XVIII століття

Ці воїни захищали українські кордони від турецько-татарських завойовників; вони служили гетьманам і були вільними; воювали у королівських військах і проводили національно-визвольну боротьбу. Верховним воєначальником був гетьман, далі йшли полковники, сотники і десятники. Всі посади були виборними. Козаки дуже добре володіли фортифікаційним мистецтвом: оточували себе валами і ровами, перейти які було неможливо. А якщо доводилося розкладати табір – розставляли довкола вози. Французький військовий інженер Боплан так писав про це: *«500 татар не наважуються атакувати 50–60 козаків, якщо ті йдуть під захистом табору, а 100 козаків за табором можуть відбитися і від тисячі поляків»*. У козаків були добре розвинуті кіннота, піхота та навіть флот. У XVII столітті їхню піхоту вважали найкращою в Європі. Вони вміло стріляли з рушниць, мушкетів та володіли холодною зброєю. А ще характеризувалися неабиякою спритністю та вмінням виходити зі, здавалося б, безвихідних ситуацій.



Опришки, XVI – XIX століття

Опришки були воїнами-повстанцями. Вони боролись проти панського гніту: польської шляхти, австрійських та угорських панів, молдавських бояр. Опришки діяли у довколишніх територіях Карпат: від Галичини до Закарпаття.

Місце перебування опришків завжди трималося у найсуворішій таємниці, ніхто з людей не міг видати її. Одягались опришки насправді просто, у сорочки та сукняні плащі. Зброя їхня змінювалась із розвитком техніки військової справи. Спершу стріляли з луків, далі – з рушниць і пістолів. Та улюбленою їхньою зброєю були дуже гострі топірці – бартки. Ця особлива зброя була ще й красивою: ширшу частину прикрашали найрізноманітнішими орнаментами, а вужчу або закручували у ріг, або витесували у формі коника.

Сучасна армія

Збройні сили України – військове формування, на яке відповідно до Конституції України покладаються завдання з оборони України, захист її суверенітету, територіальної цілісності та недоторканності. Наша держава відмовилася від ядерної зброї. Сучасні українські воїни користуються приладами нічного бачення, артилерійськими установками різного типу. У розпорядженні армії сучасні бронеміські машини та реанімобілі, безпілотні літальні апарати тощо.



7. Практичне застосування

Хлопчикам буде цікаво провести турнір з армреслінгу. Проте в кінці обов'язково зробить висновок. Господь створив чоловіків сильними. З юних років хлопці цікавляться спортом, їм цікаві різновиди зброї. Та ми повинні пам'ятати, що Господь дав нам силу не для того, щоб ображати. Кожен чоловік має бути захисником насамперед своєї сім'ї. Але від чоловічої сили не повинні страждати слабші. Кулаки переважно не найкращий спосіб вирішити конфлікти. Пам'ятайте про це! Тренуючи м'язи, пам'ятайте, що Давиду перемогу принесла не фізична сила, а надія на Бога. Коли у вас виникатимуть конфлікти, моліться, щоб Бог дав вам мудрість, як їх вирішувати без бійки. Той, хто вміє стримувати свої емоції, є набагато сильнішим від найвідоміших воїнів. Будьте відважними і мудрими воїнами Христа! Це найважливіше!

Висновки. Слово «воїн» набуває свого повноцінного яскравого забарвлення лише тоді, коли війна приходить на твою землю... В усі часи і в усіх народів були армії, їхні командири та їхні солдати. Але правом заслуговує повагу той воїн, який добре володіє своєю професією та може вчасно і цілеспрямовано застосувати свої військові навички. Воїн, який рятує, – ось такого солдата малювала наша держава за часів Другої світової війни і пропагує нині під час проведення АТО.

Це досить небезпечна професія. Людина, яка посвячує себе військовому ремеслу має усвідомлювати, що беручи до рук зброю, вона передусім дбає не про себе, а про інших. Її мета – захистити незахищених, подбати про тих, хто не може дати собі ради і вміло перемогти противника.

У Старому Заповіті описано чимало війн. Багато біди, смертей та лиха приносить жажіття війни. Але вона була і, на превеликий жаль, буде у світі. Про це свідчать щоденні новини. Згадайте зародження тероризму, міжусобних війн, братерських і навіть релігійних. Люди вирішують складні політичні питання не за допомогою дипломатичних перемовин і розмов, а за допомогою зброї. Бо вона, на їхню думку, промовистіша, аніж слово. Однак це помилка. Найсильніша зброя на землі – це Слово. Зброя має здатність виходити з ладу, а Слово – вічне. Особливо, коли воно виходить із уст Божих. І тільки тоді, коли люди навчаться домовлятися, зникнуть війни і перестане проливатися кров. Як цього досягти – мати бажання любити свого ближнього і розуміти його.



8. Вивчення ключового вірша

Кожен воїн повинен бути не лише сильним, але й кмітливим. Зашифруйте золотий вірш у вигляді цифр, де кожне число – це порядковий номер літери в алфавіті. Не забудьте роздрукувати дітям алфавіт.

*20 21 11 4 19 23 19 3 16 7 18 11 14 15 12 18 31 18 1 6 8 18 31 2 19
32 1 16 7 20 7 21 17 19 4 1 3 12 6 4 19 22 20 19 6 1*

Нагадайте ще раз, що ми повинні дбати про свою силу, але насамперед ми повинні дбати про віру та стосунки з Богом. Бо лише Він дає нам перемогу!



9. Рукоділля «Меч»

Якщо хлопці вашої групи люблять техніку оригамі, можете виготовити меч, на якому напишіть ключовий вірш.

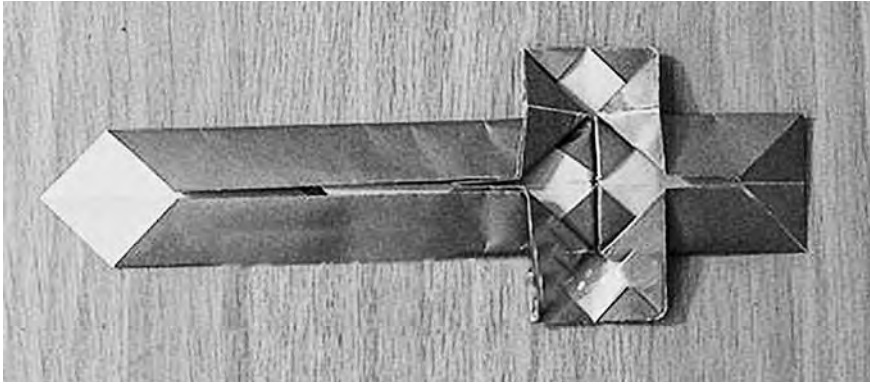

Детальніше за посиланням: <http://do-by-hands.ru/origami-dlya-detej/kak-sdelat-mech-iz-bumagi-origami-sxema/>



10. Домашнє завдання:

- Вивчити напам'ять ключовий вірш.
- Намагатися якомога частіше читати Біблію.
- Занотовувати найцінніші думки в духовний щоденник.
- Виписати з Ефесян 6:10-17, яку зброю повинен мати кожен християнин.



11. Оголошення



12. Молитва

Попросіть Бога, аби кожен хлопець вашої групи був гідним захисником Божих цінностей, опорою для своєї сім'ї. Також помоліться за мир у нашій державі.



13. Додатки до уроку за цим QR-посиланням:



Урок 7

Тема уроку:

Королева краси

(Урок для дівчаток)

Мета	<p>освітня: показати дітям важливість внутрішньої краси;</p> <p>виховна: виховувати скромність і богобоязливість;</p> <p>розвивальна: розвивати в дітей уміння творчо мислити й аналізувати.</p>
Біблійна основа:	Естер 4:13-16.
Ключовий вірш:	«Краса то омана, а врода марнота, жінка ж богобоязна вона буде хвалена!» (Приповісті 31:30).
Обладнання:	Біблія, газети, скотч, прикраси для зачісок, чашка, банка Pepsi, спеції, гірчиця, фарба, відеоінтерв'ю з Лікою Роман; листівки чи магніти з віршем; матеріали для виготовлення обручів-віночків.

Хід уроку

I. Вступна частина

- Вітання

II. Основна частина



1. Молитва



2. Перевірка домашнього завдання



3. Зачіпка «Конкурс краси»

Розділіть дівчаток на 2–3 команди. Дайте кожній групі газети, скотч, прикраси для волосся. Вони повинні «одягнути» представницю своєї команди у вечірню сукню. Крім того, завершити образ потрібно зачіскою. Відведіть на виконання завдання 10–15 хвилин.

Висновок. Мабуть, кожна дівчина мріє стати королевою краси. Усі жінки завжди хочуть бездоганно виглядати. Для цього іноді витрачається чимало коштів і часу. Але чи правильне це бажання? Чи сказано щось у Біблії про красу жінки?



4. Знайомство дітей із темою уроку

Сьогодні ми поговоримо про дівчину, котра стала королевою не тому, що народилася принцесою. Цар побачив її вроду. Хоча дівчина ця запам'яталася в історії не красою, а значно більшою цінністю.



5. Виклад нового матеріалу

Життя Естер розпочалося не в царському палаці. Цю дівчинку взяли в полон. А ще вона росла без батьків, її виховував двоюрідний брат. Проте одного разу в державі вийшов дивний наказ: цар шукав собі королеву з-поміж усіх красунь країни. Однією з них стала й Естер. Вона була вродливою дівчиною. І цар, побачивши цю красу, обрав Естер з-поміж інших. Уявіть, звичайна дівчина, сирота й полонянка, раптом стає царицею! Як би ви почували себе, ставши королевою? Мабуть, багато дівчат пишалися б такою вродою, яка подарувала царську корону. Проте Естер була іншою. Коли цариця почула, що Гаман збирається знищити її народ, то не заховалася і не злякалася. Естер могла б пишатися своїм положенням, могла б вважати себе кращою від інших, могла б забути про свій народ. Але вона цього не зробила. Бо розуміла: бути королевою і красунею – не головне призначення в житті. Бог має для неї щось більше.

Прочитайте Естер 4:13-16. Чому Естер готова була померти? Вона ж могла бути безтурботною царицею! Як бачимо, Божа воля

для цієї дівчини була важливішою, ніж краса, багатство, королівський престол. І саме тому Бог врятував Свій народ через цю жінку.

Хотілося б, аби ви пам'ятали, що краса – це не головне. Набагато важливіше мати серце, яке любить Бога понад усе.



6. Особливості професії

Звичайно, красуня – це не професія. Проте усі жінки хочуть бути гарними. Що лише для цього не роблять! Бажання бути красивою – хороше бажання! Естер теж турбувалася про зовнішність. Уявіть, вона постійно милася і змащувала своє тіло ароматними маслами, розкішно одягалася. Кожна дівчина повинна дбати про чистоту й красу. Проте ми завжди повинні пам'ятати: Бог оцінює наше серце, а не нашу зовнішність. Тому маємо більше думати про духовні речі, ніж про косметику. Ось як говорить Господь про красу жінки:

«Краса – то омана, а врода – марнота, жінка ж богобоязна вона буде хвалена!» (Приповісті 31:30).

«Так само й жінки, – у скромнім убранні, з соромливістю та невинністю, – нехай прикрашають себе не плетінням волосся, не коштовними шатами, але добрими вчинками, як то личить жінкам, що присвячуються на побожність» (1 Тимофія 2:9-10).

«Хто жінку чеснотну знайде? А ціна її більша від перел» (Приповісті 31:10).

«А окрасою їм нехай буде не зовнішнє, – заплітання волосся та навішання золота або вбирання одеж, але захована людина серця в нетлінні лагідного й мовчазного духа, що дорогоцінне перед Богом» (1 Петра 3:3-4).

Як бачимо, жінкам треба турбуватися про серце!



7. Практичне застосування

У багатьох дівчаток підліткового віку є комплекси щодо зовнішності. Вони порівнюють себе з відомим моделями, а іноді просто з популярними однокласницями. Ми маємо нагадувати їм, що

вони вродливі. Кожну з них Господь створив особливою, наділив прекрасними рисами характеру й зовнішності. І не потрібно намагатися стати королевою краси. Потрібно любити себе такою, якою задумав Бог. А ще треба шукати Його особливе призначення для кожного з нас.

ПРИТЧА «ЧАШКА І PEPSI»

Покажіть чашку, заваріть у ній чай. Скажіть, що чашка жила безтурботно, щоранку з неї господиня смакувала чаєм. Та одного разу життя чашки змінилося. На кухні з'явилася яскрава Pepsi, яку всі любили більше, ніж чай. Чашка вирішила, що проблема в ній. І почала себе змінювати, намагаючись стати схожою на Pepsi. Додавайте в чашку сіль, гірчицю, майонез, фарбу тощо. І що ж трапилося? Банку з-під Pepsi викинули в смітник. Але з нашої чашки ніхто більше не хотів пити чай. Вона все зіпсувала. Не намагайтеся стати схожими на моделі! Краще, знайте, яке ваше призначення. Лише виконуючи Божу волю, ви зможете бути щасливими.

ІНТЕРВ'Ю З ЛІКОЮ РОМАН

Радимо вам подивитися разом із дітьми інтерв'ю з Лікою Роман, християнкою, яка стала «Міс України – 2007». Ця дівчина не пишається вродою, але, ставши відомою, використовує всі можливості, аби розповісти молоді про чистоту в дошлюбних стосунках. Ліка є гарним прикладом того, як ставитися до зовнішності та як берегти своє серце.

Відео «Інтерв'ю с Ликой Роман. Счастливая семья! Чистота отношений! Давление сверстников!» ви знайдете за посиланням:

<https://www.youtube.com/watch?v=1mZnqc2o4Xo>

Продовжуючи тему чистоти в стосунках з хлопцями, зачитайте «Притчу про серце». Дівчатка повинні берегти своє і чуже серце від болю і неправильних стосунків.

ПРИТЧА ПРО СЕРЦЕ

В одному селищі жив мудрець. Він любив дітей і часто дарував їм що-небудь, але це завжди були дуже крихкі предмети. Діти намагалися поводитися з ними обережно, але їх нові іграшки часто ламалися, і вони дуже сумували. Мудрець знову дарував їм іграшки, але ще тендітніші. Одного разу батьки не витримали і прийшли до нього:

– Ти мудрий і добрий чоловік, навщо ж ти даруєш нашим дітям крихкі іграшки? Вони гірко плачуть, коли іграшки ламаються.

– Мине зовсім небагато років, – посміхнувся мудрець, – і хтось подарує їм своє серце. Можливо, з моєю допомогою вони навчаться поводитися з цим безцінним даром дбайливіше.



8. Вивчення ключового вірша

Якщо маєте можливість, напишіть ключовий вірш на закладці або листівці. Ще краще, зробити магніт, на якому напишете вірш. Дівчатка люблять такі подарунки. А вірш стане для них нагадуванням істин сьогоднішнього уроку.



9. Рукоділля

Сьогодні доречно буде виготовити прикраси. Скажімо, дівчатка можуть оздобити обруч для волосся стрічками, намистинками, штучними квітами.

Детальніше: <https://www.youtube.com/watch?v=9nQ1Cn0TZm0>



10. Домашнє завдання:

- Вивчити напам'ять ключовий вірш.
- Намагатися якомога частіше читати Біблію.
- Занотувати найцінніші думки в духовний щоденник.



11. Оголошення



12. Молитва

Подякуйте Богу, що Він створив кожну дівчинку вашої групи такою прекрасною й неповторною. Попросіть у Господа мудрості для того, щоб вони берегли свою чистоту й турбувалися про красу серця більше, ніж про красу душі.

Урок 8

Тема уроку:

Суддя

Мета

освітня: ознайомити дітей з особливостями судочинства; показати на прикладі Соломона, як важливо суддям бути мудрими і неупередженими;

виховна: виховувати в дітей бажання бути справедливими;

розвивальна: розвивати в дітей уміння логічно мислити, порівнювати, робити висновки.

Біблійна основа:

1 Царів 3:16-28.

Ключовий вірш:

«*Бо Бог бачить не те, що бачить людина: чоловік-бо дивиться на лице, а Господь дивиться на серце*» (1 Самуїлова 16:7).

Обладнання:

Біблія, призи, зображення терезів правосуддя, портрет злочинця, конверти для вивчення вірша.

Хід уроку

I. Вступна частина

- Вітання

II. Основна частина



1. Молитва



2. Перевірка домашнього завдання



3. Конкурс-зачіпка «Хто швидше»

Пообіцяйте дати приз після гри трьом людям, які переможуть у трьох конкурсах. Ви ж маєте бути суддею.

- Хто швидше принесе вчителю телефон.
- Хто швидше виготовить паперовий літачок.
- Хто швидше знайде в Біблії ключовий вірш минулого уроку.

Після конкурсів дайте призи тим, хто виконав завдання останнім. Звісно, діти почнуть нарікати, обурюватися. Запитайте їх, чи хорошим суддею ви були? Яким має бути справжній суддя? Що він повинен робити. Після відповідей роздайте призи усім іншим, адже вони всі доклали зусиль.



4. Знайомство дітей із темою уроку

Сьогодні ми говоритимемо про суддю. Це дуже важлива й відповідальна професія.



5. Виклад нового матеріалу

Найімовірніше, діти скажуть після конкурсу, що суддя насамперед повинен бути справедливим. Саме так, він повинен приймати правильні рішення, об'єктивно все оцінювати, не приставати на чийсь бік і бути мудрим. Але ж де брати цю мудрість? Звернімося до Слова Божого. У Біблії є історія про одного надзвичайно мудрого суддю.

Прочитайте разом 1 Царів 3:16-23.

Цікава ситуація. Як би ви розсудили цю справу, якби були суддею? Як можна було знайти справжню матір? ДНК тоді ще не визначали, тому медична експертиза не допомогла б. Подивімося, як вирішив цю непросту справу Соломон. Прочитайте 1 Царів 3:24-28. Зверніть увагу, всі знали, що мудрість Соломону дає саме Господь! Він найкраще знає, як потрібно судити, адже Він є найсправедливішим Суддею. Він судитиме кожен людину. І жоден із нас не зможе бути виправданим на Великому Суді після смерті, якщо не прийме до свого серця Христа.

Цікаво, які ще настанови дав Господь суддям? Зверніть увагу, вони актуальні й сьогодні. Зачитайте Повторення Закону 16:18-19: «Суддів та урядників настанови собі в усіх містах своїх, які Господь, Бог твій, дає тобі по племенах твоїх, і вони будуть судити народ справедливим судом. Не викривиш закону, – не будеш дивитися на особу, і не візьмеш підкупу, бо підкуп осліплює очі мудрих і викривлює слова справедливих».



6. Особливості професії

Нині професія судді є надзвичайно престижною, але водночас вона дуже складна і потребує підготовки. Що ж повинен знати і вміти суддя?

- **Юридична освіта.** Судді повинні досконало знати всі закони й кодекси, слідкувати за всіма змінами. Якщо хтось із вас мріє стати суддею, то вже сьогодні приділяйте належну увагу вивченню історії та правознавства.
- **Знання психології.** Судді повинні розуміти людей, помічати деталі, настрої, вміти відрізнити правду від неправди.
- **Вміння спілкуватися.** Судді повинні вміти вільно висловлювати думки, гарно триматися перед аудиторією, правильно й чітко висловлювати думки. Для цього треба добре знати українську мову.
- **Чесність, справедливість і непідкупність.** Здавна символом судочинства є терези правосуддя. Зверніть увагу, жінка, яка їх тримає, має пов'язку на очах. Для чого вона? Для того, щоб не дивитися на особу, щоб бути справедливим суддею.





7. Практичне застосування

А зараз проведемо експеримент. Покажіть дітям Бернарда Ебберса, одного з найбільш відомих фінансових аферистів світу. Не кажіть учням, хто це. Запропонуйте їм висловити свої міркування, хто цей чоловік, чим займається, який у нього характер, чим він прославився.



Швидше за все, діти, зважаючи на посмішку чоловіка, можуть сказати щось добре. Після цього розкажіть, хто це. І зробіть висновок: не завжди зовнішність говорить про сутність. Усі ми, а не лише судді, маємо бути справедливими, не зважати на особу, не робити висновки через фінансовий чи соціальний статус людини.

Цікаво, а чи є ми неупередженими? Як ставляться учні до сина директора банку? Як ставляться до дітей з проблемних сімей? Як часто ми можемо підтримувати людину не тому, що вона має расію, а тому, що вона впливова. Поговоріть про це з дітьми. Це надзвичайно актуальна тема. Учій їх бути справедливими й неупередженими, не дивитися на обличчя, фінанси чи популярність інших. Адже Бог не за цим оцінює нас.

Висновки. Чесний і розумний суддя – нині на вагу золота. Чому? Та тому, що він неквапом розбереться у ситуації, що склалася і привела людей до суду, і, що також коштує дуже цінно, прийме законне рішення.

Суддю, який любить і боїться Бога не можна підкупити і залякати, він чітко знає Закон неба і своєї держави, а також сам його дотримується. Достатньо один раз схибити, аби потім вдаватися до компромісів у прийнятті судових рішень чи вироків. А за ними доля сотень і сотень людей... Чому суддя буває продажним? Тому що він любить гроші більше, аніж законну правду, людей і Бога. І перш ніж обирати цю високооплачувану і відповідальну професію, кожен християнин повинен молитися і питати волі Господньої. Лише після цього приймати рішення щодо вступу на юридичний факультет. Сила християнською волі і твердий християнський характер – запорука чесності кожного судді.



8. Вивчення ключового вірша

Приготуйте три яскраві і три звичайні конверти. До кольорових конвертів покладіть папірці, на яких написані слова з вірша. У звичайні конверти помістіть один аркуш, на якому написано посилання вірша. Поділіть дітей на три групи. Капітану кожної команди потрібно вибрати конверт і якнайшвидше прочитати разом зі своєю групою вірш. Ті діти, котрі виберуть яскравий конверт, програють, адже довше складатимуть слова. Хто ж вибере звичайний конверт, швидко впорається із завданням.

У цьому завданні краще було дивитися не на яскравість, адже саме кольорові барви конвертів не дозволили перемогти. Як важливо в житті не робити подібних помилок, не вибирати людей за їхньою зовнішністю чи статусом.

9. Підсумок уроку

Сьогоднішній урок говорить багато про серце, про справедливість і правильну оцінку. Цікаво буде поміркувати з дітьми, як відрізняється Божа і людська оцінка. Для цього прочитайте й прокоментуйте текст:

ТЕ, ПРО ЩО БОГ НЕ ЗАПИТАЄ...

*Бог не запитає, на якій машині ви їздили, але **Він запитає, скільки людей, у яких не було транспорту, ви підвезли.***

*Бог не запитає, скільки квадратних метрів було у вашій квартирі, але **Він запитає, скільки людей ви гостинно прийняли в ній.***

*Бог не запитає про ваш незвичайний одяг у гардеробі, але **запитає, скільки з цього одягу ви віддали тим, хто його потребував.***

*Бог не запитає, скільки матеріальних благ було у вас, але **запитає, чи не керували вони вашим життям.***

*Бог не запитає, наскільки високою була ваша заробітна плата, але **запитає, чи не йшли ви на компроміс із собою заради того, щоб одержати таку зарплату.***

*Бог не запитає, скільки часу ви відпрацювали понад норму, але **запитає, чи не заміняли ви роботою час спілкування з родиною й улюбленими людьми.***

*Бог не запитає, скільки разів вас просували по кар'єрній драбині, але **запитає, як ви допомагали іншим просуватися нею.***

*Бог не запитає, як називалася ваша посада, але **запитає, чи виконували ви свою роботу відповідно до своїх умінь.***

*Бог не запитає, що ви робили, щоб допомогти собі, але **запитає, що ви зробили, щоб допомогти іншим.***

*Бог не запитає, скільки друзів було у вас, але **запитає, скільки було людей, яким ви стали щирим другом.***

*Бог не запитає, що ви робили для того, щоб захистити свої права, але **запитає, що ви зробили, щоб захистити права інших.***

*Бог не запитає, з ким по сусідству ви жили, але **запитає, як ви ставилися до своїх сусідів.***

*Бог не запитає про колір вашої шкіри, але **запитає про зміст вашого характеру.***

*Бог не запитає, скільки разів ваші справи підтверджували ваші слова, але **запитає, скільки разів не підтверджували.***

Знайте, про що запитає Бог...



10. Домашнє завдання:

- Вивчити напам'ять ключовий вірш.
- Намагатися якомога частіше читати Біблію.
- Занотовувати найцінніші думки в духовний щоденник.
- Поспілкуватися упродовж тижня з тим, кого в класі принижують або не помічають.



11. Оголошення



12. Молитва

Попросіть Бога мудрості, щоб правильно оцінювати себе та інших.



13. Додатки до уроку за цим QR-посиланням:



Тема уроку:

Тесля

Мета	освітня: ознайомити дітей з особливостями роботи теслі на прикладі із життя Ісуса; виховна: виховувати в дітей працьовитість; розвивальна: розвивати в дітей уміння логічно мислити, порівнювати, робити висновки.
Біблійна основа:	Буття 6:13-22; 7: 23; Буття 11:1-9.
Ключовий вірш:	«Роботяща рука пануватиме, а лінива даниною стане» (Приповісті 12:24).
Обладнання:	Біблія, пластилін, зображення інструментів із написаними частинами вірша, матеріали для рукоділля.

Хід уроку

I. Вступна частина

- Вітання

II. Основна частина



1. Молитва



2. Перевірка домашнього завдання



3. Гра-зачіпка

Поділіть дітей на дві команди. Дайте кожній групі пластилін. Дітям потрібно пояснити своїй команді за одну хвилину слово, виліпивши його з пластиліну. Скажімо, сонце, квітка, яблуко тощо.

Висновок. Похваліть дітей за їхню майстерність. Скажіть, що є цікава професія, суть якої полягає у виготовленні шедеврів власноруч. Проте матеріал, з яким працюють ці люди набагато міцніший, ніж пластилін. Вони виготовляють речі з дерева.



4. Знайомство дітей із темою уроку

Сьогодні ми говоритимемо про теслю. Дізнаємося, хто це. А ще побачимо, як ця професія зображена в Біблії.



5. Виклад нового матеріалу

Як ви думаєте, в Ісуса була професія?

Звісно. Адже свою місію Він почав виконувати, коли Йому виповнилося 30 років.

Так, Він мав професію. Як ви думаєте, яку саме? (Покажіть картинку, дайте час їм підготувати відповідь.) Він був теслюю. У Євангелії від Матвія Ісуса названо сином теслі:



«Чи ж Він не син теслі? Чи ж мати Його не Марією зветься, а брати Його – Яків, і Йосип, і Симон та Юда?» (Матвія 13: 55).

В Євангелії від Марка Христа названо теслюю: «Хіба ж Він не тесля, син Маріїн, брат же Якову, і Йосипу...» (Марка 6:3). Вони казали: «Хіба Він не тесля?» У грецькому оригіналі «тесля» – «тектон».

Цим словом загалом позначали ремісника, який займався будівництвом, виконуючи роботу з металом, деревом і каменем.

Цим словом загалом позначали ремісника, який займався будівництвом, виконуючи роботу з металом, деревом і каменем.

Як ви думаєте, які професії в сучасному світі походять від «тектонів»?

Тесля, будівельник, коваль, мебляр, технолог, дизайнер, муляр... Ось що означала професія Ісуса – тесля.

Справа в тому, що тоді, коли робили переклад, перед перекладачами стояло кілька завдань. Одне з них – зробити переклад максимально доступним для загалу. Слово «тектон» було перекладене саме словом «тесля», оскільки в той час практично всі будівлі були з дерева (до 90 %), а теслі займалися грубою обробкою деревини і будували з цього матеріалу.

В Юдеї ж, навпаки, будинки робили в основному з глини та каміння. Професія теслі була дуже потрібна. Це було ціле мистецтво, яке передавалося з покоління в покоління, від батька до сина. У християнській традиції заведено вважати, що Ісус Христос навчився у Свого земного батька Йосипа майстерності теслі. І справді, це найкращий спосіб передати досвід, адже шкіл професійної майстерності не було, тому батько мав навчити своїх дітей тому ремеслу, яким володів сам, щоб вони могли мати професію.

Цікаво, якщо Ісус Христос послуговувався червоним деревом, яке може зберігатися тисячі років у воді і над водою, то чи дійшло щось із Його витворів до нашого часу? Чи не хотів би ти довідатися про це?

Дерево, інструмент, майстерня, різьба, аромат деревини, втома... Усе це мають теслі щодня. Але... Вони можуть споруджувати будинки, мости, паркани, виготовляти вікна та двері, сходи, драбини, човни, інколи навіть меблі. І все це служить людям на добро. І їх благословлятимуть люди!

Відчувати дерево, знати усі тонкощі роботи із деревиною та іншими дотичними матеріалами та механізмами, мати просторову, конструкторську уяву – це теж дар від Бога!



6. Особливості професії

Як ви думаєте, якими навичками повинен володіти тесля?
(Дискусія)

1. Бути **математиком**. Він повинен добре знати математику, щоб правильно розрахувати всі деталі в кресленні, інакше деталь буде неправильною. Тому важливо добре вчитися.

Часто ми, коли виростаємо, починаємо жалкувати, що належно не вчилися.

Раніше користувалися іншими мірами довжини – не такими, до яких ми звикли.

- 1 ецба (палець) = 2 см
- 1 тефах (долоня) = 4 ецби = 1/6 ліктя = 8 см
- 1 ама (лікоть) = 6 тефахів = 48 см
- 1 зерет = 1/2 ама = 24 см

2. Бути **креслярем**. Вміти креслити і бачити обсяг деталі, яку він виготовить, адже від цього залежить уся подальша робота.
3. Бути гарним **технологом**. Потрібно знати, яке дерево чи камінь підходить, а яке – ні. Для внутрішніх і зовнішніх робіт використовуються різні матеріали. Важливо правильно підібрати деревину, що не згниє через кілька років.
4. Бути **працьовитим і терпеливим**, адже щоб досягти результату, тесля проходить багато етапів у своїй роботі, кожен з яких має свої труднощі.
5. Бути **чесним** (правильно розрахувати ціну матеріалу і справедливую ціну за роботу).
6. Бути **пунктуальним** (вчасно виконувати свою роботу, адже від якості роботи залежить авторитет і наявність замовлень).
7. Повинен вміти **досконало користуватися своїм інструментом**. Тримаючи в руках тільки масивну деревину, але не маючи при цьому найпростіших інструментів, ви нічого не зможете зробити. Інструмент має бути добре заточеним, і за ним потрібно стежити, а значить, слід бути **акуратним**.

Які інструменти теслі ви знаєте?

Основними інструментами теслі є молоток, сокира, тесло, пилка, дріль, стамеска, долото, рубанок.

Молоток, мабуть, найважливіший інструмент. Ударна поверхня такого молотка має прямокутну або квадратну площину. Сучасний молоток на протилежному кінці розділений на дві частини на зразок ластівчиного хвоста. Цей кінець використовується найчастіше для висмикування цвяхів. Використовуючи такий молоток у роботі, ви завжди маєте під рукою засіб для забивання цвяхів або для висмикування їх.

Вага молотка знаходиться у діапазоні від 200 до 650 грам. Використання молотка залежить від величини цвяхів, які забиваються: чим цвяхи довші, тим важчий інструмент застосовується.



Сокира в теслярській справі просто незамінна. Особливу увагу звертають на такі особливості:

1. Вага леза повинна мати вагу в діапазоні від 900 до 1100 грам. Менша вага змусить докладати більше зусиль, а більша не дасть точно обробити масив.
2. Лезо повинно бути заточене під кут в 35 градусів. Це не дозволяє інструменту застрягати в деревині. Заточене лезо з одного боку застосовується для того, щоб рубати.
3. Топорище виготовляється із деревини, яка гасить вібрацію під час роботи. Оптимальна довжина топорища – 440 мм. Форма ручки відіграє важливу роль, вона має комфортно лежати в руці.



Сокира застосовується для заготівлі деревини, чорнкової обробки – зняття кори, тесання.

Тесло – вид теслярського ручного інструмента, схожий на сокиру, але, на відміну від неї, має полотно, перпендикулярне топорищу (рукоятці), як у кирки. Полотно може бути прямої, овальної або круглої форми. Тесло використовують для вирубки виїмок, виготовлення різних форм із дерева (човнів, корит, бочок та інших ємностей), вирубки пазів, зняття кори і обробки дерев'яних поверхонь.



Пилка. Якщо ви хочете щось виготовити з деревини, вам передусім знадобиться пилка. Розмір зубів і ширина їхнього розводу, а також розмір і товщина ріжучого полотна впливають на призначення цього інструмента. Що

більші параметри, то грубша обробка. На відміну від сокири, пилка робить точніший відріз. Працюють пилкою поперек волокон дерева. Є ще один вид пилки – з обушком. Цей вид інструмента дозволяє точно випилювати дрібніші деталі. Більшого розміру інструменти використовуються в теслярських роботах, меншого – застосовуються столярами. Основне призначення – розпилування матеріалу.

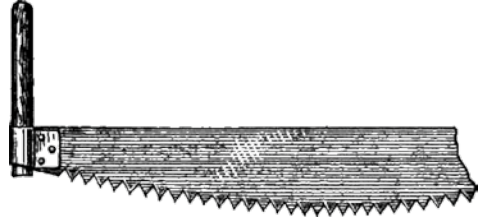

Рубанок також незамінний в роботі з деревиною. Він дозволяє зняти непотрібну деревину і робить рівною поверхню деталі. Дерев'яний рубанок переважно використовують для виконання основної роботи. Він легше ковзає по поверхні оброблюваної деревини, що дозволяє менше напружувати м'язи рук.

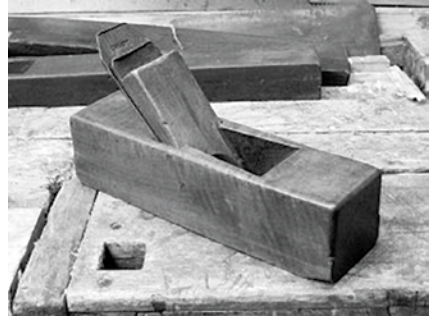

Долото призначене для довбання деревини, і тому на ручці закріплюється металевий наконечник, який не дозволяє розтріскатися деревині від ударів молотка. Крім того, використовується ще й для того, щоб не пошкодити рукоятку, а також для кращого проникнення леза в масив деревини.

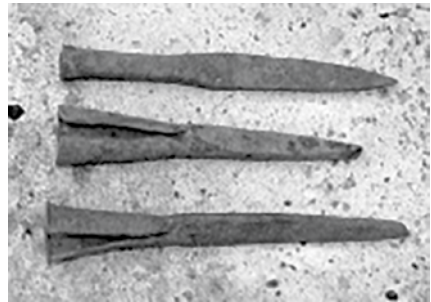

Ніж має різновиди – косяк і цикля. Перший використовується для формування невеликих заглибин у деревині. Лезо ножа-косяка скошено під кутом в 30–40 градусів, а полотно ножа може варіюватися в залежності від його призначення – від 4 мм до 5 см.



Ніж-цикля має односторонню фаску з ухилом під кутом в 45 градусів. Це дозволяє знімати тонку стружку без заглибин.

Цвях. Найстарішим кріпильним елементом є цвях. Походить назва від сербохорватського слова «цвях», що означає «ліс» і, ймовірно, свідчить про те, що спочатку цвяхи використовувалися для роботи з деревиною. Перші виготовлені людиною цвяхи були зроблені з доступних на той час природних матеріалів: риб'ячих кісток, шипів рослин, а також із твердих порід деревини. Їх використовували і для будівництва.



Стародавні металеві цвяхи були виготовлені за допомогою кування молотком. Їх зазвичай виготовляли по одному за раз, тому цвяхи завжди були в дефіциті і коштували дорого.

Сьогодні професія теслі – одна з будівельних професій. У сучасному індустріальному суспільстві теслі не виготовляють самі, а користуються готовими виробами. Вікна, двері та інші готові промислові вироби постачають на будівельні майданчики з вузькоспеціалізованих підприємств.

Сьогодні професія теслі належить до високооплачуваної, оскільки навички та досвід напрацьовуються роками. Ця робота є досить важкою фізично, тож в останні роки відчувається гостра нестача кваліфікованих фахівців цього профілю.

Щоб стати майстром своєї справи, теслі необхідно отримати спеціальну технічну освіту, познайомитися з усіма премудростями професії.

Висновок. Бог дав кожному з нас таланти і певні здібності, і важливо вчасно зрозуміти, як правильно ними користуватися. Ми всі можемо бути інструментами в Божих руках, у Нього ми не будемо залежуватися десь на запиленіх полицях. Ісус буде ставитися до нас дбайливо, як до Своїх інструментів.



7. Практичне застосування

Не лише теслі повинні бути працьовитими. Біблія закликає кожного з нас не лінуватися і брати приклад із мурашки. Цікаво, а що особливого в цих комах? Придивімося ближче!

Мурашник – це не купа хвоїнок, гілочок і паличок, а грамотно збудоване житло. Надземний купол захищає будинок від вітру і дощу, всередині нього розташовані гілки більшого розміру. Всередині

мурашника підтримується постійна температура – близько 28 градусів. Зимують мурахи у підземних відділеннях свого житла. Там же є спеціальні відсіки: дитячий садок для личинок, комори для зберігання їжі, кухня, царські покої для матки, город, лікарня для хворих мурах тощо.

Вченими встановлено, що мурахи здатні витримувати вагу в **50 разів** більшу, ніж маса їхнього тіла. Крім того, об'єднання зусиль декількох особин дозволяє збільшити ці показники. Якщо б людина володіла такою силою, то могла б підняти вагу близько 4–5 тонн.

А що потрібно кожному з вас змінити в своєму розпорядку, аби стати працьовитішим?



8. Вивчення ключового вірша

Дітей потрібно поділити на дві команди, дати їм зображення старих інструментів, зі зворотного боку яких записані слова біблійного вірша.

Завдання: знайти по п'ять картинок сучасних відповідників інструментів до кожного старого і скласти вірш.

Виграє та команда, яка збере правильно біблійний вірш.



9. Рукоділля

САМОРОБКА «ЗАКЛАДКА-МОЛОТОЧОК»:

Потрібно:

- клей-олівець;
- клей універсальний;
- папір;
- палички для морозива;
- оцята;
- зображення голови молотка на металевому папері.



Як робити:

1. Папір нарізаємо смужками.
2. Наносимо клей спочатку на передній план.
3. На ту частину, де нанесено клей, накладаємо наші смужки.
4. Потім наносимо клей з іншого боку палички і наклеюємо смужки.
5. Зайвий папір відрізаємо.
6. Приклеюємо головку молоточка за допомогою універсального клею, фіксуючи паличку всередині.
7. Клеїмо очі й малюємо посмішку.



10. Домашнє завдання:

- Вивчити напам'ять ключовий вірш.
- Намагатися якомога частіше читати Біблію.
- Занотовувати найцінніші думки в духовний щоденник.
- Не лінуватися, з радістю виконувати всі свої обов'язки.



11. Оголошення



12. Молитва

Попросіть Бога, щоб Він допоміг дітям бути працьовитішими.



13. Додатки до уроку за цим QR-посиланням:



Урок 10

Тема уроку:

Учень

Мета	освітня: показати дітям важливість навчання; виховна: виховувати в дітей інтерес до навчання, наполегливість та послух; розвивальна: розвивати в дітей уміння творчо мислити, порівнювати, узагальнювати.
Біблійна основа:	Луки 2:41-52.
Ключовий вірш:	«Діти, слухайтеся своїх батьків у Господі, бо це справедливо!» (Ефесян 6:1).
Обладнання:	Біблія, коробка з різними предметами для гри «Асоціація», алфавіт, зашифрований напис ключового вірша, кольоровий картон, ножиці, клей, кольоровий папір, наклейки, блискітки, роздруковані назви днів тижня.

Хід уроку

I. Вступна частина

- Вітання

II. Основна частина



1. Молитва



2. Перевірка домашнього завдання



3. Гра-зачіпка

Розділіть учнів на групи. Кожна команда повинна підготувати проєкт ідеальної школи: намалювати її схему, розповісти про особливості навчання.



4. Знайомство дітей із темою уроку

Чи є така професія в Україні, як учень? Згідно Кодексу законів про працю, жодній повнолітній людині, яка влаштувалася на постійне робоче місце, не можуть записати у трудовій книзі, що вона працює на посаді учня. Але... Все життя залишатися учнем, все життя вчитися і удосконалюватися як професіонал своєї справи, як християнин, як служитель Божий – це велика і гідна праця людської душі. Таких людей шанують і поважають, на них рівняються і хочуть бути схожими.

Христос називав апостолів учнями, бо Він їх учив духовному життю. Отже, якщо ми діти Його, які щодня вчаться духовним істинам і змагаються на життєвій дистанції з метою перемогти гріх, – ми теж Його учні.

Сумлінний учень отримує хороші оцінки, нестаранний – погані. Все в житті вимірюється результатами не ЗНО, а справ, котрі ми чинимо. І люди оцінюють наше життя, і Бог, і ми самі. Хотілося б, щоб усі були задоволені. І в Бога, коли Він дивиться на нас, на обличчі з'являлася усмішка, а не розчарування.

Сьогодні ми говоритимемо про школу. Звичайно, більшість дітей її не любить! Учень – професія складна, але й неминуча. Сьогодні ми говоритимемо про те, якими були учні в часи Ісуса Христа. А ще дізнаємося, чи навчався Сам Христос?



5. Особливості професії

Ох! Яка ж непроста праця учнів! У цьому дітей навіть не доведеться переконувати. Та школи існували ще з давніх-давен. Цікаво, а як навчалися в часи Ісуса?

До часів Ісуса справжньої школи не було, і батьки вчили дітей тому, що знали самі. У Законі (Торі) Бог велів батькам пояснювати своїм дітям Закон Божий вдома в повсякденному житті.

Що ж означає слово «Тора»? (Покажіть Біблію)

ТОРА (івр. תּוֹרָה – *тора*, букв. «вчення, закон») – П'ятикнижжя Мойсея (грец. Πεντάτευχος) або Книги Мойсееві. У найширшому значенні Торою називають усю сукупність юдейського традиційного закону.

Писання для всіх євреїв є дуже авторитетним. Тора була не просто збіркою оповідань про історію ізраїльського народу: вона містила закони, за якими жив єврейський народ. Будь-яка дитина, вихована в єврейській родині, мала знати Тору. Без сумніву, матері вчили дітей у перші роки їхнього життя. Років з трьох батько починав навчати сина Закону Божому. Пізніше він навчав його своєму ремеслу. Вважалося, що якщо батько не навчить свого сина професії, то він прирікає його на голодну смерть, тому професії, які тоді отримували діти, передавалися з покоління в покоління.

Якщо дітей вчили батьки, то шкіл не було?

Школи в буквальному значенні слова були засновані, згідно з Йосипом Флавієм, значно пізніше.

Освіта часів Ісуса:

- А ось школи, які ми собі уявляємо, були в синагогах.
- Слово «синагога» означає «будинок зібрань».
- Існували тоді синагоги-школи різних напрямів: ессеї, фарисеї і садукееї.
- Всередині таких будинків були просторі зали. В глибині стояла особлива шафа, завішана покривалом. У ній зберігалися сувої Закону та інших книг Святого Письма.

Первинною формою книги був сувій. Від п'ятнадцяти до двадцяти папірусних аркушів приклеювали один до одного і згортали. В середньому сувої з текстами Біблії мають від шести до десяти метрів довжини.

Посеред синагоги височіла кафедра з сидінням для вчителя, який, схрестивши ноги, сидів на невеликому підвищенні перед класом. Поруч стояла підставка, де лежали сувої, що містили різні частини Святого Письма. Там не було столів і стільців – учні під час занять сиділи просто на підлозі перед учителем. Вони вивчали Тору, Писання, а вчителем у них був священник – книжник або вчитель Закону.

В Євангелії книжники згадуються або разом із первосвященниками, або з фарисеями. Але фарисей і книжник – це не одне і те ж. Майже всі книжники були фарисеями, з чого зовсім не випливає, що і всі фарисеї були книжниками. Книжники належали до класу освічених людей, знавців Закону, тому їх іноді називали законниками. За своїми релігійними поглядами книжник міг бути і фарисеєм, і саддукеєм, і есеєм.



Обсяг діяльності у книжників був великий. Вони переписували священні книги. Текст був святим, і в ньому не допускалося ні найменшої зміни чи помилки. Щоб під час переписування хоча б інколи не закралась якась помилка, в кожному книжковому сувої підраховували слова і букви.

В синагогах на молитовних зібраннях книжники тлумачили Тору, вчили дітей Закону Божого, а також були юристами і суддями народу. Книжники буквально тлумачили Закон, суворо дотримуючись приписів переказу.

Цікаво те, що не кожна дитина вчилася в школі, з родини вибирали найбільш здібного, тому і населення переважно було неграмотне.

За часів Ісуса люди часто не вміли читати, у багатьох або зовсім не було, або була суто формальна освіта. Учнем міг бути кожен, головне – бажання навчатися. Здебільшого це були хлопчики, хоча відомо, що грамотними були й дівчатка.

Як же проходили уроки?

Заняття в школі тривали близько чотирьох годин щодня. Процес навчання був практично індивідуальним.

Після ранкових уроків наступала довга перерва (оскільки в цей час було дуже спекотно), і заняття продовжувалися приблизно о третій годині пополуночі. Діти вчилися цілий рік, без будь-яких канікул.

Незалежно від віку всі хлопчики навчалися в одному класі. Писали заготовленими паличками по м'якому воску, який тонким шаром наносився на дерев'яні таблички (Луки 1:63).

Які були тоді «школи»?

Школи були початкові – бейт-сефер (відповідають нашим початковим школам).

Письмо вивчали у віці від 5 до 10 років. Вивчення Святого Письма починали з Книги Левит, вивчаючи її напам'ять. Потім так само вивчали Книгу Чисел і Повторення Закону, після цього – Книгу Вихід, і останньою – Книгу Буття.

У віці 10 років дитина знала всі п'ять книг Мойсея напам'ять. Крім них, вивчали напам'ять важливі уривки з пророчих книг і Псалмів.

Тору вивчали письмово й усно:

Усно – тексти повторювали і вивчали напам'ять. І саме в усній Торі були приписи і заборони, яких в письмовій не було. Усну Тору записувати заборонялося.

Письмово – учні записували. Знання Тори постійно розширювалися, оскільки ускладнювалося розуміння того, що таке заповіді і як їх потрібно дотримуватися.

Цікаво, що за допомогою Тори вивчали такі предмети, як математика, географія, креслення, історія Ізраїлю, біологія і, звісно ж, мови.

А з 10 до 13 років вивчали Мішну (постанови старійшин).

Учень отримував знання у синагозі і згодом сам ставав учителем.

Школи поглибленого навчання. За більш пізніми юдейськими джерелами, початкову школу хлопчики закінчували у дванадцять-тринадцять років, після чого найбільш обдаровані з них могли вступити на навчання в *הבית הגמדרה* – бейт-гамідраш («дім навчання»), де вивчали Тору під керівництвом досвідченого наставника. Деякі з таких шкіл ставали академіями – ешивами (вже за часів апостола Павла). Таке навчання, однак, було доступне лише окремим юнакам.

Хлопчик, який досяг тринадцяти років, вважався чоловіком. Був спеціальний обряд, який відзначав цей етап у його житті. У наші дні єврейські хлопчики в 13 років проходять обряд «бар міцва». Тоді він ставав

сином закону і брав на себе всі його зобов'язання. Після цього він міг відвідувати синагогу як дорослий.

Найбільш здібні учні отримували статус, що дозволяв їм самим навчати інших. Для цього учень проходив спеціальну процедуру посвячення, після якої йому присвоювали титул «равві» або «вчитель».

Давайте порівняємо вимоги до вступу до школи наших учнів і учнів тих часів.

Учень (за часів Ісуса)	Сучасний учень
Один. Був кращим із сім'ї	Навчається кожен . Зазвичай перших класів у школі кілька, формуються вони за критеріями різного розвитку дітей
Пам'ять. Мав гарну пам'ять, оскільки доводилося запам'ятовувати дуже довгі тексти	Пам'ять. Має пам'ятати своє ім'я та прізвище, свій день народження, імена батьків і їхні професії, адресу, назву країни і столиці. Вміти запам'ятовувати картинки і називати їх
Знання навколишнього світу. Повинен був добре орієнтуватися в часі доби, адже годинників тоді не було	Знання навколишнього світу. Загальні знання про природу: пори року, час доби, дні тижня, дикі і свійські тварини, базові знання про рослини
Уміння відповідати на запитання і ставити їх. Це допомагало розвиватися у розумінні Тори	Уміння відповідати на запитання і ставити їх. Переказувати невеликі оповідання, зрозуміти невеликий літературний твір. Розповідати історію за малюнком
Терпіння. Йому доводилося годинами перебувати на схилених колінах	Математика. Виконувати елементарні операції на додавання і віднімання в межах першого десятка. Вміти зіставляти цифру і реальну кількість предметів. Знати геометричні фігури
Посидючість. Доводилося сидіти біля ніг учителя, тому будь-які рухи могли заважати вчителю	Посидючість. Повинен провести за партою 30 хвилин (згодом 45)

Послух	Здатність зосереджувати увагу
Допитливість	Допитливість, зацікавленість
Здоров'я	Здоров'я. Перші, хто оцінює готовність дитини до школи, – це медики

У давні часи бути учнем було почесно в будь-якому віці, тому якщо когось запрошував Учитель, той залишав усе. Згадайте, як було з учнями Ісуса.

Як же навчалися інші діти, які не ходили до «школи»?

Щосуботи юдеї відвідували синагоги, які в той час будували всюди, навіть у невеликих селищах Палестини. У великих містах їх було кілька, а в Єрусалимі, поруч із великим храмом, їх налічувалося до чотирьохсот. Синагога була місцем, де євреї збиралися для богослужінь і вирішення релігійних питань. Чоловіки входили в неї через головний вхід і сідали разом. Для жінок був окремий вхід, через який вони сходами потрапляли на галерею, де і залишалися під час служби разом із дітьми.

У центрі стояла кафедра, звідки чоловіки виголошували Писання (Луки 4:16). Під час богослужіння чоловіки співали псалми. Читати і тлумачити Святе Письмо в синагозі дозволялося кожному юдеєві, котрий досяг тридцятирічного віку.



6. Виклад нового матеріалу

Яким же був ІСУС-УЧЕНЬ?

Нам відомо, що Ісус чудово знав Старий Заповіт, і ми не сумніваємося в тому, що з біблійними книгами Він познайомився ще в дитинстві. У підлітковому віці головним центром навчання, крім рідної домівки, могла бути для Нього місцева синагога.

Прочитайте разом Луки 2:41-52.

Читаємо 41-42 вірші.

Цей уривок має велике значення в Євангелії. За законом кожен дорослий юдей, який жив на відстані приблизно до двадцяти п'яти

кілометрів від Єрусалиму, повинен був приходити на Пасху у місто. Власне кажучи, кожен юдей, де б він не жив, прагнув хоча б раз у житті побувати на цьому святі.

Читаємо 43-45 вірші.

Коли Його батьки вирушили в дорогу назад, Він затримався в місті. Те, що Його батьки не відразу помітили Його відсутність, не свідчить про їхню безпечність. Зазвичай жінки вирушали раніше від чоловіків, тому що вони подорожували повільніше. Чоловіки вирушали пізніше і йшли швидше. Тож зустрічалися вони тільки ввечері в нічліжному таборі. Ісус вперше був тут на святі Пасхи, і Йосип міг думати, що Він пішов разом із матір'ю. Марія ж цілком могла вважати, що Він іде з Йосипом. Тому до самого прибуття в табір не було виявлено Його відсутності.

Читаємо 46-47 вірші.

Вони, звісно, повернулися до Єрусалиму, щоб знайти Його. Протягом усього свята Пасхи синадріон збирався відкрито у дворі храму, обговорюючи богословські питання в присутності всіх, хто цікавиться. І там вони знайшли Ісуса. Не слід уявляти собі сцену, де не за роками розвинений хлопчик підноситься над старшими. Фраза «слухав і запитував їх» характеризує учня, який навчався у своїх батьків. Ісус прислухався до дискусії і старанно шукав знань як серйозний учень.

Читаємо 48-50 вірші.

Якби вас забули батьки на три дні, як би ви відреагували? Коли вас загубили, а потім ще й звинувачували у тому, що ви не робили? Зауважте, якою була реакція Ісуса. Він вперше показав їм, хто Його справжній Батько і де Він хоче бути. І що ж Він зробив потім? Напевно, зчинив істерику?

Читаємо 51-52 вірші.

Навпаки, разом із Йосипом і Марією Він повернувся у Назарет і був постійно слухняний батькам.

Висновок: Яким же учнем був Ісус?

Якості:

Слухняний. Ісус пішов із ними у Назарет і був слухняним

Він багато знав. І люди дивувалися з Його знань

Не гордий. У той день Ісус усвідомив, хто Він є. Це відкриття не зробило Його гордим

Допитливий. Він і далі зростав у премудрості

Терпеливий. Він розумів, що батьків немає, проте не побіг, а чекав, коли вони Його знайдуть

Люблячий. Як Син Божий, Він був бездоганним сином Своїх земних батьків



7. Практичне застосування

ГРА «АСОЦІАЦІЇ»

Щоб добре навчатися, потрібно мати гарну пам'ять і вміння логічно мислити. Перевіримо за допомогою гри, як добре діти це можуть робити. У велику коробку складіть різні предмети, які пов'язані з біблійними історіями (скажімо, камінь – Давид; корона – Естер; цеглина – Вавилонська вежа тощо). Кожна дитина має витягнути предмет і назвати історію, з якою він асоціюється. В обмін на правильну відповідь можна давати невеличкі призи.

ПРИКЛАД ІЗ ЖИТТЯ

Сьогодні навчатися в школі – не так престижно, як в часи Ісуса. Багато хто нарікає на школу, не любить вчителів, ненавидить домашнє завдання. Мабуть, діти не знають тих, хто лише мріє про навчання. Розкажіть їм про життя хворих дітей, які прикуті до ліжка, роками не виходять із лікарні. Однією з найбільших їхніх мрій є школа. Вони хочуть до неї ходити, спілкуватися з однолітками, виконувати вправи.

Крім того, сьогодні мріють про школу діти в Африці. Четверо з десяти дітей шкільного віку там не знають, як пишеться їхнє

ім'я. Близько 800 млн дорослого населення планети не вміє читати. Ці люди мріють про найгіршу школу, але не мають можливості здобувати освіту.

До речі, навчання в школі – це гарна нагода дізнатися про нашого Бога більше. Скажімо, на біології, фізиці, астрономії, географії, хімії, математиці ви можете побачити, як чудово й точно Він створив наш світ! Знання української й іноземної мов згодом може знадобитися вам у служінні. Основи медицини, трудове навчання, правознавство – це можливість дізнатися, як можна піклуватися про ближніх, надаючи практичну, медичну та юридичну допомогу. Література й історія збагатять вас знаннями про людей минулих поколінь. Лиш уявіть: змінюються епохи, а Бог залишається незмінним! Він був очевидцем усіх подій, які ви вивчаєте в школі.



8. Вивчення ключового вірша

На щастя, в Україні можуть здобувати освіту всі. Ми вміємо писати своє ім'я й знаємо алфавіт. Саме абетка допоможе нам прочитати й вивчити ключовий вірш. Напишіть замість кожної букви вірша наступну в алфавіті. А ще потурбуйтеся про те, щоб абетка була в дітей перед очима.

Еіуі, тмфцбкуєтя тгпйц вбуюліг ф Гптрпеї, вп че трсбгєеміге!

Ісус був слухняний Богу й батькам. І це має бути нашим принципом навчання. Ми повинні виявляти послух на уроках, у виконанні домашніх завдань. Саме тоді наша «професія» принесе Богові славу.



9. Рукоділля

Пропонуємо сьогодні виготовити з дітьми розклад уроків. Для цього вам знадобиться кольоровий картон, ножиці, клей, кольоровий папір, наклейки, блискітки, роздруковані назви днів тижня.



Детальніше за посиланнями:

<https://www.youtube.com/watch?v=zRRIq7XmgDE>

https://www.youtube.com/watch?v=qPjiY_DIWP4



10. Домашнє завдання:

- Вивчити напам'ять ключовий вірш.
- Намагатися якомога частіше читати Біблію.
- Занотувувати найцінніші думки в духовний щоденник.
- Вчитися в школі, докладаючи максимальних зусиль. Лише так ми зможемо догодити Богу своїм навчанням.



11. Оголошення



12. Молитва

Подякуйте Господу за можливість навчатися. Попросіть Бога, щоб Він дав дітям терпіння, пам'яті, сили, послуху для того, щоб прославляти Бога своїм навчанням.



13. Додатки до уроку за цим QR-посиланням:



Урок 11

Тема уроку:

УЧИТЕЛЬ

Мета

освітня: ознайомити дітей з особливостями роботи вчителя; показати, що Ісус – наш найкращий Учитель;

виховна: виховувати в дітей повагу до вчителів;

розвивальна: розвивати в дітей уміння творчо мислити, порівнювати, зв'язно висловлювати свої думки.

Біблійна основа: Матвія 6:5-15.

Ключовий вірш: Молитва «Отче наш» (Матвія 6:9-13).

Обладнання: Біблія, таблиці для конкурсу «Вчитель року», скринька з іменами біблійних персонажів, матеріали для рукоділля.

Хід уроку

I. Вступна частина

- Вітання

II. Основна частина



1. Молитва



2. Перевірка домашнього завдання

Ми з вами почали ознайомлюватися з освітою часів Ісуса.

Що таке «Освіта»? Це отримання знань, умінь та навичок.

Де ж ми можемо здобути освіту? У школі.

Чи були школи, такі як у нас, в часи Ісуса? Не було.

Як називалися заклади, де навчалися діти? Синагоги.

Що означає слово «синагога»? Дім зібрання.

Чи всі діти могли вчитися? Ні, тільки найбільш здібний у родині.

Що вивчали в синагогах-школах? Тору.

Що таке Тора? Закон, П'ятикнижжя Мойсея.

Яким був Ісус учнем? Слухняним, мав гарну пам'ять, не гордим, допитливим, терплячим, люблячим...

Ким ставали учні, коли закінчували синагогу-школу? Вчителями.



3. Конкурс-зачіпка «Вчитель року»

Запропонуйте дітям уявити себе на конкурсі «Вчитель року». Вони повинні подати на конкурс свого улюбленого вчителя. Для цього необхідно заповнити конкурсну анкету:

Ім'я вчителя	
Місце роботи	
Предмет, який викладає	
Риса характеру, за яку його люблять діти	
Цікава історія, яка трапилася на його уроці	
Інші причини для участі в конкурсі	

Діти повинні, заповнивши анкету, розповісти про свого улюбленого вчителя. Вислухавши всіх, скажіть, що всі вчителі є переможцями. Адже всі вони мають найбільшу нагороду – любов і визнання своїх учнів!



4. Знайомство дітей із темою уроку

Сьогодні ми говоритимемо про вчителів. Кожен із нас мав або має вчителів, яких пам'ятає. Та яким же повинен бути вчитель, щоб його любили? Що має робити педагог, щоб гідно виховати учнів? Якими були вчителі часів Ісуса? І хто є найкращим Учителем всіх часів і народів?



5. Виклад нового матеріалу

Знайти хорошого вчителя – зберегти себе для майбутнього! Навчитися у нього вчитися і застосовувати знання на практиці – це велике надбання. Недарма найбільшим і найвеличнішим Учителем людства вважають Ісуса Христа.

Бути подібним до Нього, вміти так подавати інформацію своїм слухачам, щоб вона їх зацікавила – усім цим повинен володіти вчитель чи то загальноосвітньої, чи то недільної шкіл. Перейматися проблемами вихованців, брати участь у їхньому житті, не стояти осторонь дитячих та підліткових проблем – далеко не весь перелік обов'язків сучасного вчителя. Навіть більше, він повинен добре знати свій предмет, любити його і любити тих, хто його слухає.

Може скластися враження, що вчитель – це та людина, яка передусім любить. І це правда. Адже бути вчителем – дар від Бога, Котрий є Джерелом усілякої любові.

Ісус – це приклад досконалого учня, і це дозволило Йому стати досконалим учителем.

«Учитель» (євр. *Равві*) – це найпопулярніше ім'я, яким називали Христа.

У Біблії його вживають понад 50 разів, з них 15 – в Євангелії від Луки. Цікаво, що так Його називали не тільки Його учні (Івана 1:38), а й фарисеї (Матвія 9:11) і книжники (Матвія 8:19).

Більше того, Його називали Великим Учителем; подумаймо і порівняймо Його з учителями тих часів? (Дискусія)

Запитання	Вчителі тих часів (фарисеї, книжники)	Ісус-Учитель
Де вчили/вчив?	У синагогах	Всюди. Навчав не тільки в синагогах, а й у храмі. Ісус навчав людей в різних місцях: на березі моря і в човні, у них вдома і в дорозі. У Ісуса не було машини, Він не їздив ні автобусом, ні поїздом. Він ходив пішки і навчав людей
Скільки часу навчали/навчав?	4 години щодня	Багато. 90 відсотків всього Свого часу Він приділяв Своїм учням

Кого навчали/ навчав?	Тільки розумних і найбільш здібних із родини	Всіх. Він учив і окремо (Івана 3:1-2) і великими групами (Луки 10:1-24). Вчив 12-х. Цікаво, що половину часу Він приділяв тим, хто до нього був позитивно налаштований, а половину – тим, хто погано. Тому що Ісус догоджав не людям, а Богові (Івана 8:29)
Що знали вчителі/ Учитель?	Знали Тору і книги пророків, псалми. Під час суботнього зібрання книжки читали народу Закон сухим, монотонним голосом, що не привертало уваги	Те, чого навчав, – виконував (Луки 4:31). Був упевненим у кожному слові. Його слова були зрозумілі учням, зігривали їхні серця і приносили втіху. Він говорив про Бога не як про грізного суддю, але як про люблячого Отця
Як проходило навчання?	Усно. Вчитель читав Писання, потім усе повторювали (так учили напам'ять), а потім тільки пояснювали Письмово. Індивідуально, записували тільки тексти Писання. Вивчення переважно проходило в процесі обговорення і дискусії	Усно. Ісус дуже обережно добирав слова (Матвія 13:34-35), говорив чітко, не поспішаючи, переконливо. Він не переобтяжував Свою мову важкими, незрозумілими словами. Його мова була багатою, образною, повною прикладів і порівнянь. Він розповідав притчі, історії-ілюстрації, які простим людям були більш доступні. А якщо притча була недоступна для їхнього розуміння, давав додаткові пояснення. Він завжди підтверджував Свої слова особистим прикладом
Чи навчалися вчителі?	Так (Ісуса Навина 1:8). Процес вивчення Тори тривав усе життя. Тому такі люди завжди були в пошані. Якщо вчитель не буде вчитися, вивчаючи Святе Письмо, то він не зможе правильно навчати	Так (Івана 8:28). Ісус проводив дуже багато часу в молитві. Молитва – це розмова з Богом. Навіть перед тим як вибрати Собі учнів, Ісус молився і, думаю, отримав відповідь у молитві

Мета навчання?	Учень – це майбутній учитель. Тому часто застосовувалася практика учнівства, яка полягала в тому, щоб «служити» своєму вчителю. Деякі діти навіть жили в будинках учителя, допомагаючи йому вести господарство	Щоб люди були ближче до Бога. Ісус часто говорив народіві і Своїм учням про гріхопадіння людей, про необхідність покаяння і навернення до Бога, говорив і про любов до ближнього, і про всепрощення Щоб учні росли, вчилися і змінювалися
-----------------------	---	--

Цікаво, що учні Ісуса не просили Його навчити їх проповідувати, а просили навчити молитися.

Ісус по-особливому молився, не як книжники і фарисеї.

Як ви думаєте, Він їх навчив?

Що ж Ісус говорить про молитву?

Матвія 6:5-15:

- ⁵ А як молитесь, то не будьте, як ті лицеміри, що люблять ставати й молитися по синагогах та на перехрестях, щоб їх бачили люди. По правді кажу вам: вони мають уже нагороду свою!
- ⁶ А ти, коли молишся, увійди до своєї комірчини, зачини свої двері, і помолися Отцеві своєму, що в таїні; а Отець твій, що бачить таємне, віддасть тобі явно.
- ⁷ А як молитесь, не проказуйте зайвого, як ті погани, – бо думають, ніби вони будуть вислухані за своє велемовство.
- ⁸ Отож, не вподобляйтеся їм, бо знає Отець ваш, чого потребуєте, ще раніше за ваше прохання!
- ⁹ Ви ж молитесь отак: «Отче наш, що єси на небесах! Нехай святиться Ім'я Твоє,
- ¹⁰ нехай прийде Царство Твоє, нехай буде воля Твоя, як на небі, так і на землі.
- ¹¹ Хліба нашого насущного дай нам сьогодні.
- ¹² І прости нам довги наші, як і ми прощаємо винуватцям нашим.
- ¹³ І не введи нас у випробовування, але визволи нас від лукавого. Бо Твоє є царство, і сила, і слава навіки. Амінь».

- ¹⁴ Бо як людям ви простите прогріхи їхні, то простить і вам ваш Небесний Отець.
- ¹⁵ А коли ви не будете людям прощати, то й Отець ваш не простить вам прогріхів ваших.

Читаємо 5 вірш.

Фарисеї любили молитися, але перетворювали молитву в якусь показову акцію, щоб продемонструвати свою вдавану праведність. Звернені не стільки до Бога, скільки до тих, хто оточує, їхні молитви вирізнялися тривалістю і повторами.

Читаємо 6-8 вірші.

Ісус засудив і цю фарисейську практику. За Його словами, молитва повинна бути спрямована до Отця в таїні серця. Тут Ісус навів зразок молитви. Її зазвичай називають «Отче наш», хоча на практиці вона стала «молитвою учнів» Його. Постійно повторювана християнами впродовж багатьох століть, вона містить у собі елементи, важливі для будь-якої молитви.

Читаємо 9 вірш.

Ісус починає молитву, називаючи Того, до Кого ми звертаємося. Вона починається з богошанування, яке є основою будь-якої молитви: Бог названий у ній Отцем нашим, що є на небесах.

Ми ж хочемо, щоб до нас зверталися на ім'я?

Кого ж ви кличете, коли звертаєтеся «Отче наш»?

Багато кликали Ймення Бога, навіть не замислюючись, що роблять це за звичкою, але ми повинні пам'ятати, що говоримо так тільки тоді, коли справді хочемо, щоб Він нас почув.

Читаємо 10 вірш.

Коли ми молимося, щоб була воля Божа, то цим ми просимо Бога контролювати, що відбувається в нашому житті.

Читаємо 11 вірш.

Ісус каже, щоб ми говорили Богові про свої потреби. У всіх є потреби. І Богу всі вони цікаві.

Читаємо 12 вірш.

Важливо, щоб ми просили у Бога прощення за наші гріхи. Тому що тільки так ми можемо наблизитися до Нього. Але зробити ми повинні ще більше: ми повинні прощати тих, хто зробив нам погано.

Пояснення, наскільки це важливо, потрібно прочитати в наступних віршах.

Читаємо 14-15 вірші.

Важко це?

Ми повинні поводитися з іншими так, як хочемо, щоб поводитися з нами.

Якщо хочемо, щоб Бог простив нам, то й ми повинні пробачити іншим людям.

Читаємо 13 вірш.

Сатана в своєму арсеналі має багато способів змусити нас зробити щось погане. Але ми можемо зупинити спокусу, і Ісус показав, як ми можемо це робити, на Своему прикладі.

І закінчується молитва подякою. Все-таки ми любимо, коли нас хвалять, тому і Богові подобається, коли ми Йому дякуємо.

**6. Особливості професії**

Безперечно, професія вчителя дуже важлива! Яким же повинен бути вчитель? Найкращий приклад Вчителя – наш Господь!

Поміркуймо, якими якостями володів Ісус як Учитель.**Якості:**

Досконалий (володів повнотою знань)

Людина слова (що вчив, те й виконував)

Люблячий (любив учнів)

Терпеливий (за Ним ходили різні люди)

Смирений (не гордий)

Умів доступно пояснювати істини (це й захоплювало людей, оскільки населення здебільшого було безграмотним)

Зацікавлював (наводив приклади, пов'язані із життям людей)

А яких би ви хотіли бачити вчителів?

Ісус – це найкращий приклад Учителя. Його терпіння, великодушність і дивовижне самовладання змушували навіть Його недругів визнавати в Ньому великого Вчителя. А Його стиль викладання досі вважається однією з кращих методик.



7. Практичне застосування

Ісус умів навчати Своїх учнів. Він зрозуміло пояснював найважливіші істини. Таким самим повинен бути кожен учитель, аби досягнути успіху в своїй професії. Перевірте за допомогою гри, чи змогли б діти стати вчителями? Чи вміють вони пояснювати?

ГРА «ВПІЗНАЙ МЕНЕ»

Поділіть дітей на дві команди. У скриньку покладіть багато папірців з іменами біблійних персонажів. Діти по черзі повинні пояснити за одну хвилину якомога більше слів. Проте є одна умова: називати ці імена не можна. Скажімо, якщо дитина витягнула ім'я «Давид», то може пояснити так: «Той, хто вбив Голята».

ІСУС – ВЧИТЕЛЬ, ЯКИЙ ЗНАЄ, ЩО НАМ ПОТРІБНО

Прочитайте й обговоріть з дітьми цей текст. Зробіть висновок, що Ісус завжди нас чує. Але як мудрий Учитель дає обставини, в яких нас навчатиме.

Я просила Бога забрати мою гординю, і Бог відповів мені: «Ні». Він сказав, що гординю не забирають – від неї відмовляються.

Я просила Бога дарувати мені терпіння, і Бог сказав: «Ні». Він сказав, що терпіння з'являється в результаті випробувань – його не дають, а заслуговують.

Я просила Бога дарувати мені щастя, і Бог сказав: «Ні». Він сказав, що дає благословення, а чи буду щаслива, чи ні – залежить від мене.

Я просила Бога вберегти мене від болю, і Бог сказав «Ні». Він сказав, що страждання відвертають людину від світських турбот і привертають до Нього.

Я просила Бога навчити мене любити всіх людей так, як Він любить мене. «Нарешті, – сказав Господь, – ти зрозуміла, чого треба просити».

Я просила терпіння – і Бог послав мені випробування, щоб загартувати мене.

Я просила любові – і Бог послав мені нещасних, які потребують моєї допомоги.

Я не одержала нічого з того, що хотіла – я одержала ВСЕ, ЩО МЕНІ БУЛО ПОТРІБНЕ!

Бог почув мої молитви...



8. Рукоділля

Варіант 1

Будьте вчителем, який покаже дітям практику молитовного життя. Пропонуємо виготовити молитовні щоденники, гарно оздобити їх і намалювати в них таблицю з такими колонками: «Дата», «Молитовне прохання», «Відповідь на молитву». Для цього вам потрібні невеличкі зошити чи блокноти для усіх дітей.

Варіант 2

ВИРІБ «ОТЧЕ НАШ»

Потрібно:

- дерев'яне панно;
- медіум прозорий;
- картинка, роздрукована на лазерному принтері дзеркально;
- вода;
- губка;
- лак;
- нитка для намиста.

Як робити:

1. Намастити картинку медіумом і приклеїти до дерев'яного панно.
2. Дати підсохнути.

3. За допомогою мокрої губки жорстким боком акуратно, круговими рухами знімаємо верхній папір.
4. Даємо час висохнути.
5. Покриваємо лаком.
6. Протягуємо нитку в дірочки.



9. Домашнє завдання:

- Вивчити напам'ять ключовий вірш.
- Намагатися якомога частіше читати Біблію.
- Занотовувати найцінніші думки в духовний щоденник.
- Вести молитовний щоденник.
- Поділитися наступного уроку тим, як Бог відповідав на молитву.
- Шанувати своїх учителів.



10. Оголошення



11. Молитва

Подякуйте Богові за вчителів, які з великим терпінням навчають дітей. Також подякуйте Господу, що Він є нашим Учителем.



12. Додатки до уроку за цим QR-посиланням:



Урок 12

Тема уроку:

Рибалка

Частина 1

Мета

освітня: ознайомити дітей з особливостями роботи рибалок на прикладі учнів Ісуса Христа;

виховна: виховувати в дітей бажання ділитися Благою Звісткою з іншими;

розвивальна: розвивати в дітей уміння логічно мислити й аналізувати.

Біблійна основа:

Матвія 4:18-19.

Ключовий вірш:

«Ідіть за Мною, Я зроблю вас ловцями людей!»
(Матвія 4:19).

Обладнання:

Біблія, шарфи, рибки й вудка для вивчення золотого вірша, нитки для виготовлення браслетів.

Хід уроку

I. Вступна частина

- Вітання

II. Основна частина



1. Молитва



2. Перевірка домашнього завдання



3. Гра-зачіпка «Замотало»

Вчитель пропонує всім присутнім уявити себе... шарфами. Але шарфами не звичайними, а такими, які вміють виконувати цілих дві прості команди: замотало і розмотало. За командою вчителя «Замотало!» всі «шарфи» обнімають предмет або людину, яку назве вчитель; за командою «Розмотало!» – розводять руки в боки. Далі вчитель починає всіляко замотувати і розмотувати шарфи, наприклад, так:

- замотало на себе... – розмотало!
- замотало на спинку переднього сидіння... – розмотало!
- замотало на руку сусіда зліва... – розмотало!
- замотало на сусіда... – розмотало!

Висновок. Щойно ми з вами створювали сіті, які ловлять усе на своєму шляху. Сіті – це одне зі знарядь стародавньої професії, про яку сьогодні ми будемо говорити.



4. Знайомство дітей із темою уроку

Як ви уже зрозуміли, сьогодні ми говоритимемо про рибалок. Ми побачимо, якими повинні бути ці люди. А ще дізнаємося, чи були поруч з Ісусом представники цієї професії.



5. Виклад нового матеріалу

Коли Ісусу виповнилося 30 років, то прийшов час Його служіння. Перед цим Він хрестився від Івана і витримав спокуси диявола в пустелі. Хто скаже, скільки днів вони тривали? 40 днів. І для служіння Ісуса потрібні були помічники, ми їх називаємо учнями. Як ви думаєте, скільки їх було? За часів перебування Ісуса Христа на землі, 12 осіб були названі Його учнями. Вони ходили за Ним і вчилися від Нього. Їх ще називали **Апостолами. Слово «απόστολος» означає «посланий». Дванадцять учнів/апостолів були звичайними людьми, яких Бог використав незвичайним способом. **Очевидно, сім апостолів Ісуса – Петро, Андрій, Яків, Іван, Пилип, Хома і Нафанаїл – були рибалками (Івана 21:2-3).****

Пропоную дізнатися, як це все відбувалося: «Як проходив же Він поблизу Галілейського моря...» (Матвія 4:18, 19). Це не дивно, 2000 років тому район озера Кінерет був місцем, де Ісус читав Свої проповіді, зціляв, воскресав, ходив по воді, а пізніше ця територія стала центром діяльності Його учнів і послідовників (Матвія 4:13; 13:1; 2; Марка 3:7-8).



Озеро Кінерет має ще принаймні три назви – Тиверіадське озеро (так його називали мусульмани після захоплення Ізраїлю), Генісаретське озеро і Галілейське море. Назва Кінерет зумовлена зовнішньою формою озера, яка нагадує арфу (на івриті – *кіно́р*). Це гарне прісноводне озеро становить більш ніж 20 кілометрів завдовжки і майже 12 кілометрів завширшки. Це найнижче прісноводне озеро на Землі.



Максимальна глибина його – 45 м. Середня глибина – 25,6 м, приблизно це висота дев'ятиповерхівки. Площа – в середньому 165 кв. км. Для порівняння: місто Житомир – 65 кв. км. Рівень води в Кінереті хвилює мало не всіх ізраїльтян: про нього повідомляють у новинах, і звістка про те, що рівень піднявся на один-два сантиметри, викликає непідробну радість, оскільки Кінерет забезпечує від чверті до третини всіх водних потреб Ізраїлю.



Читаємо далі: Він [Ісус] «...побачив двох братів: Симона, що зветься Петром, та Андрія, його брата, що невода в море закидали, – бо рибалки були».

Сьогодні ми познайомимося з цими людьми та їхнім ремеслом. Завдяки цьому зможемо краще зрозуміти апостолів Ісуса.

В Євангеліях часто згадуються рибалки, сіті і риба. Ісус Христос навів чимало прикладів, пов'язаних із виловом риби.

Якою була праця рибалок за часів Ісуса?

Для початку дізнаємося, як працювалося на Галілейському морі.

Як гадаєте, тоді рибальство було хобі, як і в наші часи, чи роботою?

Протягом століть рибальство було одним з основних джерел доходу для багатьох сімей. У євреїв не заведено ловити рибу заради забави – рибальство було промислом і вважалося важкою та небезпечною працею (великою небезпекою для моряків є раптові бурі і шторми, які надходять із боку гір через вітри, що дмуть у Йорданській долині).

В 1986 році, після сильної бурі, було виявлено човен, якому, за висновком вчених, налічується 2000 років. Човен зроблено без залізних деталей, тільки з дерева кількох порід.

Рибалки плавали на таких дерев'яних човнах розміром приблизно вісім на два метри. Зазвичай у човні була щогла й укриття в кормовій частині.

Це нешвидке судно було досить міцним і витримувало високе навантаження на корпус.

Чим же був оснащений човен?

Човен був оснащений **льняним вітрилом (1), мотузкою (2), веслами (3)**. Човном керували за допомогою весел, закріплених за обидва його боки **кам'яним якорем (4)**. Команда зазвичай складалася з шести і більше рибалок, також вони брали з собою **теплий сухий одяг (5), їжу (6), кошики (7)**, куди складали рибу, **подушку (Марка 4:38) (8), сіті (9), гарпуни, остроги і гачки на волосінь, запасні поплавці (10), грузила (11), інструменти (12) і смолоскипи (13)**. Рибалки за часів Ісуса часто працювали вночі при світлі смолоскипів.





Існувало кілька способів риболовлі.

На глибині. Працювали зазвичай двома човнами. Між ними розтягували сіті. Після цього рибалки посилено гребли в протилежних напрямках, розходячись за дугою, завдяки чому сітка розправлялася. Човни описували коло, закриваючи пастку. Потім рибалки підтягували мотузки, прив'язані до кінців сітки, і зтягували влов до човна. Сітка могла досягати тридцяти метрів завдовжки і двох з половиною метрів завширшки. Вона могла захопити цілий табун риби. Її верхню частину тримали поплавці, а нижню – відтягували грузила. Рибалки проводили в морі не одну годину, знову і знову закидаючи сіті і витягаючи їх.



На мілководді рибу ловили інакше. Один кінець невода прив'язували до човна, який відпливав у море, а інший – тримали люди на березі. Коли човен, описавши коло, повертався, люди на березі витягали сіті, вивалювали рибу на землю і сортували її. Придатну рибу клали в посудини.



Якусь частину вилову одразу ж продавали, а решту – обробляли. Рибу без луски або плавників (наприклад, вугор) вважали нечистою і викидали (Левит 11:9-12).

Сіткою. Якщо рибалка працював сам, його знаряддям зазвичай була волосінь і бронзові гачки з наживкою. Також він міг скористатися невеликою накидною сіттю. Для цього йому потрібно було увійти в воду, взяти сіть на руку і кинути її вгору і від себе. Куполоподібна сіть розправлялася, падала на воду і опускалася на дно. У разі успіху в сіть потрапляло кілька риб. Рибалці лишалося тільки витягти сіть, потягнувши за мотузку, прикріплену до її основи.



На вудку. У новозавітні часи поряд із ловленням риби сітками було відоме використання вудок (Матвія 17:27). Рибалка, стоячи в човні або на березі, тримав у руці мотузку (довжиною приблизно 10–15 м) без вудлища. На гачок, як наживку, насаджували черв'яка, коника тощо.



Глушіння риби. Ще один метод, який часто використовували рибалки в біблійні часи. Вночі рибаки виходили в море, розводили вогонь у залізному кошику і глушили рибу, яка пливла на світло.

Ночами рибалки промишляли з вогнем із берега або з човна, для чого використовували смолоскипи, або ж поміщали вогонь у спеціальну жаровню, яку кріпили на носі човна. Вночі світло привертало риб та інших морських мешканців і одночасно освітлювало їх, тому рибалки могли точно закидати сіті.

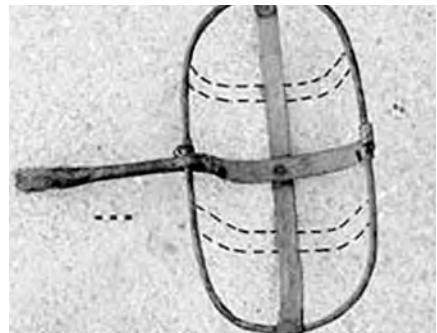



6. Особливості професії

З'ясуємо, якими якостями повинен володіти рибалка? (Кожну рису потрібно записати на дошці.)

1. **Фізичне здоров'я і сила.** Адже рибу потрібно було діставати з води не одну, та й затягнути її в човен за допомогою сіті було нелегко.
2. **Витривалість.** Ми говорили з вами про шторми – це вже само собою страшно, адже їх не можна було передбачити, вони виникали раптово. А ще їм часто доводилося виходити в море вночі.
3. **Вміння добре плавати.** Це озеро дуже насичене водоростями, і води тут каламутні, тому без уміння плавати їм практично не вижити, якщо здійметься буря.
4. **Знання астрономії.** Уміння орієнтуватися по зірках було важливим, бо рибалили вони часто вночі, коли берега не було видно.
5. **Знання зоології (іхтіології).** Потрібно знати, як поводиться риба, де місця її проживання, щоб зловити її.
6. **Знання географії.** Потрібно знати місцевість.
7. **Вміння плести сіті,** хоч зараз плетіння вважають жіночою роботою.
8. **Уміння готувати.** Переважно рибу сушили, солили або маринували, складали в глиняні амфори і везли на продаж в Єрусалим і навіть в інші країни.
9. **Терпеливість.** Потрібно було сидіти тихо під палючим сонцем навіть годинами, щоб не злякати рибу. Також потрібно було бути готовим переносити труднощі заради майбутньої нагороди.
10. **Акуратність.** Сіті були дорогими і вимагали дбайливої експлуатації. Більшу частину свого часу рибалки лагодили їх, промивали і сушили. Це було незмінним завершенням будь-якого лову (Луки 5:2). Яків і його брат Іван сиділи в човні і лагодили сіті, коли Ісус запропонував їм іти за Ним (Марка 1:19).
11. **Знання математики.** Вилон та продаж риби – це те, чим вони заробляли собі на життя, тож якби вони не знали математики, ризикували б обрахувати себе або інших.
12. **Чесність і справедливість.** Якщо вони обрахують когось – то втратять клієнта і сім'я буде голодною. А ще ціна повинна бути справедливою.
13. **Здібності психолога.** Вміння розуміти потреби інших і швидко реагувати повинно бути притаманне рибалкам, а також вміння працювати в команді.

- 14. Смиренність.** Уміти підкорятися капітану, адже часто потрібно працювати в команді.
- 15. Надійність.** Якщо капітан не буде їм довіряти, то вони нічого не зловлять, а значить, і не зароблять на прожиття.

7. Закріплення вивченого

Цікаво, чому Ісус вибрав саме рибалок? Чому саме такі люди потрібні були Йому? Прочитайте ще раз риси, які повинні мати рибалки. Діти повинні вибрати ті з них, які необхідні для служіння та благовістя.



8. Вивчення ключового вірша

Щоб прочитати ключовий вірш, дітям потрібно взяти до рук вудку із магнітом. Прив'яжіть магніт до мотузки, інший кінець якої треба прив'язати до палиці. На підлозі розкладіть вирізані з паперу рибки, на звороті яких написано по одному слову із вірша. Аби рибка могла «зловитися», до кожної з них прикріпіть металеву скріпку, що й притягуватиме до магніту. Діти повинні почергово витягнути слова, склавши вірш.



9. Рукоділля

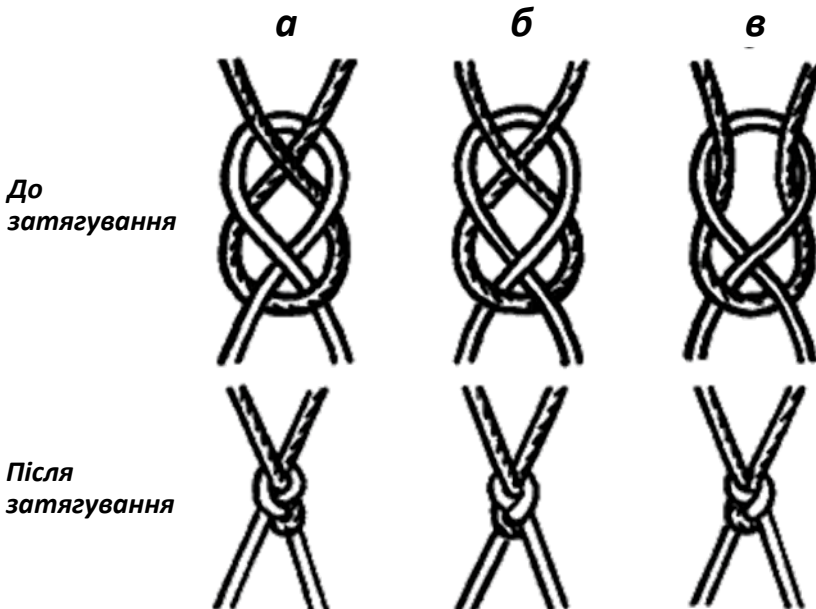

Говорячи про сіті й морські вузли, пропонуємо вам сплести з дітьми браслети за допомогою вузликів. Нехай вони нагадують про те, що ми повинні розповідати іншим людям про Бога. Адже саме це доручив Ісус Своїм учням, які були рибалками.



10. Домашнє завдання:

- Вивчити напам'ять ключовий вірш.
- Намагатися якомога частіше читати Біблію.
- Занотовувати найцінніші думки в духовний щоденник.
- Не соромитися розповідати іншим про Ісуса.



11. Оголошення



12. Молитва

Попросіть Господа сміливості для того, щоб розповідати іншим про нашого Спасителя. Адже саме цього очікує від нас Господь.



13. Додатки до уроку за цим QR-посиланням:



Урок 13

Тема уроку:

Рибалка

Частина 2

Мета

освітня: ознайомити дітей з особливостями роботи рибалок на прикладі учнів Ісуса Христа; показати всемогутність Господа;

виховна: виховувати в дітей послух Богу;

розвивальна: розвивати в дітей бажання славити Господа.

Біблійна основа:

Матвія 17:24-27.

Ключовий вірш:

«Хвалить Господа також з землі: риби великі й безодні усі» (Псалом 148:7).

Обладнання:

Біблія, рибки й вудка для повторення вивченого, призи для вікторини, «сітки» для вивчення ключового вірша, щипці, ножиці, клей, заготовки для рукоділля.

Хід уроку

I. Вступна частина

- Вітання

II. Основна частина



1. Молитва



2. Перевірка домашнього завдання



3. Зачіпка

Використайте ті самі рибки й вудочку, які використовували на попередньому уроці. Але до паперових рибинок прикріпіть запитання для повторення матеріалу попереднього уроку.

- Скільки учнів Ісуса були рибалками?
- Назвіть риси, необхідні рибалці.
- За допомогою чого ловили рибу в часи Ісуса?
- Чому Ісус вибрав Своїми учнями рибалок?
- Що повинен був містити рибацький човен за часів Ісуса?
- Які риси характеру рибалок ти хотів би мати?
- Які риси характеру рибалок ти вже маєш?
- Чи ти був колись на риболовлі?
- Назви 10 різновидів риби.

Висновок. У часи Ісуса Христа ця професія часто була основною роботою, а не хобі, як сьогодні. Тому в Біблії є не одна історія про риболовлю.



4. Знайомство дітей із темою уроку

Сьогодні ми продовжимо розглядати професію рибалок. Та більше зупинимось на тому, яку рибу люди колись ловили. А ще побачимо одну незвичну риболовлю.



5. Виклад нового матеріалу

Як називалося те озеро або море, біля якого відбувалося служіння Ісуса?

2000 років тому район озера Кінерет був місцем, де Ісус читав Свої проповіді, зціляв, воскрешав, ходив по воді, а пізніше ця територія стала центром діяльності Його учнів і послідовників.

Що ще цікаво знати про це озеро?

У Кінереті водиться 27 видів риб. Ви знаєте, риби там було багато. І ось чому.

Серед видів риб, що ловили в Галілейському морі в I столітті, була **тілапія** (в Ізраїлі її називають «мушт»), яка відрізняється

особливою пристрастю до блискучих і яскравих предметів. Її часто подавали до столу в більшості будинків у Галілеї. Напевно саме цю смачну рибу їв Ісус. Ця риба відома тим, що самка відкладає в гніздо яйця, а після запліднення збирає їх у рот і виявляє чудеса самовідданості: тиждень може не їсти.

Результат – велика кількість потомства з високим рівнем виживання.

Ця риба, як сорока, хапає все, що блищить. Тому і сьогодні рибалки знаходять у животі риби блискучі предмети і навіть монети.

І ось із цією рибою пов'язана одна історія в Біблії (Матвія 17:24-27), після чого її донині називають рибою святого Петра. Більше того, ця історія про чудо Ісуса.

У ранній Єрусалимській церкві часто порушували питання, чи повинні євреї-християни і далі платити храмовий податок – 1 дідрахму (2 драхми), який стягували з кожного дорослого єврейського чоловіка.

Утримання Єрусалимського храму коштувало великих грошей. Були щоденні ранкові та вечірні жертвоприношення. Потрібно було купувати і готувати ладан та фіміам, які спалювали кожного дня. Дорогі завіси і одяг священників зношувалися, а вбрання первосвященника взагалі було неймовірно дорогим. На все це були потрібні гроші.

Отже, відповідно до Вихід 30:13, було встановлено, що кожен юдей чоловічої статі, якому виповнилося 20 років, повинен був платити щорічний храмовий податок – 1 дідрахму.

Податок становив дводенний заробіток поденника. У рік храм збирав у вигляді податку понад два мільйони таких дідрахм. Теоретично податок був обов'язковим, і адміністрація храму мала право накладати арешт на майно неплатника.

Збір податку був добре організованим. У перший день місяця Адара, який відповідає березню за нашим календарем, у всіх містах і селах Палестини оголошували, що настав час сплати податку. П'ятнадцятого числа того місяця в містах та селах встановлювали будки, в яких збирали податок. Якщо до 25 Адара податок не було сплачено, його можна було сплатити лише безпосередньо в храмі в Єрусалимі.

Податкова влада звернулася до Петра з питанням, чи буде його Учитель платити податок. Можна не сумніватися в тому, що питання було поставлене з умислом, бо вони сподівалися на те, що Ісус відмовиться платити цей податок, і це дало б ортодоксальним керівникам підставу для висунення звинувачень проти Нього.

А питання було спірним, оскільки царя вже не було в Ізраїлі (податок за царя був тільки храмовий), а був римський префект, який брав податок із населення і не залежав від храмового. Тому було багато суперечок щодо того, чи потрібно платити храмовий податок, адже так вони платили в два рази більше.

1 талант = 173,3 кг золота або 51,6 кг срібла.

1 г золота = 1045 грн.

1 г срібла = 16 грн.

1 талант = 181 098 500 грн (золото) або 825 600 грн (срібло).

Монети були срібні, тому переходимо на розрахунок за сріблом.

1 драхма = 1/6000 таланту = 137,60 грн.

1 дідрахма = 2 драхми = 275,20 грн.

1 статир = 4 драхми = 550,40 грн.

Петро відразу сказав, що вони заплатять податок.

Зауважте, що Петро підійшов до Ісуса й навіть не встиг розповісти Йому про прохання збирача податків, як почув від Христа запитання: «Симоне? Царі земні з кого беруть мито або податки: від синів своїх, чи сторонніх?» Петро відказав Йому: «Від сторонніх». Коли цар накладав податок на народ, він, зрозуміло ж, не накладав його на свою сім'ю. Власне, і податки він збирав для того, щоб утримувати свій дім.

Ісус сказав йому: «Тож сини вільні».

Ісус пояснив йому, чому вони можуть цього не робити, але як же все-таки Він учинив?

Щоб не спокусити нікого Своєю поведінкою, Ісус наказав Петрові піти до моря і сказав: «Першу рибу, яку зловиш, візьми, і відкрий їй рот, знайдеш статир; візьми його і віддай їм за Мене й за себе».

Чудо полягало в тому, що Ісус знав заздалегідь, що Петро знайде в роті риби монету потрібного номіналу. Петру не потрібно було йти продавати рибу, бо потрібна сума знайшлася у неї просто в роті.

Ось це і було диво. З мільйонів риб Петро зловив саме ту, в якій була монета потрібного номіналу.

А оскільки ми вже знаємо, яка рибка має особливість хапати дрібні предмети, то як її прозвали?

Риба святого Петра.

У цій історії ми бачимо злидні Христа, Який не має навіть однієї монети, щоб заплатити податківцям на Храм. Але Він – Господь Вседержитель, Який містить у правиці Своїй геть усе до найменших дрібниць, Який може вийняти з рота риби гроші, необхідні Йому.

Але повернімося до рибалок.

У I столітті рибалкам потрібні були терпіння, працьовитість і готовність зносити труднощі заради майбутньої нагороди. Ті, хто відгукнувся на запрошення Ісуса і став Його учнем, теж повинні були виявляти ці якості, щоб бути успішними «ловцями людей» (Матвія 28:19-20). Зображення риби тривалий час слугувало виразною емблемою для християн першоапостольської церкви. Грецька назва ιχθύς (*ixthios*) складається з перших букв таких слів: Ісус Христос, Син Божий, Спаситель – Ιησους, Χριστος, Ωεου Υιος, Σωτηρ.

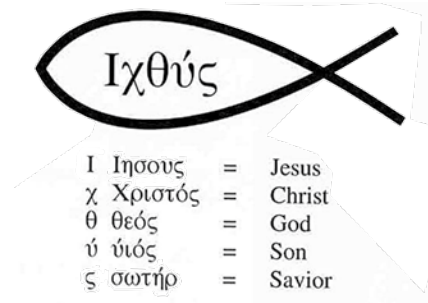

6. Особливості професії

Зараз рибальство стало промисловим і аматорським.

Промислове рибальство залишається одним із основних видів діяльності людей, завдяки якому значна частина населення Землі забезпечується продуктами харчування.

Використання великих **рефрижераторних** суден дає можливість вести вигідний промисел у районах, віддалених від континентальних берегів.

Радіозв'язок «судно-берег» дозволяє капітанам завжди бути в курсі подій на світовому ринку, а авіаційна розвідка повідомляє рибалкам дані про місцезнаходження табунів риби в океані.



Рибпромислові судна забезпечені **акустичним гідролокаційним обладнанням**, яке не тільки сприяє безпеці, але також дозволяє точно знаходити табуни риби, які рухаються в товщі води значно нижче від поверхні моря і іншими засобами не можуть бути виявлені.



Радіолокаційне обладнання застосовується на рибпромислових суднах, підвищує їхню економічну ефективність, оскільки погана видимість на морі тепер уже не змушує рибалок стояти в порту або в районі ловлення в очікуванні гарної погоди.

Якість рибальської снасті помітно поліпшилася і термін її служби істотно збільшився після впровадження у виробництво синтетичних волокон (витриваліших, ніж натуральні), з яких тепер плетуть зяброві сіті, трали та неводи і виготовляють канати, мотузки тощо.



Аматорська рибалка є видом полювання або спортивним захопленням, яке багато людей у будь-якій частині світу вважають найкращим відпочинком. В уявленні багатьох людей рибалка – це просте закидання вудки і витягування улову. Насправді ж такий вид видобутку риби можна назвати важкою роботою, яка виходить далеко не у всіх.

Якими якостями зараз повинні володіти рибалки? (Див. попередній урок.)



7. Закріплення вивченого

В історії, яку ми сьогодні вивчили, Ісус виявив Себе Всемогутнім Богом, Якому підвладна кожна риба. Хочеться більше поговорити про різновиди риб, аби діти уявили, яким прекрасним і різноманітним є Боже твориво.

Проведіть вікторину з призами про життя риб. Якщо маєте можливість, покажіть їм ще й фотографії цих морських жителів.

ЦІКАВІ ФАКТИ ПРО РИБ

1. Яка риба є найбільш небезпечною? (Піранья)

Найнебезпечнішою і лютою рибою визнано піранью. Цей вид проживає в повільних, але широких річках Південної Америки. Піраньї нападають на кожну живу істоту, яка потрапляє у воду, незалежно від її розмірів. На жаль, 1981 року в Бразилії від цих риб загинуло три сотні осіб, які опинилися у водах біля Обідуса після корабельної аварії.

2. Скільки прожила найстаріша риба? (88 років)

Найстарішою рибою була самка європейського вугра – Патті, яка прожила 88 років, більшість з яких – в акваріумі шведського музею. Вчені підраховали, що ця риба народилася в Саргасовому морі приблизно у 1860 році. Коли її спіймали, їй було три роки.

3. Чи вміють риби лазити по деревах? (Так, це – анабас)

У природі існує різновид риб, які можуть залізти на дерево. Анабас, так вона називається, має зябра, здатні отримувати кисень з повітря підвищеної вологості. Рибка може «гуляти» по суші і навіть залазити на дерева. І все це – у пошуках кращого місця існування.

4. Яка риба вважається найбільшою? (Китова акула)

Найбільшою рибою є китова акула. Вона мешкає у водах Тихого, Індійського і Атлантичного океанів і харчується планктоном. Найбільший екземпляр упіймали в Пакистані, біля острова Баба (недалеко від Карачі) в 1949 році. Довжина її – 12,65 метри, обхват – 7 метрів, а вага – 21 тонна.

5. *Яка найбільша прісноводна риба? (Сом)*

Найбільша прісноводна риба – це сом. У XIX ст. спіймали екземпляр вагою 336 кілограмів і завдовжки чотири з половиною метри. До речі, сьогодні будь-яка прісноводна риба, вагою від 90 кілограм і довжиною від 183 сантиметрів вважається великою.

6. *Яка риба найшвидша у світі? (Вітрильник)*

Вітрильник – найшвидша риба. Під час спеціальних випробувань, проведених у Флориді, вітрильник подолав 91 метр за три секунди, тобто зі швидкістю 109 кілометрів на годину.

7. *Яка найбільша глибина проживання риб? (8 кілометрів)*

На найбільшій глибині, відомій людству, живе бассогігас. Цю рибку вловили з глибини вісім кілометрів.

8. *Яка довжина найменшої риби в світі? (9 міліметрів)*

Найменша рибка (з найкоротшим тілом) – це карликовий бичок. Він мешкає в Індійському і Тихому океанах. Причому самці на одну десяту міліметра менші від самок: 8,9 міліметрів проти 9.

9. *Яка довжина щупалець найбільшої у світі медузи? (36,5 метра)*

Арктична ціанея – найбільша в світі медуза. Її можна знайти на північному сході Атлантичного океану. В 1970 році такий екземпляр хвилі викинули на берег. Довжина щупалець медузи становила 36,5 метра, а діаметр дзвону (або парасольки) майже два метри.

10. *Скільки є різновидів риб? (Понад 20 тисяч)*

У сучасній фауні налічується понад 20 тисяч видів риб – більше, ніж ссавців, птахів, плазунів та земноводних разом узятих.

Висновки.

Риб так багато, вони такі різні, що ми навіть не можемо це до кінця уявити. Проте кожна з них кориться Господу й прославляє Його. Про це ми поговоримо далі, вивчаючи вірш. Та виникає запитання: чи славлять Господа люди? Ми маємо інтелект, створені за образом і подобою Бога. Але так часто ми, люди, найрозумніші з усього творіння, не величаємо Творця.



8. Вивчення ключового вірша

Поділіть учнів на дві команди. Дітям необхідно зібрати папірці зі словами вірша за допомогою щипців через сітки, що знаходяться в ємностях (як зробити сіті, видно на малюнку). Деякі папірці повинні бути порожні або із зайвими словами. Кожна дитина витягує по одному аркушу. Виграє команда, що перша складе вірш.



9. Рукоділля

Пропонуємо сьогодні виготовити із паперу рибок. Для цього потрібні заготовки, ножиці, клей.

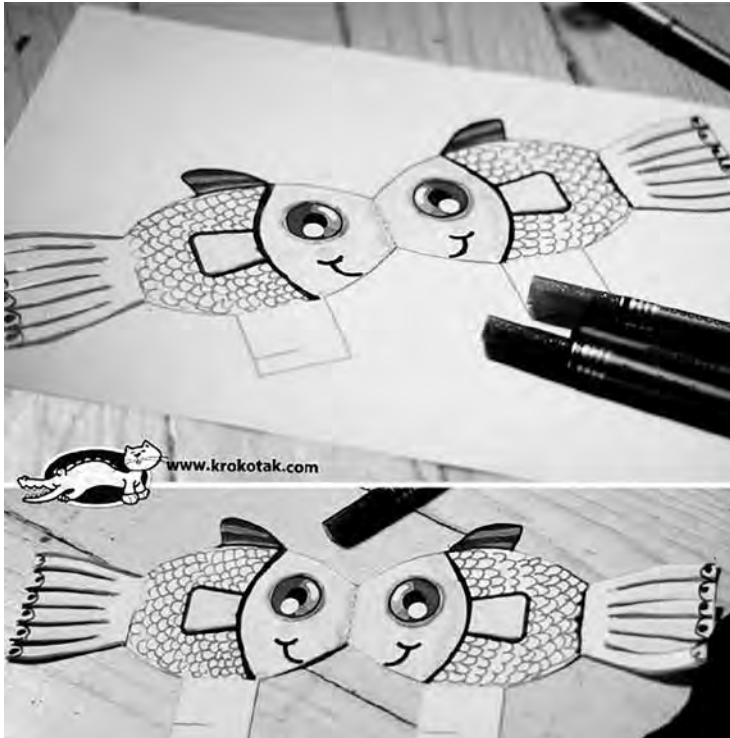

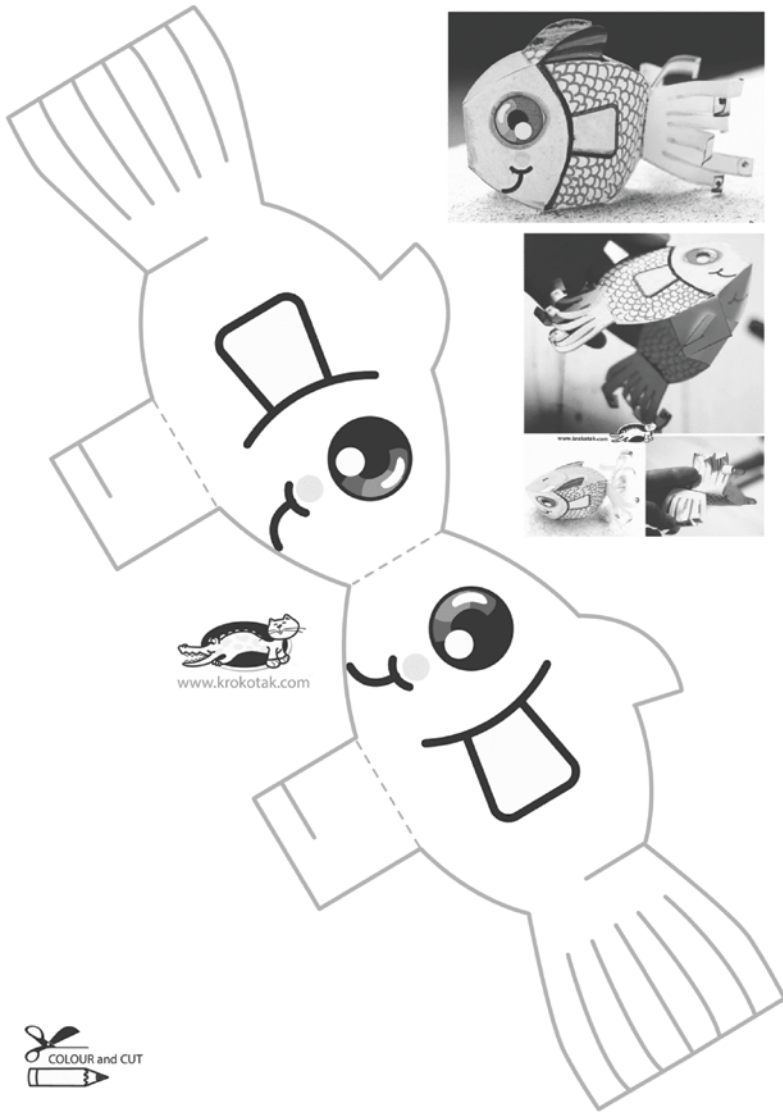

10. Домашнє завдання:

- Вивчити напам'ять ключовий вірш.
- Намагатися якомога частіше читати Біблію.
- Занотовувати найцінніші думки в духовний щоденник.
- Щодня прославляти Бога. Діти можуть заповнювати впродовж тижня таблицю, в котрій писатимуть про нові й особливі факти, речі, події, за які вдячні Богові.

День	Я славлю Бога за...
Неділя	1. 2. 3.
Понеділок	1. 2. 3.
Вівторок	1. 2. 3.
Середа	1. 2. 3.
Четвер	1. 2. 3.
П'ятниця	1. 2. 3.
Субота	1. 2. 3.



11. Оголошення



12. Молитва

*Прослайте Творця, Який створив прекрасний і дивовижний світ!
Адже навіть риби славлять Його!*



13. Додатки до уроку за цим QR-посиланням:



Урок 14

Тема уроку:

МИТНИК

Мета

освітня: ознайомити дітей з особливостями роботи митників; показати дітям перевагу духовних багатств над матеріальними статками;

виховна: виховувати в дітей бажання збирати собі скарби на небесах;

розвивальна: розвивати в дітей уміння логічно мислити, порівнювати, робити висновки.

Біблійна основа: Матвія 9:9; 19:16-22.

Ключовий вірш: «*Бо де скарб ваш, там буде й серце ваше!*» (Луки 12:34).

Обладнання: Біблія, ілюстрації монет, матеріали для виготовлення скарбничок.

Хід уроку

I. Вступна частина

- Вітання

II. Основна частина



1. Молитва



2. Перевірка домашнього завдання



3. Бесіда-зачіпка

Кожен учень повинен продовжити фразу: «Якби в мене був мільйон доларів...»

Висновок. Більшість людей мріють про багатство. Але як можна заробити великі гроші? І чи це справді так важливо?



4. Знайомство дітей із темою уроку

Сьогодні ми говоритимемо про ту професію, яка приносить матеріальне багатство. Про неї йдеться і в Біблії. У ній є багато перспектив, але водночас є й свої небезпеки.



5. Особливості професії

Серед учнів Ісуса був один, у якого була зовсім не популярна серед євреїв, але прибуткова професія. Називалася вона «митник».

Хто з учнів Ісуса був митником і що це за професія? Матвій працював митником. Він збирав мито на користь Римської імперії – держави, яка завоювала Палестину.

Що таке податки?

Це встановлений державою обов'язковий збір грошей із населення.

Податок буває:

- Для організацій (магазини, заводи і т. ін.).
- Для фізичних осіб.

Різновидом податку є мито – платня за перевезення товарів, прогін худоби через державні кордони або внутрішні митні застави. Облік податків здійснюють податкові інспектори. Колись їх називали митниками.

Сплата податків є обов'язком кожного громадянина будь-якої країни. Несплата податків тягне за собою адміністративну та кримінальну відповідальність.

У стародавньому світі податок іноді виплачували у вигляді худоби, частини від врожаю тощо. Стародавні римляни застосовували унікальні способи підвищення збирання податків. Наприклад, вони збільшували кількість місяців у році з 12 до 14. За два зайвих місяці необхідно було сплатити податки за повною ставкою.

Навіщо потрібно платити податки? (Дискусія)

Зібрані податки йдуть на розвиток таких важливих сфер, як система охорони (армія і поліція), будівництво та відновлення доріг, мостів, громадських будівель, наука, освіта, медицина тощо. Значні кошти йдуть на соціальний захист населення.

Як ви думаєте, чи важливо платити податки? Так, хоч нам це не подобається.

Повернімося в часи Ісуса і погляньмо, як тоді збирали податок.

У новозавітні часи Юдея була однією з провінцій Римської імперії.

Багаті і шановані римляни за гроші отримували від держави право збирати податки на певній території. Їх називали відкупниками. Відкупники наймали чиновників (митників), які на митних заставах збирали з місцевого населення податок.

Держава заздалегідь визначала розміри мита, а відкупники та підзвітні їм митники збагачувалися за рахунок того, що брали більше. Якщо тепер збором податків керує держава, то в стародавньому світі податки часто були бізнесом.

Митників сприймали як вимагачів і грабіжників, тому народ їх зазвичай зневажав. У юдеїв виробився стійкий погляд на митників як на запеклих грішників. Слова «грішник», «язичник» і «митник» були майже синонімами. Митникам навіть забороняли брати участь у громадських молитвах і богослужіннях.

Які ж були податки в Ізраїлі за часів Ісуса?

Податки були високі і часто ставали приводом для скарг, з якими юдеї зверталися до Риму.

Податкові надходження не поверталися народові у вигляді медичних і освітніх послуг або соціальної допомоги, як тепер.

Наприклад: Ірод Великий щорічно стягував зі своїх підданих близько 5,4 млн динарів = 7 430 400 000 грн.

Щоденна оплата праці становила один динарій.

Податки нерідко збирали під страхом смерті або спалення будинків. Велика частина населення ледь животіла, оскільки дохід ішов переважно на сплату податків державі і тим, хто керував Юдеєю. Загалом податкові відрахування становили 30–50 відсотків. Галілея була родючим регіоном, що не дозволяло народові остаточно зубожіти.

Види податків у Юдеї:

1. **Податок на храм** (дідрахма, 2 драхми стягувалися з кожного дорослого єврейського чоловіка), про який ми говорили на минулому уроці. Храмовий податок стягували священники зі всіх юдеїв, які жили в Ізраїлі і за його межами.
2. **Десятина**. Первосвященники та фарисеї прагнули відродити ці традиції, щоб забезпечити собі надійне джерело доходу. Зібрані кошти використовували лише для себе. Окрім того, євреї щотри роки мусили давати десятину для бідних, влаштовуючи обіди для сиріт, вдів, бідняків та мандрівників. Фарисеї обкладали десятиною навіть прянощі і лікарські трави.
3. **Земельний податок** стягувався через рік у розмірі четвертої частини врожаю і приплоду худоби – 12,5 відсотка щорічного врожаю, за винятком ювілейних років, коли земля залишалася незораною. Якщо в країні спалахували повстання або траплялися стихійні лиха, цей рік також вважався вільним від податків.
4. **Подушний податок** ґрунтувався на переписі населення, був суто римським винаходом. Перепис, оголошений перед народженням Ісуса, демонструє цей процес у дії. Збирачі не забували поповнити і власну кишеню. Тих, хто ухилився від сплати подушного податку, розшукували і карали як злочинців-утікачів.
5. **Різні збори і мита** стягувалися за використання доріг, заняття торгівлею, накладалися на майно (з окремим податком на сіль), існував і прибутковий податок.

Якими грошима сплачували податки?

В обігу перебували три види монет: римські, грецькі, єврейські. Різні верстви суспільства користувалися різною валютою. Зокрема, люди, які приїжджали на поклоніння в Єрусалимський храм, привозили з собою монети, які були в обігу в їхній місцевості. Але податок на храм можна було сплатити лише певними монетами.

Юдейські монети – шекелі і лепти – цінувалися невисоко.

У давнину шекелем була срібна монета масою від 9 до 17 грам.

1 шекель = 272 грн.

Отриманих Юдою тридцять срібняків – найімовірніше, тирських шекелів – було досить, щоб оплатити чотири місяці праці робітника (Матвія 26:15; 27:9). За 30 срібняків у той час можна було купити невелику ділянку землі в околицях Єрусалиму. У храмі розрахунки вели виключно в тирських монетах.

30 тирських шекелів = 16 512 грн.

Грецькі монети були в обігу всюди.

Грецький талант = 60 мін.

1 міна = 13 760 грн. Її було достатньо для оплати праці працівника приблизно протягом трьох місяців.

1 міна = 100 драхм.

1 драхма = 1/6000 таланту = 137,60 грн.

Щоб заробити срібну драхму, грецьку монету, потрібно було працювати цілий день (Луки 15:8-9).

І талант, і міна, і драхма зустрічаються в Новому Заповіті – не як міри ваги, а як грошові одиниці (ціна відповідної кількості срібла).

1 дідрахма = 2 драхми = 275,20 грн.
Всі єврейські чоловіки щорічно платили податок на храм у сумі двох драхм (Матвія 17:24).

1 статир = 4 драхми = 550,40 грн.

Перші металеві ГРОШІ «ТАЛАНТ»



В давнину ТАЛАНТОМ називали міру ваги, найбільшу, рівну вазі живого бика



Ассарій – десята, а згодом шістнадцята частина динарія.

1 ассарій = 13,76 грн.

Кодрант – четверта частина ассарія.

1 кодрант = 3,44 грн.

Лепта становила половину кодранта. У Палестині першого століття однією з найдрібніших монет була **мідна лепта**.

Лепта (грец. Λεπτόν від λεπτός, – тонкий, маленький) – найдрібніший номінал для позначення грошових сум. Зазвичай працівник міг заробити дві лепти всього за чверть години.

1 лепта = 1,72 грн.

Римські монети. Переважно призначалися для сплати податків. Цими грошима римляни оплачували роботу і придбані ними товари, і їх же вимагали назад у вигляді податків, які йшли в імперську скарбницю.

Срібний динарій, римська монета із зображенням цезаря, ідеально підходила для сплати «подушного податку», який стягували з кожного дорослого єврея за часів римського панування (Матвія 22:19). Зазвичай працівникові платили один динарій за 12-годинний робочий день (Матвія 20:2-14).

1 римський динарій = 1 драхма = 137,60 грн.

Ауреус – давньоримська золота монета, яка дорівнювала двадцяти п'яти динаріям.

1 ауреус = 3440 грн.

Як виготовляли монети?

Спочатку майстер зважував необхідну кількість металу, потім розплавляв метал у печі; діставши його, він заливав у форму, щоб отримати гладкі диски-заготовки. Потім поміщав заготовку між металевими штампелями,



на яких були викарбувані знаки або зображення. Далі він бив по верхньому штемпелю молотком, і зображення друкувалося на заготовці. Оскільки процес ішов швидко, деякі монети виходили зі зміщеним зображенням.

Поміркуймо, які риси були притаманні митникам? (Дискусія)

- Точність
- Знання математики
- Витривалість
- Терпіння
- Знання всіх валют
- Знання психології
- Знання різних мов
- Здатність обманювати
- Жадібність
- Холоднокровність
- Жорстокість
- Байдужість



6. Виклад нового матеріалу

Згідно з Євангелією від Матвія (9:9), таким митником був Левій, якого Ісус застав за збором мита, сказавши йому: «Іди за Мною». Відтоді митник, що мав від народження ім'я Левій, отримав нове – Матвій (євр. *Божий дар*).

Він мав дуже добру освіту, яку отримав у своїй родині. Левій пішов за Ісусом, залишивши ремесло збирача податків, або, найімовірніше, митних зборів на дорозі з Дамаску, що проходила через Капернаум. Його ближче знайомство з Ісусом відбулося під час великого обіду, який Левій влаштував для Вчителя, Його учнів та своїх колег-митників.



Чи легко йому було відмовитися від своєї професії?

Щоб це з'ясувати, дізнаємося історію про багатого юнака, який підійшов до Ісуса й поставив Йому запитання: «Що доброго маю чинити, щоб мати життя вічне?» На це Ісус відповів: «Як хочеш увійти в життя вічне, то виконай заповіді».

Прочитаймо, що було далі (Матвія 19:20-22):

²⁰ Говорить до Нього юнак: «Це я виконав все. Чого ще бракує мені?»

- ²¹ Ісус сказав йому: «Коли хочеш бути досконалим, – піди, продай добра свої та й убогим роздай, – і матимеш скарб на небі. Потому приходь і йди вслід за Мною».
- ²² Почувши ж юнак таке слово, відійшов, зажурившись, – бо великі маєтки він мав.

Було конкретне запитання: «Що зробити, щоб мати вічне життя?»

Ісус знав правильну відповідь: «Йди за Мною...», але... прив'язаність до багатства заважала юнаку це зробити. Щоб увійти в Царство, потрібно було продати майно, звільнитися від цих тягарів і йти за Христом.

Уявіть собі ту внутрішню боротьбу, яка відбувалася в серці юнака.

З одного боку – вічне життя, з іншого – багатий будинок, забезпечене життя, вілла в квітучій Саронській долині, яхта на березі Середземного моря, слуги, раби, наложниці, скакуни і колісниця, і ще багато чого іншого... Воно тягне... І юнак відійшов із сумом!

Він був готовий пожертвувати багато чим, але не всім. Він не готовий був віддати Ісусові своє серце, як зробив це Левій!

Ось що придбав Левій, коли послухався Ісуса:

1. Залишивши своє заняття, він став апостолом. І люди почали його поважати.
2. Він особисто бачив Ісуса.
3. Отримав дари, якими володів Ісус.
4. Отримав нове ім'я – Матвій.
5. Він став відомим навіки, а цього юнака ми не знаємо навіть імені.
6. Написав одну з книг Біблії – Євангелію від Матвія, яка розпочинає Новий Заповіт, і де він показує всім, що Ісус є правдивим Царем.
7. Як ви розумієте, після того як Матвій пішов за Ісусом, поганих якостей не залишилося, тому він і залишив митницю і більше назад не повертався (зітріть погані якості на дошці).
8. Вічне життя.

А як вчинили б ви?

Податківець, який хоче прославити своєю професією Бога, повинен любити духовні багатства більше, ніж земні. Він повинен бути чесним, справедливим і людяним.



7. Закріплення вивченого

ГРА «МИТНИК»

Необхідно: зображення монет (див. Додаток).

Завдання: розташувати монети від більшої до меншої за номіналом.



8. Практичне застосування

Поділіть дітей на дві групи. Перша повинна скласти список земних благ, про які мріють сьогодні люди. Інша команда має написати перелік тих речей, які важливі для вічності.

Після прочитання обох списків зробіть висновок, що які б необхідні для нас не були гроші, є цінніші скарби. Про них ніколи не можна забувати. Адже духовне багатство – вічне, а земне – тимчасове.



9. Вивчення ключового вірша

Пропонуємо гру для запам'ятовування вірша.

Необхідно: Дві Біблії і місце, де записано вірш, два аркуші і ручка.

Перед початком гри дітям потрібно вивчити вірш, порахувати слова.

Завдання: правильно написати вірш з пам'яті.

Вчитель дає завдання, а діти записують слово в тому порядку, як воно було у вірші.

Наприклад: напишіть друге слово вірша.



10. Рукоділля

ВИРІБ «СКАРБНИЧКА»

Потрібно:

- клей універсальний;
- дві паперові склянки (добре, якщо вони будуть кольоровими);
- два цвяшка;
- оченята;
- заготовки;

- дирокол;
- нитка;
- канцелярський ніж;
- олівці;
- чорний фломастер;
- чорне серце.

Як робити:

1. Учитель прорізає в одній з двох склянок дірочку для монет за допомогою канцелярського ножа. Ця склянка буде верхньою.
2. Розмальовуємо склянки, якщо вони білі, і на верхній фломастером малюємо планку з гудзиками, як на сорочці.
3. Робимо дироколом вгорі склянки отвори – так, щоб кількість на двох склянках була однаковою.
4. Розмальовуємо заготовки голови і рук.
5. Клеїмо на верхню склянку голову і за допомогою цвяшків прикріплюємо руки.
6. З'єднуємо дві склянки мотузкою.
7. Нижню склянку можна прикрасити наклейками, якщо це дівчинка, а якщо хлопчик – намалювати штани.
8. На дно нижньої склянки наклеюємо чорне серце – так, щоб стирчали округлені кінці – це ноги.
9. Приклеюємо очі.

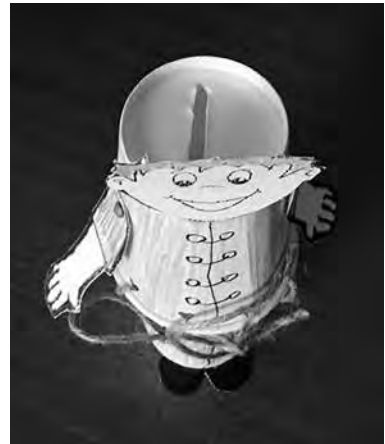
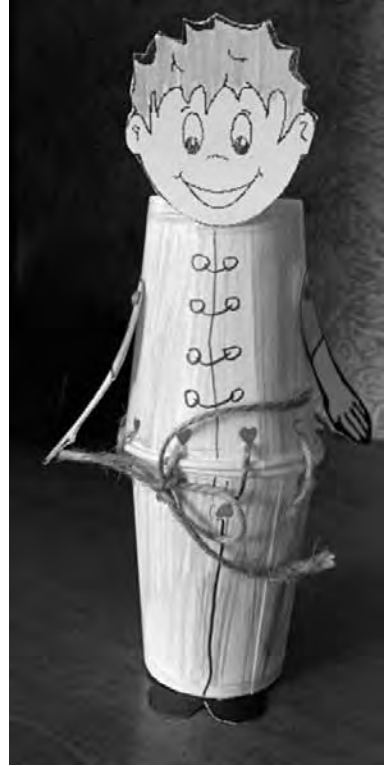



11. Домашнє завдання:

- Вивчити напам'ять ключовий вірш.
- Намагатися якомога частіше читати Біблію.
- Занотовувати найцінніші думки в духовний щоденник.
- Збирати гроші у скарбничку і бути готовим у разі потреби допомогти бідним людям.



12. Оголошення



13. Молитва

Попросіть Бога, щоб Він дав вам і дітям мудрості для того, щоб не любити матеріальні блага більше за Бога.



14. Додатки до уроку за цим QR-посиланням:



Урок 15

Тема уроку:

Фарисей

Мета

освітня: ознайомити дітей з особливостями роботи депутатів; показати необхідність мати смиренне серце;

виховна: виховувати в дітей бажання молитися за владу;

розвивальна: розвивати в дітей уяву, вміння логічно мислити, порівнювати, аналізувати.

Біблійна основа:

Матвія 9:11-13; Луки 18:10-14.

Ключовий вірш:

«Бог противиться гордим, а смиренным дає благодать» (Якова 4:6).

Обладнання:

Біблія, червоні й зелені картки, ключовий вірш, матеріали для рукоділля.

Хід уроку

I. Вступна частина

- Вітання

II. Основна частина



1. Молитва



2. Перевірка домашнього завдання



3. Бесіда-зачіпка

Попросіть дітей уявити, ніби вони стали депутатами Верховної Ради України. Запитайте, які б закони вони прийняли у сфері освіти, медицини, культури, економіки тощо.

Після цього зробіть висновок, що від нашої влади дуже багато залежить. Тому депутатам по-особливому потрібна мудрість від Бога і наша молитовна підтримка.



4. Знайомство дітей із темою уроку

Сьогодні ми говоритимемо про людей, які нагадують депутатів. Це були шановані й поважні чоловіки. Вони мали надзвичайно важливу професію. Ісус зустрічав таких людей і наголошував на одній особливій рисі їхнього характеру. Саме про це ви дізнаєтеся на уроці.



5. Виклад нового матеріалу

Спочатку пригадаймо, чи був серед учнів Ісуса митник? Так. Левій, який потім отримав ім'я Матвій.

Хочете дізнатися, що сталося, коли Ісус покликав Матвія?

Матвій настільки тішився знайомством з Ісусом, що вирішив влаштувати бенкет і скликати всіх своїх друзів, знайомих, сусідів. Він зробив у себе в будинку велике частування для Ісуса та учнів.

Але не всім це сподобалося.

Прочитаймо Матвія 9:11-13.

Євреї ненавиділи митників. А чому? Тому, що ті збирали податки зі свого народу до скарбниці держави-завойовника.

Фарисеї, які самі ніколи не їли б у такій компанії, запитали учнів Ісуса: «Для чого Учитель ваш їсть і п'є з митниками і грішниками?»

Чи впливала на Ісуса думка фарисеїв? Ні. Цим Він показав, що любить людей незалежно від думки інших, і якщо хтось потребує Його, то Він буде з ним.

Хто ж були фарисеї?

Фарисеї (євр. *перушим* – відокремлені) були представниками найвпливовішої релігійно-суспільної течії в Юдеї. Фарисеї

були численніші від інших організацій і їх число досягало кількох тисяч. Самі фарисеї називали себе мудрецями або книжниками. За тлумаченням фарисеїв, вони нібито могли вміло відокремлювати істину від брехні, а насправді відокремлювали себе від усього народу. Хоча у складі Великого синедріону вони становили меншість, але мали чималий вплив на нього. Синедріон – це найвища юдейська релігійна та політична інстанція, Верховна Рада та одночасно Вищий суд.

А щоб краще зрозуміти ставлення фарисеїв до митників, можна прочитати притчу «Про фарисея і митника» – Луки 18:10-14.

У притчі фарисей постає перед нами як втілення цілковитого самовдоволення.

Давайте тоді з'ясуємо, чим вони так пишалися – колонка «+» (позитивні якості)

+	–
<p>Їх поважали люди. Навіть якщо вони говорили щось проти царя і первосвященника, їм вірили. За часів Ісуса було дуже популярне прислів'я: «Якби тільки двоє людей потрапили на небо, то один із них був би фарисеєм». За часів Ісуса Христа вони здебільшого не займали високих посад, але для єврейського народу залишалися духовними лідерами і авторитетами.</p>	<p>Владні. Вони не любили простих людей. Насправді вони відокремлювали себе від усього народу, до якого ставилися зі зневагою, і виділяли себе в окрему, вибрану касту, яка, на їхню думку, повинна користуватися всіма земними благами і владою, почестями і багатством. А домагалися влади нечесними шляхами, обманюючи людей.</p>
<p>Вони найкраще знали Писання. Вміли добре його пояснювати, знали і дотримувалися народних звичаїв, релігійних та громадських правил, вирізнялися неухильним їх виконанням.</p>	<p>Горді. Фарисеї з гордістю дотримувалися всіх обрядів: і тих, які були в Законі, і тих, які вигадали самі. Наприклад, мити руки до і після їжі фарисеї вважали дуже високошанованим обрядом і вимагали неухильного його виконання. Порушення цього обряду вони вважали величезним злочином, за одними правилами належало вилучення з громади, за іншими – смертна кара.</p>

<p>Були добрими місіонерами. Для цього вони невпинно ходили по всій країні і за її межами, пропагуючи і поширюючи вчення юдаїзму.</p>	<p>Сліпі вожді. Своїм надмірним місіонерським запалом фарисеї перегороджували шлях у Царство Небесне тим, хто справді шукав Бога. Вчили народ не так, як написано в Слові Божому, відводили їх від Живого Господа до предметів, святих місць, людей-посередників, мовляв, ці посередники зв'яжуть їх із Богом.</p>
<p>Були патріотами. Вважали себе прямими спадкоємцями Авраама, тому земля, де вони жили, належала їм за обітницею.</p>	<p>Самолюбні. Багато духовних учителів просили, щоб їх називали духовними вчителями, наставниками, батьками, що безпосередньо забороняв Ісус.</p>
<p>Платили всі податки. Фарисеї давали десятину навіть із незначних городніх рослин, таких як м'ята і кмин.</p>	<p>Крали з державної скарбниці, ділили між собою пожертвування, які приносять до храму, брали хабарі і підношення.</p>
<p>Багато молилися, постили і роздавали милостиню. Вони подовжували полу свого одягу, носили пов'язки на лобі і руках, на яких писали цитати з Біблії. Суворо дотримувались численних обрядів.</p>	<p>Лицеміри. Фарисеї обмежували себе зовнішнім виконанням Закону, намагаючись у той же час зміцнити Закон новими правилами та приписами, які регулюють його виконання. Частково фарисейські приписи щодо виконання Закону були відверто спрямовані на те, щоб обійти Закон: наприклад, під час поїздки в суботу на ослі на сідло клали міхи з водою, тому що Закон дозволяв у суботу долати по воді більшу відстань, ніж по суші.</p>
<p>Поважали старше покоління. Вони виявляють повагу до старців, і щоб ті не стверджували, фарисеї не суперечили.</p>	<p>Самовпевнені. Вважали, що тільки їхня думка правильна. Фарисеї були переконані в тому, що тільки вони справжні діти Авраама і сини Божі.</p>

А як же Ісус ставився до фарисеїв, які користувалися такою популярністю в Юдеї? Ісус засуджував їхні справи. Навіть більше, Ісус попереджає своїх учнів: «Стережіться... фарисейської розчини» (Матвія 16:6), тобто самоправедності.

Проаналізуйте колонку «—» (негативні якості). Тепер слово «фарисейство» набуло різко негативного значення і позначає дріб'язковість, святенництво, лицемірство, самоправедність, буквоїдство і переважання форми над змістом. А слово «фарисей» у нашому розумінні стало синонімом лицемірства.

А як часто ми чинимо, як фарисеї?

Ми часто маємо гарне уявлення про себе, думаємо, що чесні, справедливі і зовсім без гріха. Ходимо на богослужіння, вчимося в недільній школі.

Але Господь вчить нас не пишатися своїми справами, а завжди бути смиренними перед Ним.

Гордість огидна Богові. Вона заважає нам помічати свої слабкості і недоліки. А у кого їх немає?

На кого Ісус звертає нашу увагу? На митника, який, найімовірніше, нічого з Закону не виконує і розуміє, що своїми справами він виправдатися ніяк не зможе. Тому він тільки б'є себе в груди і молиться: «Боже, будь милостивий до мене, грішного!» Він «не сміє навіть підняти очей на небо» – так глибоко переймається своїми гріхами. Ось про таку людину розповідає нам Ісус.

За те, що Ісус Христос бачив їхні приховані гріхи, викривав їхнє лицемірство і гордість, фарисеї ненавиділи Його і були злісними Його ворогами.



6. Особливості професії

Оскільки ми з вами порівнюємо часи Ісуса із сьогоденням, як ви думаєте, на кого схожі фарисеї? На депутатів.

Якщо ми подивимося загальні характеристики, то знайдемо дуже багато схожого.

Адже Ізраїль за часів Ісуса перебував під контролем римлян, і фарисеї більше переймалися політикою, ніж релігією. Тому вони

користувалися великою популярністю і визнанням у народі, стали релігійно-політичною партією, яка ділила владу в країні з партією саддукеїв. А значить, тепер фарисеї були б «депутатами».

Які ж «фарисеї» нині?

І навіщо нам потрібні депутати?

Депутат (лат. *deputatus* – посланий) – це особа, обрана населенням до складу представницького органу, щоб представляти інтереси своїх виборців, всього народу країни.

Завдання депутата:

1. Представлення інтересів громадян-виборців у владних структурах.
2. Захист їхніх прав, закріплених у Конституції і законах.

Що ж потрібно для того, що б стати депутатом (за законом)?

1. Кандидат у депутати повинен бути громадянином України.
2. На час виборів йому має вже виповнитися 21 рік.
3. Кандидат у депутати повинен мати право голосу і останні 5 років проживати в Україні.

Ті, кого суд визнав недієздатними, або хто має судимість, зняту в установленому законом порядку, не мають права балотуватися в депутати.

А якими б ви хотіли бачити депутатів?

Пам'ятайте, що з-поміж інших рис, які повинні мати представники влади, однією з головних є просте й смиренне серце. Саме на цьому наголошував Ісус.



7. Практичне застосування.

ГРА «ЗАСІДАННЯ ПАРЛАМЕНТУ»

Учитель буде спікером, а учні – депутатами. Роздайте дітям картки для голосування: зелена – «за», червона – «проти».

Спікер: Прошу всіх встати. Звучить гімн.

Шановні мої депутати, на порядку денному в нас стоїть 25 важливих питань.

Для голосування у вас є червона і зелена картки. Червона – не згодні, а зелена – згодні.

Прошу запросити секретаря (*виберіть помічника*), який буде вести рахунок «за» і «проти».

Ми живемо в дуже важкі часи, нам необхідно вирішити дуже важливе питання: яким повинен бути депутат?

1. Мати страх Божий.
2. Керуватися думкою людей більше, ніж законом.
3. Любити Бога.
4. Дотримуватися заповідей Божих.
5. Дотримуватися законів України.
6. Може порушувати правила дорожнього руху.
7. Повинен спілкуватися з людьми і обстоювати їхні інтереси, навіть якщо вони не збігаються з його, згідно з Біблією та законами України.
8. Повинен відповідати за свої слова і дії.
9. Володіти тільки однією мовою.
10. Щоб за нього вчилися інші, а він тільки відвідував сесії.
11. Бути компетентним у різних сферах діяльності.
12. Грати у комп'ютерні та азартні ігри.
13. Мати бажання вчитися чомусь новому.
14. Бути чуйним до проблем інших людей.
15. Бути культурним.
16. Добре знати Біблію.
17. Свого часу добре вчитися в школі.
18. Знати кольори прапору.
19. Знати гімн.
20. Завжди носити значок «депутат».
21. Одягатися так, щоб всі бачили, що він депутат.
22. Мати здатність вирішувати проблеми, які стоять перед суспільством.
23. Їздити тільки на дорогах автомобілях.
24. Любити людей.
25. Бути членом партії.

Після гри підсумуйте, яким повинен бути депутат.



8. Вивчення ключового вірша.

Депутати повинні робити правильний вибір. Тому вірш діти вчитимуть, обираючи правильні слова. Напишіть на папірцях слова вірша, а також ті, які не пов'язані з його змістом (скажімо, «навчати», «оцінка», «квітка», «літо», «подарунок», «зелений», «високий» тощо). Діти мають обрати правильні слова й скласти з них вірш.



9. Рукоділля

ВИРІБ «ЗНАЧОК ДЕПУТАТА»

Потрібно:

- ножиці;
- шпилька;
- патріотична стрічка;
- червоний папір 10,5х29 см;
- біла ручка або олівець;
- клей.

Як робити:

1. На червоному папері з великого краю написати вірш із Біблії білою ручкою, а хто не вміє писати, можна прикрасити різними орнаментами.
2. Зробити потрібно це з двох сторін.
3. Скласти гармошку, починаючи з короткого краю.
4. Зігнути гармошку посередині.
5. Протягнути стрічку, а на згині стрічки зафіксувати шпильку.
6. Робимо вузол із боку орнаменту.
7. Склеюємо гармошку, так щоб вийшов круг.
8. Стрічку можна зав'язати в бант або так, як показано на малюнку.





10. Домашнє завдання:

- Вивчити напам'ять ключовий вірш.
- Намагатися якомога частіше читати Біблію.
- Занотовувати найцінніші думки в духовний щоденник.
- Щодня молитися за владу.



11. Оголошення



12. Молитва

«Отже, перш над усе я благаю чинити молитви, благання, прохання, подяки за всіх людей, за царів та за всіх, хто при владі, щоб могли ми провадити тихе й мирне життя в усякій побожності та чистості» (1 Тимофія 1:1-2).

Прочитайте ці вірші дітям і разом помоліться за мудрість нашої влади.



13. Додатки до уроку за цим QR-посиланням:



Урок 16

Тема уроку:

Лікар

Частина 1

Мета

освітня: ознайомити дітей з особливостями професії лікаря на прикладі з життя Ісуса та Луки; показати важливість чистоти душі і тіла; проаналізувати хвороби та способи лікування в біблійні часи;

виховна: виховувати в дітей співчуття до хворих;

розвивальна: розвивати в дітей уміння творчо й образно мислити, аналізувати.

Біблійна основа: Івана 5:1-14.

Ключовий вірш: «Направду ж Він немочі наші узяв і наші болі поніс» (Ісаї 53:4).

Обладнання: Біблія, бинти, вода, банка, зеленка, «Білізна», ключовий вірш, матеріали для рукоділля.

Хід уроку

I. Вступна частина

- Вітання

II. Основна частина



1. Молитва



2. Перевірка домашнього завдання



3. Гра-зачіпка «Швидка допомога»

Поділіть дітей на пари. Кожній парі дайте бинт. Одна дитина буде лікарем, а інша – потерпілим. Лікарі в кожній парі повинні якомога швидше накласти пов'язку на ногу чи руку свого товариша. Переможців нагородіть. Зробіть висновок про те, як важливо вміти надавати допомогу хворим.



4. Знайомство дітей із темою уроку

Сьогодні ми говоритимемо про лікарів. Це професія надзвичайно важлива. Мабуть, усі діти знають, хто такі лікарі.

Та сьогодні ми побачимо, чи є лікарі в Біблії і якими професіоналами вони були.



5. Особливості професії

Лука, автор одного із чотирьох Євангелій, був за професією лікарем. Мабуть, саме тому він описує багато деталей. Адже лікарі вміють бачити все.

Чи почесною була ця професія? Вона не була популярною. Оскільки досвідчених лікарів у ті часи не було, роль лікарів переважно виконували священники.

Давайте дізнаємося, хто ж такий Лука?



Лука – талановитий письменник, художник і лікар, його справжнє ім'я Лукіос, народився в сирійському місті Антіохії. Батьки його були неєвреями, однак він був дуже добре знайомий з юдаїзмом.

З юних років Лука присвятив себе науці, навчився мистецтву лікування і познайомився з грецькою філософією, прекрасно знав грецьку і єгипетську мови.

Він міг стати знаменитим оратором або письменником, лікарем або художником, міг досягти в Антіохії багатства і почестей.

Однак, почувши про Спасителя, Лука знехтував «блискучою кар'єрою», залишив родичів та друзів, рідне місто і пішов у Галілею.

Як і інші апостоли, він став проповідником, місіонером і християнським письменником. Як ми й казали, він написав одну із чотирьох Євангелій, де докладно розповів про жертвну смерть Ісуса і її рятівне значення для людства. А ще знамениті Дії святих апостолів, де Лука описував важкий шлях апостолів. Лука особисто супроводжував апостола Павла. Цілком можливо, що Павло зцілював чудодійно, а його супутник Лука лікував як медик.

Як виглядала професія Луки в давнину?

Спочатку потрібно зрозуміти, що означає слово «лікар»?

Лікар – це фахівець, який лікує людей від різних хвороб. Таких людей зараз ще називають медиками.

У суспільстві є таке поняття, як «лікар від Бога», значить, має право на існування і таке поняття, як «лікар без Бога».

Перший – це той, хто має здібність прекрасно розумітися на медицині, обдарований Богом, а інший – це той, хто здобув цю професію, бо вона престижна чи прибуткова, а насправді вона йому нецікава.

Лікар від Бога майстерно та з любов'ю виконує свої професійні обов'язки, добре знає анатомію людини, а гасло його роботи: «Не зашкодь!» Таких лікарів люди благословляють і хочуть у них лікуватися. Решта лікарів не від Бога, вони за все життя не можуть опанувати своєї професії, бо це не їхня справа, тому жодної користі людям дати не можуть.

А що таке хвороба?

Хвороба – порушення (пошкодження, руйнування) нормальної життєдіяльності організму, розлад здоров'я.

Звідки хвороби взялися на землі?

Початок всіх хвороб походить від прокляття за гріх прабатьків: Адама і Єви. Бог створив прекрасний світ, де не було хвороб ні в рослинному, ні в тваринному світі, ні в тілі людини. Після гріхопадіння хвороба увійшла в світ прабатьків.

Кілька сотень років тому з'явився перший вірус грипу на землі, а тепер вже є багато різновидів. Рак був давно, але прогресує останнім часом, а СНІД – це хвороба, яка з'явилася в ХХ ст.

Які ж хвороби були в ті часи?

З Біблії ми знаємо, що люди страждали від багатьох недуг і хвороб, таких як проказа, сліпота, глухота, епілепсія, а також від каліцтва (кульгавість).

За днів Ісуса в світі було безліч різних хвороб, а медична наука була примітивною і обмеженою. Тому невиліковних хвороб було більше, ніж сьогодні, а епідемії знищували цілі міста.

Медицина біблійних часів не була ні самостійною наукою, ні навіть окремою галуззю знань. Вона була однією із складових частин релігії і філософії стародавніх ізраїльтян.

Як же лікувалися люди в часи Ісуса Христа, якщо медицина була слабкою?

Молитва. Євреї вважали, що у разі хвороби слід звертатися з молитвами до Бога. Багато євреїв вважали, що хвороба є наслідком гріха. Якщо хтось захворів, вони запитували: «Хто згрішив, він чи батьки його?» (Івана 9:2). А роль лікарів тоді виконували священники. Саме вони оглядали людину і приймали рішення про те, заразна вона чи ні. Наукові докази сьогодні доводять, що з молитвою процес лікування посилюється.

Лікування п'явками. Вважали, що вони висмоктують погану кров.

Лікування травами. Зазвичай вживали листя і кору. Кропиву використовували для лікування суглобів (артрит): просто били нею по хворому місцю. Глуху кропиву використовували при легеневих захворюваннях. Верба знімала головний біль, а калачики допомагали від виразки. Багато трав використовують у сучасних препаратах.

Фрукти. Популярністю користувався **гранат**, який допомагав при проблемах з тиском. **Цитрон** (прадід лимона і лайма) – як антисептик. З **імбиру** робили розтирання. **Мандрагора** – при безплідді, а шкірку **смокви** використовували як пластир.

Шерсть тварин. Робили джгути. Наприклад, якщо був головний біль, то зав'язували на голові.

Використовували **мазі**. «І він підійшов, і обв'язав йому рани, наливши оливи й вина» (Луки 10:34) – майже олійно-бальзамічна пов'язка за Вишневським.

Мертве море. Використовувалося все: вода, повітря, земля. Гарна профілактика як легеневих, так і шкірних захворювань. Лікування зазвичай

полягало в натиранні себе грязями і перебуванні на сонці біля моря, де насичення киснем складає 60 відсотків.

Хірургія. За часів Ісуса вже були лікарі, які навчилися у греків робити деякі хірургічні операції за допомогою римських інструментів, таких як зонд, ланцет, скальпель. Лікарі давали обітницю піклуватися насамперед про життя своїх пацієнтів і не розголошувати про них відомості приватного характеру. Але операції могли проводити люди, які не були лікарями: перукарі, теслі – всі, у кого були різальні інструменти.

Водолікування – один із основних методів у фізіотерапії. Його ще називають обмиванням, і воно більше пов'язане з духовною чистотою, оскільки фізичне здоров'я безпосередньо пов'язане з духовним.

Крім того, в давнину люди взагалі дуже високо шанували воду, особливо річки та джерела. Вода була дорогоцінним скарбом.

Подивіться і на наше суспільство. Багато людей долають великі відстані, щоб покупатися в термальних водоймах.

Термальне джерело б'є з майже кілометрової глибини, тому вода його досить тепла (39 градусів). Вода з термального джерела робить свій цілющий вплив на організм, через шкірний покрив проникають біоактивні солі, метали, галогени і кислоти.

А ще їздять до джерел, щоб попити води, яка прискорює метаболізм, знімає запалення, поліпшує роботу шлунково-кишкового тракту, активізує вироблення деяких ферментів, знижує кислотність у шлунку.

Як ви думаєте, чи існувала тоді профілактика захворювань?

1. У євреїв існувало багато приписів, що мали на меті забезпечити здоровий спосіб життя: **один день із семи** слід відпочивати, заборонялося вживати певні види їжі.
2. **Чистота будинку.** Потрібно було стежити за чистотою своїх осель.
3. Для збереження здоров'я Біблія вважає важливим **правильне харчування людини.** За початковим задумом людині в їжу призначалися тільки насіння і плоди дерев. Вживання в їжу м'яса було дозволено тільки після потопу. Закони про їжу нерозривно пов'язані з вказівками про гігієну харчування і побуту.

4. **Карантин.** При інфекційному захворюванні накладали карантин, хворого відсиляли в окреме місце (наші інфекційні лікарні і шкірні диспансери), заразний одяг спалювали (один із методів знезараження).
5. **Були заборонені шлюби між близькими родичами.** У таких шлюбах діти народжуються з генними мутаціями (зрощені пальці, короткі ноги тощо).
6. **Гігієна.** Перед будь-якою трапезою передбачалося обмивання рук, у святкові дні за столом суворо дотримувався особливий «етикет» обмивання рук, молитви.
7. Протягом всієї історії розвитку стародавнього Ізраїлю найголовнішим принципом здоров'я, який отримав народ, було повеління **любити Бога всім серцем і душею довіритися Йому в усьому.** Здоров'я, спокій, довге життя без хвороб були обіцяні тим, хто чув голос Бога.

В Ізраїлі зараз живе (і він ніколи не хворів) Авраам Бабаоф, якому 108 років. Його секрет полягає:

1. У щоденному вивченні Писання. Він каже, що результат здоров'я – це результат стосунків із Богом.
2. Він ніколи не злиться і не лається.
3. Не об'їдається. Біблія нам каже: «Уважайте ж на себе, щоб ваші серця не обтяжувалися ненажерством та п'янством, і життєвими клопатами» (Луки 21:34). А здоровий спосіб життя може забезпечити закладене в людині довголіття: «...і дні її будуть сто і двадцять літ» (Буття 6:3).





6. Виклад нового матеріалу

Як ви думаєте, а Ісус був лікарем?

Прочитайте разом Івана 5:1-14.

Читаємо 1-3 вірші.

Ісус прийшов у відому купальню, звану по-єврейському *Віфезда*, що означає «дім милосердя». Купальня була досить великою, щоб у ній можна було плавати. Це стародавній резервуар для води, що знаходиться в північно-східній частині Старого Єрусалиму, поблизу Храмової гори. Вважається, що він, вперше згаданий в книзі пророка Ісаї, був влаштований



для потреб священників Єрусалимського храму, а після будівництва ближче до храму більшої водойми Біркат Ізраель у I ст. купальню Віфезда перестали використовувати для храмових цілей. Це досить спокійне місце, яке нагадує критий басейн.

Це був великий басейн (більше ніж футбольне поле, 150x50x15 м), що складався з двох резервуарів, розділених стіною. Величезний кам'яний резервуар мав п'ять входів, кожен з яких мав свою назву.

Резервуар наповнювався дощовою водою. І залежно від пори року рівень води в цьому резервуарі був різний. Коли рівень води опускався, люди спускалися сходами вниз. У тіні п'яти критих галерей на килимках на землі лежало багато розслаблених, сліпих, кривих, сухих. Це місце швидше нагадувало лікарню на відкритому повітрі.

Віфезда розташовувалася біля брами. Це ті ворота, які вели в храм. Тобто, якщо увійти в Овечі ворота, то зліва буде храм, а справа – купальня. Ісус, пройшовши Овечі ворота, пішов не у храм, а у Віфезду.

Читаємо 4 вірш.

Чому ж багато розслаблених, сліпих, кривих, сухих зібралось тут?

Бо написано, що очікували з'явлення Ангола. Його ніхто не бачив, але вода раптом починала вирувати, пінитися, і тоді люди розуміли, що прийшов Ангел.

Він час від часу сходив до купальні і порушував воду. І хто перший в неї входив після збурення води, той ставав здоровим, хоч би яку мав хворобу.

Всі хворі чекали своєї черги.



Читаємо 5 вірш.

У купальні Віфезда лежав один чоловік. Уже 38 років перебував він там. За ці роки втратив і рідних, і друзів. А ті, хто його знали, вже не відвідували його. Одним було ніколи, іншим він був просто тягарем. А хворий і далі сподівався. Він просив у Бога прощення за гріхи.

Читаємо 6-14 вірші.

Коли Ісус прийшов у купальню, Він підійшов до цієї людини і запитав: «Хочеш бути здоровим?» Хворий відповів Йому: «Так, я хочу, але не маю друга, який би допоміг мені першим опуститися в воду, коли її відвідує Ангел». Ісус змилосердився над ним. Він сказав: «Встань! Візьми ложе своє та й іди». Хворий чоловік зараз же одужав і почав ходити. Він пішов у храм дякувати Богові за зцілення і зустрів там Ісуса. Спаситель сказав йому: «Не гріши більше, щоб не було тобі ще гірше». Значення слів Ісуса в тому, що існують страждання, гірші від найстрашнішої хвороби – це страждання в пеклі за вироком Божого суду через гріхи і нерозкаяне серце.

Висновки. У стародавні часи ця хвороба вважалася однією з найстрашніших. Рідко хто міг самостійно вилікуватися. За часів Ісуса такі люди жили окремо від цивілізованого суспільства. До них ніхто не міг приходити, і вони могли не бачити здорових людей десятиліттями. Христос, зіткнувшись із такими людьми, не залишався байдужим і до них. Він із радістю і готовністю зціляв кожного.

Так нашому герою пощастило познайомився з Ісусом. Це було дивом! Рідні та друзі за 38 років залишили його і не приходили більше. Але Сам Ісус прийшов до нього. Він знав його життя, прохання про прощення і поспішив на допомогу, ставши його Другом. Ісус – є і наш Друг! Він повертає радість у життя людини.



7. Практичне застосування

Звісно, берегтися від хвороб варто кожній людині. Для цього треба тепло вдягатися взимку, вживати вітаміни, загартовувати організм. Ми добре знаємо, як вберегтися від хвороб тіла. Але в нашому житті є набагато страшніша хвороба – гріх. Він руйнує не лише тіло, але й душу. Як звільнитися від неї? Лише Ісус може зцілити нашу душу і вилікувати від гріха. Бо Він узяв провини всіх людей на Себе.

НАОЧНИЙ ПРИКЛАД «ІСУС ЗЦІЛЮЄ ДУШУ»

Налийте у банку воду. Скажіть, що саме такими чистими створив Господь наші душі. Та в життя прийшов гріх: обман, заздрість, непослух. Все це забруднило душу, вона стала темною і більше не могла бачити Бога. Додайте в банку з водою зеленку. Як тільки людина не намагається все покращити і вилікувати душу! Навіть добрі справи робить, та нічого не виходить. Можете ще долити води. Та є Лікар, Який може зцілити душу, як тільки ми Його запросимо в серце. Це – Ісус Христос. Говорячи про Ісуса, додайте в банку «Білизну» (яскравіше буде, якщо ви замочите на дві доби дерев'яний хрест в «Білизні», а потім опустите його в банку з водою). Хімічна реакція вразить дітей: зелена вода раптом стане прозорою! Так само відбувається і з нашою душею, коли в ній оселяється Лікар Ісус. (Якщо ви ніколи не проводили такого дослідів, спробуйте зробити його вдома, готуючись до уроку.)



8. Вивчення ключового вірша.

Кожна хвороба приносить нам багато болю та сліз. Саме сльозами розмиті всі голосні нашого вірша. Для цього на місці всіх голосних потрібно поставити чорнильні плями.

«Н*пр*вд* ж В*н н*м*ч* н*ш* *з*в * н*ш* б*л* п*н*с» (*с** 53:4).

9. Рукоділля

ВИРІБ «ПІДСТАВКА-СЕРЦЕ»

Потрібно:

- гофрований картон;
- заготовка серця;
- смужка з кольорового паперу 21х15 см;
- паличка для шашликів;
- мотузка;
- намисто;
- гумка для волосся;
- тарілочка;
- клей ПВА;
- клей універсальний;
- дирокол.

Як робити:

1. Нарізати гофрокартон смужками завширшки 1 см.
2. За методом «квілінгу» накручуємо смужки на паличку, склеюючи їх клеєм ПВА.
3. Коли всі смужки накрутили, необхідно зафіксувати за допомогою гумки.
4. Робимо заглиблення всередині невеликого сувою, наносимо туди клей.
5. Залишаємо, щоб усе висло.



6. У заготовці серця прорізаємо місце для палички.
7. За допомогою тарілки позначаємо краї на аркуші кольорового паперу 21x15 см. Обрізаємо заокруглені краї.
8. Формуємо гармошку, з'єднуємо і склеюємо один вигин відповідно до малюнка. Це мале серце.
9. Робимо зверху малого серця дірочку дираколом.
10. Наносимо клей універсальний, крім місця, де повинна бути паличка, і прикладаємо мале серце, притискаючи так, щоб усе зафіксувалося.
11. На другий кінець палички наносимо клей універсальний і просовуємо його в отвір для палички в серці.
12. Протягуємо мотузочку через отвір у малому серці і на один із кінців кріпимо вірш, зав'язуємо бантиком.
13. На кінець мотузочки одягаємо намистинки і зав'язуємо вузлики.



10. Домашнє завдання:

- Вивчити напам'ять ключовий вірш.
- Намагатися якомога частіше читати Біблію.
- Занотовувати найцінніші думки в духовний щоденник.
- Молитися й відвідувати друзів, які хворіють.



11. Оголошення



12. Молитва

Подякуйте Богові, що Він зцілює душі від гріха. Запитайте, чи має хтось із дітей чи їхніх близьких молитовні прохання щодо здоров'я. Якщо так, помоліться разом за цих людей.



13. Додатки до уроку за цим QR-посиланням:



Тема уроку:

Лікар

Частина 2

Мета

освітня: ознайомити дітей з особливостями надання першої медичної допомоги на прикладі притчі про доброго самарянина;

виховна: виховувати в дітей милосердя;

розвивальна: розвивати в дітей уміння надавати першу медичну допомогу.

Біблійна основа:

Луки 10:30-36.

Ключовий вірш:

«Люби свого ближнього, як самого себе»
(Матвія 22:39).

Обладнання:

Біблія, цукерки, пов'язки, бинти, предмети для вичення ключового вірша, відео про Рейчал, матеріали для рукоділля.

Хід уроку

I. Вступна частина

- Вітання

II. Основна частина



1. Молитва



2. Перевірка домашнього завдання

Перевіряємо домашнє завдання, ставлячи запитання.

1. Куди приносили хворих у місті Єрусалимі? (У купальню Віфезда)
2. Чи були в цій купальні лікарі? (Ні)
3. Чим же лікувалися хворі? (Хворі зцілялися в воді купальні)
4. Яка чудодійна сила була в воді цієї купальні? (Ангел Божий сховався у неї і збурював воду)
5. Чи довго лежали в купальні хворі? (Одні – недовго, інші – довго)
6. Чому деякі люди довго лежали і не зцілювалися? (Їх нікому було підвести до води першими)
7. Який великий Лікар відвідав одного разу купальню Віфезду? (Ісус Христос)
8. До кого підійшов Христос? (До хворого, який лежав тут 38 років)
9. Про що Ісус його запитав? («Хочеш бути здоровим?»)
10. Що зробив Ісус? (Він його зцілив. Хворий взяв своє ложе і пішов)
11. Що сказав Ісус цій людині? (Щоб він більше не грішив, бо може бути ще гірше)



3. Гра-зачіпка

Дітей потрібно поділити на пари, обмежити їхні дії на час гри за допомогою пов'язок: зв'язати руки або ноги, або очі, рот; прив'язати їх спиною до спини, чи рукою до руки, чи ногою до ноги. За три хвилини кожна пара повинна зібрати якомога більше розкиданих на землі цукерок.

Бесіда:

- Чи просто було збирати цукерки?
- Що було важко?
- Чи люблять люди, коли їх у чомусь обмежують?

Висновок. На жаль, часто ми відчуваємо певні обмеження через хвороби, яких є так багато. І як добре, що в світі існує професія, котра допомагає нам долати фізичні обмеження.



4. Знайомство дітей із темою уроку

Сьогодні ми продовжимо говорити про лікарів. Дізнаємося, яка ж головна риса характеру повинна бути не лише в представників цієї професії, але й у кожного з нас.



5. Особливості професії

Історія професії лікаря починається з давніх-давен, тому згадаймо, які професії виконували функції лікарів? Священники, цирульники – перукарі, що виконували деякі обов'язки лікаря, знахарі.

А хто згадає, як лікували у давнину? Хвороба сприймалися теж як покарання за гріх, тому перше – це молитва. Люди користувалися підручними засобами для медичної допомоги – травами, плодами і корінням, мазями, п'явками, шерстю тварин, водою.

Протягом усієї історії людства люди хотіли бути щасливими, а однією зі складових цього стану є здоров'я. Але скільки існує людство, стільки воно намагається вилікуватися від недуг, використовуючи різні способи. Для вирішення цього завдання людство не шкодує ні коштів, ні часу, намагаючись дізнатися, в чому полягає причина різних захворювань.

Цими всіма питаннями зараз займається така наука, як медицина.

Що означає слово «медицина»?

Слово походить від лат. *ars medicina* – «лікувальне мистецтво», «мистецтво лікування», має той же корінь, що й дієслово *medeor* – «зцілюю». Медицина – це дуже важлива сфера діяльності людини, яка спрямована на вивчення різних процесів в організмі людини, лікування та запобігання різним захворюванням. Медицина досліджує як старі, так і нові захворювання, розробляє нові методи лікування, ліки і процедури. **Лікар** – це людина, яка готова присвятити себе служінню людям. Він бере на себе відповідальність за найпрекрасніше на світі – життя людини.

«Клятва Гіппократа». Перед початком професійної діяльності лікар обіцяє дотримуватися певних принципів. Лікар традиційно користується особливим статусом у будь-якому суспільстві, і до нього ставлять високі етичні та правові вимоги.

Хто ж такий Гіппократ?

Гіппократ (бл. 460 до н. е. – бл. 377 до н. е.), грецький лікар і педагог, якого називають «батьком медицини», вважається автором

великого зібрання грецьких медичних творів. Але зараз його ім'я переважно пов'язують із знаменитою клятвою, яка символізує високі етичні норми європейської медицини.

Початковий варіант був написаний Гіппократом в V ст. до н. е. іонійським діалектом старогрецької мови. Відтоді текст клятви багаторазово перекладали іншими мовами, редагували, істотно змінювали його зміст. Зокрема, в один із латинських варіантів клятви було внесено обіцянку «не надавати медичну допомогу безкоштовно».

Що ж обіцяють наші лікарі?

- чесно виконувати свій лікарський обов'язок, присвятити свої знання та уміння запобіганню та лікуванню захворювань, збереженню і зміцненню здоров'я людини;
- бути завжди готовим надати медичну допомогу, зберігати лікарську таємницю, уважно і дбайливо ставитися до хворого, діяти виключно в його інтересах, незалежно від статі, раси, національності, мови, походження, майнового і посадового становища, місця проживання, ставлення до релігії, переконань, належності до суспільних об'єднань, а також інших обставин;
- виявляти найвищу повагу до життя людини, ніколи не вдаватися до здійснення евтаназії;
- бути вдячними і поважати своїх вчителів, бути вимогливим і справедливим до своїх учнів, сприяти їхньому професійному зростанню;
- доброзичливо ставитися до колег, звертатися до них за допомогою і порадою, якщо цього вимагають інтереси хворого, і самому ніколи не відмовляти колегам в допомозі і раді;
- постійно вдосконалювати свою професійну майстерність, берегти і розвивати благородні традиції медицини.

Медицина як галузь людської діяльності посідає особливе місце, тому що наука в ній поєднується з цінностями, які не мають нічого спільного з наукою. В основі лікарського підходу лежить співчуття.

Якими якостями повинна володіти людина, яка вибрала професію лікаря?

1. Лікар повинен любити людей.
2. Мати ґрунтовні знання, бути готовим до найважчих ситуацій.
3. Покликання лікаря вимагає, щоб він виконував свої обов'язки, керуючись голосом совісті і принципами лікарської етики.
4. Рятувати словом. Лікар рятує людей, які поранені або потрапили в біду, також тих, які дуже сильно хворіють. Він дає їм віру в те, що вони вилікуються і будуть жити ще дуже довго.

Лікарі рятують у день близько 100 осіб. Якби не було лікарів – люди не змогли б жити на землі.

5. Потрібно, щоб лікар володів упевненістю і спокоєм, адже коли він спокійний, хворий думає, що все гаразд, і це сприяє його одужанню.
6. Вести здоровий спосіб життя: не пити, не палити, не вживати наркотики.
7. Вести активний спосіб життя: займатися спортом.
8. Бути допитливим, що знадобиться для вивчення нових методик лікування та знання препаратів.
9. Любов до своєї справи зробить його завжди готовим допомогти хворому.
10. Не бути корисливим.
11. Правильно харчуватися.
12. Мати любов і співчуття, без чого немає доброго лікаря, оскільки справа лікаря – полегшувати страждання і рятувати хворого від смерті.



6. Виклад нового матеріалу

Що ж таке «співчуття»? Це зносити біль іншої людини, як власний.

Як ви думаєте, чи може людина обійтися без жалю?

Хочу розповісти вам притчу про співчуття, де Ісус показує нам, якими повинні бути не тільки лікарі, а й ми.

Прочитаємо разом притчу про доброго самарянина – Луки 10:30-36.

Шлях обіцяв бути довгим і виснажливим. Адже необхідно було йти пішки під палючим сонцем Палестини. Дорога з Єрусалиму до Єрихону круто спускається вниз, приблизно на 1000 метрів, маючи протяжність близько 30 кілометрів. У ті часи це була небезпечна дорога, оскільки в її звивистих закрутах ховалися розбійники, які нападали на подорожніх. Дорогою на мандрівника напали розбійники. Вони побили його, забрали всі гроші, одяг і залишили закривавленого посеред дороги. Дорога ця була людиною, тож поранений чоловік сподівався на швидку допомогу.

Читаємо 31 вірш.

Як ви думаєте, священник міг допомогти? Звісно, адже священники виконували функцію лікаря. Але, ймовірно, священник поспішав на службу, яку ніс у Єрусалимському храмі. Побачивши людину в крові, він поквапився піти швидше від цього місця.

Читаємо 32 вірш.

Хто такий левит? На левитах лежали обов'язки священнослужителя: вони пильнували порядок під час богослужіння, дбали про храм, керували народом під час жертвоприношення, навчали.

Чи міг левит йому допомогти? Так.

А допоміг? Ні.

Читаємо 33-35 вірші:

Незабаром цією ж дорогою проїжджав самарянин. Самаряни – це люди, яких євреї вважали своїми ворогами.

Місцевість Самарія розташована південніше від Галілеї. Це досить рівнинна частина Палестини, дуже зручна для поселення. Тут проходило багато подій, пов'язаних із єврейською історією. Колись разом із Галілеєю Самарія становила Північне Ізраїльське царство, знищене в XVIII ст. до н. е. асирійцями. Завойовники переселили в Самарію безліч селян зі сходу, які, змішавшись із рештою місцевих мешканців, прийняли їхню віру, зберігаючи водночас деякі свої поганські звичаї. Їх почали називати самарянами. Юдеї не хотіли в них бачити братів у вірі, вважаючи їх напівпоганами. Це стало приводом до постійних конфліктів. Ворожнеча була настільки великою, що навіть за часів Христа юдеї,

які подорожували з Галілеї до Єрусалиму, вважали за краще два рази переходити Йордан, аби обминути Самарію. Звідси виникла і приказка, що «юдеї з самарянами не сходяться» (Івана 4:9).

Повернімося до нашої історії. Цією дорогою самаряни ходили рідко, тому що не бажали зустрічатися не тільки з розбійниками, а й юдеями. Самарянин надав потерпілому допомогу, хоча той був юдеєм. Тільки самарянин – людина, якій, здавалося, зовсім не слід було піклуватися про юдея, хоча б і пораненого, – зглянувся над нещасним, коли, проїжджаючи повз, побачив його. Він перев'язав йому рани, полив на них, як радила тодішня медицина, вино і елей і, посадивши бідолашного на свого осла, привіз до готелю (караван-сарай, де був і господар, який приймав подорожніх). Наступного дня, їдучи з готелю, самарянин дав господареві два динарії (це була заробітна плата за два дні) і попросив: «Подбай про нього, поки він не одужає, а якщо витратиш більше грошей, я поверну тобі, коли повернуся».

Чи був самарянин лікарем? Ні.

А чи мав хоч якісь навички лікаря? Так.

Чи використовував він їх? Так.

Ось який висновок робить Ісус: **читаємо 36-37 вірші.**

Він ставить нам самарянина за приклад і показує, як ми повинні виявляти милосердя до людей, навіть якщо ми не лікарі. І не тільки до друзів, знайомих, людей, яких ми любимо і поважаємо. Як важливо бути співчутливим до всіх, навіть до ворогів. Так чинити наказує нам Христос.

Закріплення матеріалу

Обміркуйте з класом якості доброго самарянина і запишіть їх на дошці. Якщо дітям буде важко, поставте їм навідні запитання: чи любив цей чоловік людей? Чи викликав біль іншого співчуття в його серці? Тощо.

Якості характеру доброго самарянина, на які вказує Ісус:

- Люблячий
- Співчутливий
- Жалісливий
- Дбайливий
- Милосердний
- Уважний
- Чуйний
- Доброзичливий
- Він служив Богу справами, а не словами.



7. Практичне застосування

НАДАННЯ ПЕРШОЇ МЕДИЧНОЇ ДОПОМОГИ

Ви можете сьогодні запросити на урок когось із медиків, аби навчити дітей правильно накладати пов'язки. Якщо такої можливості немає, тоді скористайтеся схемами.

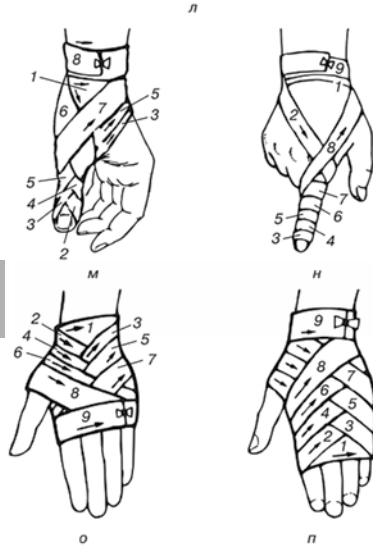

СВІДЧЕННЯ ПРО «ДОБРИХ САМАРЯН» СЬОГОДЕННЯ

Заохоченням до милосердя стане свідчення з життя інших. Ви можете розповісти як про всесвітньо відомих людей (наприклад, Матір Терезу або Джоржда Мюллера), так і про тих, хто живе поруч із нами.

ВІДЕО «ІСТОРІЯ РЕЙЧЕЛ БЕКВІС – ВОДА ДЛЯ АФРИКИ»

Перегляньте відео про дівчинку Рейчел, яка турбувалася не про себе, але про інших незнайомих людей.

Відео знаходиться за посиланням:

https://www.youtube.com/watch?v=Fb_mR9DFpJY

ЛИСТ МИЛОСЕРДЯ

Якщо ви знайомі з дитиною, яка має складну недугу, напишіть усі разом лист-підбадборення для неї.



8. Вивчення ключового вірша

Роздайте дітям предмети, які допоможуть їм знайти в Біблії ключовий вірш. Перша літера цих предметів – це літера з назви книги. На двох картах потрібно відгадати цифри, які вкажуть на номер розділу та вірш. Діти повинні вписати літери, скласти назву книги, знайти вірш і переписати його до зошитів.

Мило

Апельсин

Таблетка

Виделка

Індик (малюнок; або просто напишіть на картці літеру «І»)

Яблуко

Кількість розділів книги Об'явлення (22)

Кількість книг Старого Заповіту (39)

***P. S.** Діти можуть вчити лише другу частину вірша: «Люби свого ближнього, як самого себе» (Матвія 22:39).*



9. Рукоділля

Варіант 1

Можете виготовити з дітьми годівничку для птахів. Це буде гарна нагода виявити своє милосердя.

Варіант 2

ВИРІБ «ТОПІАРІЙ»

Потрібно:

- дерев'яна заготовка;
- сизаль;
- декор: намистинки;
- декор: квіточки, тичинки;
- фарби або олівці;
- топ-крихта або ажурна стрічка;
- клей універсальний;
- двосторонній скотч;
- магнітна стрічка.



Як робити:

1. Розфарбувати дерев'яну заготовку.
2. По верху горщика нанести двосторонній скотч і наклеїти на нього топ-крихту або ажурну стрічку.
3. На клей універсальний наклеїти сизаль.
4. За допомогою цього ж клею наклеїти і декор.

5. Можна на ніжку топіарія прикріпити бирочку з побажанням.
6. На зворотному боці дерев'яної заготовки прикріпити магнітну стрічку.



10. Домашнє завдання:

- Вивчити напам'ять ключовий вірш.
- Намагатися якомога частіше читати Біблію.
- Занотовувати найцінніші думки в духовний щоденник.
- Виявляти турботу про ближніх. Заповнити таблицю.

Хто твій ближній?	Як ти турбувався про цю людину?



11. Оголошення



12. Молитва

Помоліться разом із дітьми про те, щоб завжди бачити потреби інших.

Добре було б, якби діти озвучили свої молитовні потреби, щоб помолитися разом один за одного.

Або ж подумайте, за яку потребу хотіли б помолитися ви всі разом. Можливо, це буде дитинка, яка має складну хворобу. Сьогодні поруч із нами є так багато людей, за яких потрібно молитися! Заохочуйте діток до милосердя і найперше надихайте їх власним прикладом.



13. Додатки до уроку за цим QR-посиланням:



Урок 18

Тема уроку:

Пастух

Мета

освітня: ознайомити дітей з особливостями роботи пастуха на прикладі Ісуса Христа; показати, як Бог турбується про кожного з нас;

виховна: виховувати в дітей послух і довіру Богові;

розвивальна: розвивати в дітей уміння логічно мислити, робити порівняння та висновки.

Біблійна основа: Івана 10:11-18.

Ключовий вірш: «Господь то мій Пастир, тому в недостатку не буду» (Псалом 22:1).

Обладнання: Біблія, ребус, ножиці, двосторонній скотч, заготовки для рукоділля.

Хід уроку

I. Вступна частина

- Вітання

II. Основна частина



1. Молитва



2. Перевірка домашнього завдання



3. Зачіпка

Дітям потрібно розгадати ребус:



100€ X

(Пастух)

Пастух – людина, яка випасає худобу.

Хто назве ім'я першого пастуха? Авель.

ПАСТУХИ згадуються в багатьох книгах Біблії, від першої книги – Буття і до останньої – Об'явлення (Буття 4:2; Об'явлення 12:5). Пастухами були такі великі люди, як Авраам, Мойсей і цар Давид.

У різних країнах пастухи мають свою назву:

- капмоси і пампаси – Аргентина, Уругвай, Південна Бразилія;
- гуасо – Чилі;
- сертанежу – північно-західна Бразилія;
- льянеро – Венесуела;
- вакеро – південно-західна частина США;
- чарро – Мексика;
- ковбой – США;
- чабан, вівчар, чередник, свинопас, волопас – Україна.

Як бачимо, це професія не лише давня, але й популярна в усьому світі.



4. Знайомство дітей із темою уроку

Як ви вже зрозуміли, сьогодні ми говоритимемо про пастухів. Ми побачимо, якими повинні бути ці люди. А ще дізнаємося про одного особливого Пастиря.



5. Особливості професії

Що робить пастух? Випасає, тобто опікується вівцями, козами, коровами...

Як він піклується про отару? Як він її годує, захищає?

Ви коли-небудь бачили овець чи корів? Випасали їх? Що ви знаєте про них? Як поводить ся худоба?

У біблійні часи дуже цінували овець. Вони забезпечували людину шерстю, м'ясом і молоком. Люди використовували навіть роги – із них виготовляли спеціальні труби (Левит 25:9) або посудини для олії.

Серед тварин, якими опікувалися пастухи в стародавньому Ізраїлі, напевно були каракульські вівці (різновид сирійських жирнохвостих овець). Вівці цієї породи мають масивний хвіст із великим відкладенням жиру і густу шерсть.

Ці тварини дуже слухняні і зовсім беззахисні перед хижакими і несприятливими умовами довкілля.

Пастухи також випасали кіз. Кози були чорної або коричневої мастей. Коли вони паслися на гірських схилах поміж кущами, їхні довгі звисаючі вуха могли легко порватися від дотику тернових чи інших колючок.

Кози давали багато молока, частина якого йшла на виготовлення своєрідного йогурту. Із козячої шерсті робили грубу тканину для покриття шатра чи виготовлення простого одягу, а із козячих шкур виготовляли міхи для зберігання води.

Пастух мав навчити овець і кіз слухатися його. Добрий пастух ніжно піклувався про своїх підлеглих і навіть давав клички, на які ті відгукувалися (Івана 10:14, 16).

За біблійним описом, заняття пастухів було нелегким і навіть небезпечним.

Які ж якості повинен мати пастух?

Бути терпеливим. Пастух має переносити і холод, і спеку (Буття 31:40).

Любити свою роботу. Заробіток пастуха був незначним. Можливо, він міг користуватися якоюсь частиною продуктів, скажімо, молоком (1 Коринтян 9:7). Тому пастух змушений був вдовольнитися простою їжею (приміром, ягодами сикомори, ріжками і, можливо, акридами і диким медом. Порівняйте Амоса 7:14; Луки 15:16).

Бути сміливим. Йому постійно загрожували напади диких звірів, скажімо, лева чи ведмедя (1 Самуїлова 17:34; Ісаї 31:4; Амоса 3:12), а також розбійників (Буття 31:39), які намагалися викрасти овець.

Пастух носив із собою важкий кийок із шипами із гострих каменів для захисту від звірів (Псалом 22:4). Була у нього також і шкіряна праща, щоб кидати у хижаків каміння, а ще – довга, близько двох метрів, палиця, якою пастух підганяв стадо та спирався під час ходи (Єзекіїля 20:37-38). Інколи ця палиця була зігнута на кінці. Пастух брав із собою шкіряну торбину, яка називалася сумою, в якій він зберігав монети.

Уміти будувати. Коли пастух випасав стадо далеко від поселення, то він будував собі курінь (Ісаї 38:12; порівняйте Пісні Пісень 1:7). Інколи будували вартівні для спостереження за ворогами і для захисту стад (2 Хронік 26:10; порівняйте 27:4).

На ніч пастух повинен був знайти безпечне місце для своїх овець (Луки 2:8). Часто він заганяв їх у якусь печеру, щоб хижак не міг пробратися туди (Івана 10:7). Якщо печер не було, доводилося будувати простий загін із каменів і тернових кущів. Він заганяв усередину овець, а сам лягав біля входу. Кожен, хто заходив у загін для овець, повинен був обминути пастуха. Він був як двері, як ворота в загоні для овець. До загону вели тільки одні двері – там, де лежав пастух.

У селах також бували кам'яні кошари з невеликою прибудовою для пастуха, який охороняє отару.

Любити тварин. Пастух проводив дуже багато часу з вівцями, яких йому доручили, і знав кличку кожної з них (Івана 10:14). Він знав, якій родині належить та чи інша вівця, і завжди міг повернути її власнику.

Щоденне заняття пастухів полягало ось у чому: вранці він виводив свою отару із загону (Івана 10:4), крокуючи перед своїми вівцями і називаючи їх на ім'я. Прийшовши на пасовище, він стеріг отару за допомогою своїх собак (Йова 30:1). Якщо якась овечка втікала, він шукав її, доки не знаходив (Єзекіїля 34:12; Луки 15:4). Є також чудовий опис праці пастуха в Псалмі 22.

Він повинен був напувати їх із корита (біля криниці чи просто зі струмка (Буття 29:8; 30:38; Вихід 2:16; Псалом 22:2). Увечері пастух знову вів тварин до загону і перераховував, аби переконатися, що жодна з них не загубилася. Робив це за допомогою палиці, під якою пролазила вівця (Левит 27:32, Єзекіїля 20:37; Єремії 33:13). Велика відповідальність лежала і на тих пастухах чи сторожі, які стерегли вночі овець, що перебували в загоні (Івана 10:3).



Знати географію. Коли пекуче літнє сонце висушувало траву, пастуху доводилося відганяти отару далеко від дому, щоб знайти для тварин придатне пасовище (1 Хронік 4:39-40). Він також повинен був відшукати криницю, з якої міг би брати воду для овець і кіз.

Знати медицину і ветеринарію. Робота пастуха вимагала багато часу не спати (Луки 2:8) і виявляти турботу про молодих і слабких тварин (Ісаї 40:11, Буття 33:13), надавати допомогу, тому пастух повинен був знати, як допомогти тварині і людині.

Доглядання отари доручали не тільки слугам, а й синам та дочкам знатних осіб. Пастух часто пас отари овець і кіз, які належали мешканцям його села. Особливо після зимових дощів навколо села виростала буйна трава, на якій можна було пасти овець і велику рогату худобу.

Який же сучасний пастух в Україні?

Яких тварин пасуть у нас? Корів, кіз, овець... Здебільшого власники корів стають пастухами почергово. Трапляється і постійний пастух, найнятий власниками на літо. Пастухи повинні забезпечувати годівлю, напування, випас тварин. Це завдання непросте. Воно вимагає певного знання біологічних особливостей тварин і порядку випасу. Крім цього, пастухи повинні вміти попереджати різні захворювання, отруєння хімікатами чи рослинами; швидко і правильно користуватися лікувальними засобами, особливо, коли тварині загрожує смерть. А ще потрібно знати основи розведення тварин, визначати хворих тварин і тварин із підозрою на ту чи іншу хворобу.

Тому великого значення набуває добре організоване навчання пастухів. У високорозвинених країнах пастухів навчають спеціально, вони складають іспити і їм видають «посвідчення пастуха».

Скажіть, чим нинішні пастухи відрізняються від пастухів у часи Ісуса? Можливо, тільки технологіями навчання, але в іншому вони повинні мати ті самі якості, що й раніше.



6. Виклад нового матеріалу

Цікаво, як Ісус описує Себе як Пастиря.

Прочитайте разом Івана 10:11-18.

Якості Ісуса:

Добрий. Добрий Пастир знає своїх овець на ім'я.

Люблячий. Готовий пожертвувати своїм життям. Любов до Своїх овець Ісус підтвердив тим, що коли «прийшов Його час», Він добровільно віддав за них життя. Добрий Пастир дбає і готовий пожертвувати Своїм життям заради овець. Але бувають і інші пастухи – наймані. Такі пастухи працюють тільки заради грошей, а не через любов до овець. Якщо вовки нападали на отару, то такий пастух забував усе, крім порятунку власного життя, і втівав. Хто працює тільки заради вигоди, заради плати, то для нього важливо тільки отримати плату. Хто ж працює через любов, той думає про людей і намагається їм послужити.

Він знає своїх овець. Пастир Добрий особисто зацікавлений у Своїх вівцях. «І знаю Моїх» – цими словами наголошено, що вівці належать Пастиреві. У словах «і Свої Мене знають» передано, що знання тут – взаємне, і близькість – обопільна.

Готовий до інших овець ставитися, як до Своїх. «Маю Я інших овець, які не з цієї кошари» – це Ісус говорить про нас, які повірять у Нього. Своєю смертю Він і їх приведе до Отця Небесного, «...і вони почують Мій голос». Два тисячоліття Ісус спасає людей, які розрізняють, впізнають, чують Його голос, який озивається до них через Святе Письмо.

Жертовний. Віддав своє життя, щоб інші мали життя.

Виконавський. Виконує доручену справу до кінця.

7. Закріплення вивченого

1. ГРА «ЧИ БАЧИЛИ ВИ МОЮ ОВЕЧКУ?»

Пастух стоїть перед дітьми і запитує: «Чи бачили ви мою овечку?» У неї темні очі, довге волосся, вона одягнена в червону сукню. Діти повинні відгадати, хто його овечка. Хто відгадав, той стає пастирем. Граємо до тих пір, поки всі діти не візьмуть участь, або скільки дозволяє час.

2. ГРА «ВІДГАДАЙ ГОЛОС»

Вступ: овечки знають голос пастуха, вони швидко відрізняють його від голосу іншої людини. Ви зараз також спробуєте відгадати, хто вас покликав, чий голос ви почули.

Вибираємо будь-яку людину, яка виходить наперед і повертається до класу спиною. Вказуємо на будь-яку дитину, яка кличе її на ім'я. Завдання овечки-учня, який стоїть перед класом, – відгадати, хто його покликав.



8. Вивчення ключового вірша

Добрий Пастир завжди любить, турбується і береже Своїх овечок. Якщо якась із них загубилася, Він обов'язково шукатиме її. І зараз ми теж шукатимемо вірш, який загубився в літерах Ж, Ш, Ф.

Нехай діти закреслять букви Ж, Ш, Ф, прочитають і вивчать вірш:

**гфошжпфождь тфо мжішй фпажстширф, тшомфу
вж нжедфосштафтку нже бфуджупсфажлфошм 22:1**



9. Рукоділля

МАСКА «ОВЕЧКА»

Потрібно:

- ножиці;
- олівці;
- двосторонній скотч;
- палички для морозива.



Як робити:

1. Вирізати заготовку.
2. Розмалювати.
3. Прикріпити паличку двостороннім скотчем зі зворотного боку.

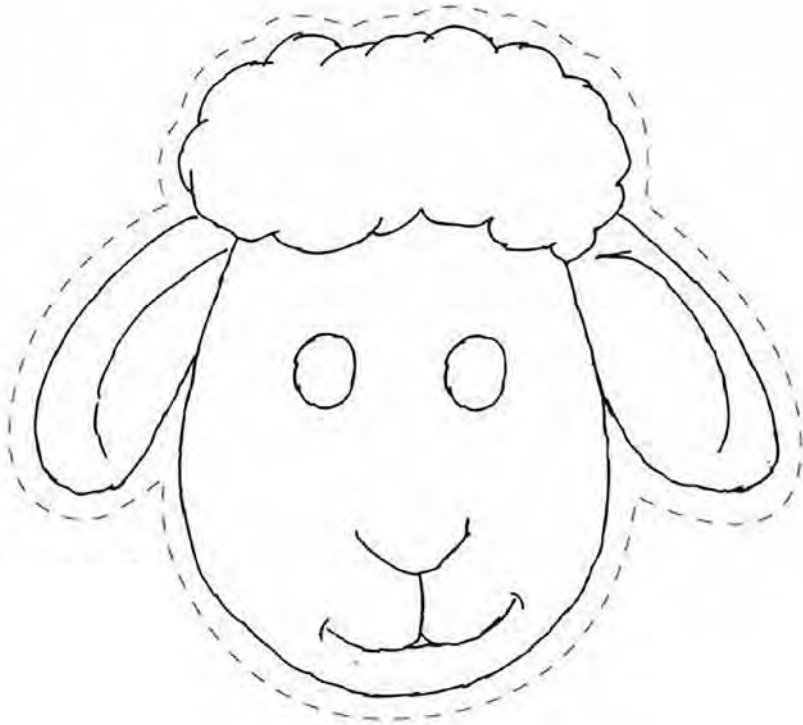

10. Снек

Потрібно: мафіни з мордочками овечок.

Скажіть дітям, що урок вже майже закінчився, а вони трохи втомилися, можливо, навіть зголодніли.

1. Покажіть, що ви принесли на урок для них маленьких овечок (cupcakes).
2. Роздайте учням, але комусь не дайте, а пройдіть повз.
3. Запитайте, чи всі задоволені? Дитина, яка не отримала частування, скаже, що її не пригостили.
4. Запитайте, що вона відчула, коли пройшли повз неї і не помітили.

Висновки. Люди, які оточують нас, можуть не помічати і не бачити проблем, із якими ми зіткнулися. Але Ісус знає кожного з нас. Він віддав Своє життя за кожного з нас. Він думає про нас і дбає про нас. Нам потрібно просто довірити своє життя Ісусові і бути слухняними Йому.



11. Домашнє завдання:

- Вивчити напам'ять ключовий вірш.
- Намагатися якомога частіше читати Біблію.
- Занотовувати найцінніші думки в духовний щоденник.
- Той, хто вивчить напам'ять Псалом 22, отримає на наступному уроці приз.



12. Оголошення



13. Молитва

Подякуйте Господу за Його любов і турботу.



14. Додатки до уроку за цим QR-посиланням:



Урок 19

Тема уроку:

Слуга

Мета

освітня: показати важливість служіння іншим людям;

виховна: виховувати в дітей бажання турбуватися про ближніх;

розвивальна: розвивати в дітей увагу, вміння образно мислити, порівнювати, робити висновки.

Біблійна основа:

Івана 13:1-17.

Ключовий вірш:

«Хто між вами найбільший, хай слугою вам буде!»
(Матвія 23:11).

Обладнання:

Біблія, дві сумки, імена всіх учнів, подарунок, пов'язки на руки та очі, слова золотого вірша, картон, ножиці, наклейки, фломастери.

Хід уроку

I. Вступна частина

- Вітання

II. Основна частина



1. Молитва



2. Перевірка домашнього завдання



3. Гра-зачіпка «Лідер-невидимка»

Попросіть одну дитину на хвилину вийти з класу. У цей час виберіть з-поміж інших учнів лідера, який показуватиме всім, що робити (наприклад, стрибати, присідати тощо). Коли дитина, яка вийшла з класу, повернеться, поясніть їй правила. Вона повинна відгадати, хто є лідером, за яким усі повторюють рухи.

Висновки. У цій грі лідер повинен був робити все непомітно. Та ми до цього не звикли. Зазвичай лідери займають перші місця, люблять керувати, хочуть, щоб усі ними захоплювалися і всі їх шанували. Та Господь показав нам іншого лідера. Він, будучи Творцем Всесвіту, став для людей слугою.



4. Знайомство дітей із темою уроку

Сьогодні ми говоритимемо про слуг. Про тих, хто робить непомітні й малоприємні справи.



5. Виклад нового матеріалу

Чи доводилося вам колись мити ноги іншим людям? Чи приємна ця справа? Як думаєте, хто в давні часи виконував таку роботу? Так, саме слуги. Вони мили ноги тим, хто заходив у дім, аби очистити ступні від піску та пилу. Чому саме слуги, а не господарі це робили? Бо це робота брудна й неприємна. Та одного разу Ісус помив ноги Своїм учням.

Прочитайте Івана 13:1-17.

Уявіть здивування учнів. Великий Учитель виконує обов'язок слуги. Чому? Про що це свідчить? Божа і людська оцінка неоднакові. Люди прагнуть влади і першості. А Господь більше цінує впокорене серце, вміння виконати найнижчу роботу, бажання послужити іншим. Саме така людина найбільша в Божих очах.



6. Особливості професії

Звісно, зараз немає професії слуги. Але як багато поруч із нами є тих людей, котрі роблять маленькі речі. Чи помічаємо ми їх?

Чи шануємо ми тих, хто прибирає в нашій школі? Чи вітаємося з двірниками? Чи дякуємо водіям? Чи привітні до продавців? Усі ці люди допомагають нам краще й комфортніше жити. Можливо, їхні професії не надто престижні. Проте вони нам служать. Так само, як і Христос. Він не вважав принизливим помити ноги. А ми навіть не помічаємо тих, хто робить наш побут простішим. Тож від сьогоднішнього дня більше помічаймо таких людей!



7. Практичне застосування

Кожен із нас може також стати слугою. Для цього потрібно просто подивитися навколо й побачити, як допомогти ближнім. Ісус не соромився служити. Чи турбуємося сьогодні про інших ми?

ПРЕДМЕТНИЙ УРОК «ІСТОРІЯ ДВОХ СУМОК»

Покажіть дітям дві сумки: красиву, маленьку й велику, стару. Запитайте, яка сумка краща і яка більше коштує. Звісно, нова й гарна сумка коштуватиме більше. Тоді запропонуйте подивитися, чим наповнені сумки. У новій сумці має лежати те, що принесе користь лише її власнику: гребінець, косметика, навушники, дзеркальце. Запитайте, що ми можемо сказати про власника цієї сумки? Він думає лише про себе.

Тоді покажіть вміст іншої сумки й прокоментуйте призначення всіх предметів. Наприклад, лейкопластир, щоб допомогти тому, хто пораниться; печиво, якщо хтось із друзів голодний; зарядка, якщо в когось розрядиться телефон; таблетки, щоб полікувати хворого тощо. Запитайте, як характеризує ця сумка її господаря. Цікаво, з ким би діти хотіли опинитися поруч у біді? Звісно ж, краще, якщо поруч буде людина, що здатна допомогти й думає не лише про себе.

І зовсім не важливо, як виглядає сумка, головне, що ми носимо в ній. Так і з людьми. Не настільки важливі наші краса, зовнішність, місце в суспільстві, статус і професія. Богу приємно, коли ми готові завжди, подібно до власника цієї старої сумки, допомогти ближньому. Який шлях виберемо ми?

ЛОТЕРЕЯ «ОСТАННІ БУДУТЬ ПЕРШИМИ»

Напишіть на невеличких аркушах імена всіх учнів вашої групи. Витягуйте по черзі папірці. Дитина, ім'я якої буде останнім, отримує приз.



8. Вивчення ключового вірша

Оскільки сьогодні урок про служіння, то й вірш можна вивчити, допомагаючи один одному.

Потрібно поділити дітей на пари, як під час гри-зачіпки. Одному зав'яжуть очі, а іншому – руки. Кожній парі дається комплект слів золотого вірша: «хто», «між», «вами», «найбільший», «хай», «слугою», «вам», «буде», «Матвія», «23:11». Діти повинні скласти вірш, допомагаючи одне одному. Пара, котра виконає завдання найшвидше, отримує приз.



9. Рукоділля

ВІЗИТКА «ВАША ДОПОМОГА»

Запитайте в дітей, яку роботу вони найбільше не люблять робити вдома. Змотивуйте їх робити впродовж тижня саме цю справу. Адже Сам Христос став для учнів слугою. Тому ми повинні наслідувати Його і не нарікати, коли доводиться робити те, що неприємно.

Щоб дітям було цікавіше, виготовте разом візитки, які вони подарують батькам. Для цього знадобляться картон, ножиці, наклейки, фломастери. Роздайте кожному заготовку для візитки. На ній діти повинні написати: «*ПІБ надаватиме з 01.04 до 08.04 такі послуги:...*». Діти повинні зробити візитки яскравими, для цього вони можуть використати наклейки та фломастери. Вдома вони повинні вручити цей виріб батькам.



10. Домашнє завдання:

- Вивчити напам'ять ключовий вірш.
- Намагатися якомога частіше читати Біблію.
- Занотовувати найцінніші думки в духовний щоденник.
- Подарувати візитку, виготовлену на уроці, батькам. Виконувати впродовж тижня всі зазначені в ній зобов'язання.
- Виявляти увагу до тих людей, які нам служать.



11. Оголошення



12. Молитва

Попросіть Бога, щоб Він дав вам мудрості помічати потреби інших.

Тема уроку: _____

АДВОКАТ

Мета	<p>освітня: ознайомити дітей з особливостями роботи адвоката; показати, що Ісус – єдиний шлях до спасіння;</p> <p>виховна: виховувати в дітей бажання захищати слабших;</p> <p>розвивальна: розвивати в дітей уважність, уміння порівнювати, робити висновки.</p>
Біблійна основа:	Євреям 5:5; 10:14; 1 Івана 2:1-2.
Ключовий вірш:	«Ісус Христос, який помер, ще й воскрес; який праворуч Бога, – він і заступається за нас!» (Римлян 8:34; Сучасний український переклад).
Обладнання:	Біблія, кульки, призи, білосніжна тканина, ключовий вірш, матеріали для рукоділля.

Хід уроку

I. Вступна частина

- Вітання

II. Основна частина



1. Молитва



2. Перевірка домашнього завдання



3. Гра-зачіпка

Прив'яжіть до ноги кожного учня надуту повітряну кульку. Завдання дітей: пробити чужі кульки й зберегти свою. Переможця нагородить невеличким призом.

Бесіда:

- Чи легко було захищати свою кульку?
- Що в житті звикли захищати ви?
- Чи є люди, яких ви колись захищали?



4. Знайомство дітей із темою уроку

Сьогодні ми говоритимемо про захисників наших прав. Чи знаєте ви, як називається ця професія? Це – адвокати. Вони захищають інших у судах. Сьогодні ми поговоримо про особливого Адвоката, Який виправдовує людей перед найбільшим Суддею. Мабуть, ви зрозуміли вже, що цей Адвокат – Христос.



5. Виклад нового матеріалу

Для початку згадаємо, чим закінчилося життя Ісуса на землі. За Ним ходили натовпи дорослих, щоб отримати від Нього добру пораду, як жити в цьому світі, де стільки зла. Він служив людям тими професіями, про які ми говорили. Здавалося б, усі люди повинні були прийняти Його, полюбити і чинити відповідно до тих порад, які давав Він.

Та сталося не так. Знайшлися ті, які відкинули Його, зненавиділи, і тоді сталася подія, без сумніву, найважливіша і найвеличніша з тих, які коли-небудь відбувалися на землі. (Прикріпіть картинку із зображенням розп'ятого Христа.) Він міг би жити на небі в прекрасному домі Свого Небесного Отця. Він міг не сходити на грішну землю, де люди заподіяли Йому стільки зла! Але Ісус зробив це добровільно, Він занадто любить нас, щоб залишатися байдужим до того, що ми страждаємо і гинемо.



Ісус знав, що зло ніколи не перемогти злом. Тому і переміг зло любов'ю. Він воскрес, і зараз перебуває на небесах!

Ісус сьогодні живий! Але яка в Нього зараз професія? Цій професії Ісуса в Біблії присвячена ціла книга – Послання до євреїв.

ПЕРВОСВЯЩЕННИК (євр. «Месія», гр. «Христос») – це головний священник, старший у священничому роді (з нащадків Аарона), який мав право входити до Святого Святих у день очищення.

СВЯТЕ СВЯТИХ – це відокремлена завісою частина Єрусалимського храму (коли він був), де зберігався Ковчег Заповіту, в якому зберігалися кам'яні скрижалі Заповіту з Десятьма заповідями, даровані Мойсеєві.

А первосвященники, наслідуючи свого батька, обіймали цю посаду до своєї смерті. Для євреїв було дуже важливо, який у них первосвященник. Якщо первосвященник був добрий, то і народ був благословений Богом.

Але за часів Христа їх призначали, і коли володарі країни, які швидко змінювалися, звільняли та призначали первосвященників з власної волі, то траплялося, що називали одночасно декількох первосвященників і потім самі не могли збагнути, хто з них справжній (Марка 14:53, 55 – Анна і Каяфа).

Давайте порівняємо, що повинен був робити первосвященник у ті часи, і Ісус, як Первосвященник, тепер.



Обов'язки первосвященників	Ісус – наш Первосвященик
<p>Чистота предметів для служіння.</p> <p>Обов'язком первосвященника було наглядати за всім, що стосувалося храму, богослужіння і священства</p>	<p>Чистота наших сердець.</p> <p>Його храм – це наше серце, тому Він очищає нас від усілякої неправди і робить нас чистішими від золота</p>
<p>Носили певний одяг.</p> <p>Первосвященник повинен був одягати певний одяг, описаний у Сятому Письмі. Одяг складався з <i>нагрудника, ефода, верхньої ризи, льняного тканого хітона (нижнього одягу), головного убору (кидара) і пояса, який, згідно з переказами, був дуже довгим</i></p> <p>Кожна деталь одягу первосвященника вказує на Його досконалу роботу</p> <p>Наприклад, дорогоцінні камені, які були у первосвященника на грудях (покажіть картинку). На кожному камені було викарбоване ім'я роду ізраїльського</p>	<p>Наші імена викарбувані на Його одязі.</p> <p>Наші імена в Ісуса вигравіювані, а не написані, тому їх не можна стерти. А це дорогоцінні камені на нагруднику первосвященника означають, що ми дуже близько до серця нашого Бога</p>
<p>Мав приносити жертвоприношення за людей.</p> <p>Він повинен був приносити жертви як за свої гріхи, так і за гріхи всього народу (Левит 4:3-12, 13-21); здійснював жертвоприношення в День відкуплення. Кожен первосвященник у Старому Заповіті входив у Святе Святих із жертвою і кров'ю козлів та телят і кропив нею кришку Ковчегу Заповіту, у такий спосіб очищуючи гріхи</p>	<p>Ісус Сам став жертвою за людей.</p> <p>Ісусу не потрібно освячувати Себе, оскільки Він Сам є святістю і праведністю Божою. Христос, коли прийшов у цей світ, приніс своє непорочне тіло і святу кров у жертву, приємну Богові, і цим освятит нас на віки вічні. Він не тільки освятит нас, але ще й зробив нас досконалими (Євреїв 10:14)</p>

<p>всього ізраїльського народу. Херувими, які символізували Божі очі, бачили кров, а кров захищала людей від гніву Божого за гріх, коли ангел-губитель проходив повз</p> <p>Але через рік потрібно було це робити знову, тому що кров биків та козлів не може знищити гріхи назавжди</p>	
<p>Особиста чистота.</p> <p>Первосвященник мав дотримуватися особистої чистоти і святості більше, ніж інші священники. Він не мав права осквернити себе дотиком до померлого. Він також не міг брати за дружину вдову, але тільки дівчину зі свого народу</p>	<p>Ісус безгрішний.</p> <p>Завдяки Його безгрішності ми отримуємо білосніжний одяг Його праведності і знаходимо силу подолати спокуси, як це зробив Ісус</p>
<p>Суддя.</p> <p>Крім того, він був керівником під час розбору судових справ, які вирішували священники, пізніше був головою синедріону. Іноді йому доводилося брати на себе керівництво державними справами</p>	<p>Захисник або посередник.</p> <p>Він є нашим адвокатом. Бог дивиться на нас через Ісуса. (Приклад: на суді суддя слухає адвокатів.) Тому наше становище залежить від того, хто наш захисник. І для того, щоб стати досконалим посередником людини перед Богом, Йому потрібно було зазнати усіх страждань</p>
<p>Первосвященник – це представник Бога перед людьми.</p> <p>Він повинен запитувати у Бога про Його волю для народу. Який був первосвященник, таким був і народ в очах Бога</p>	<p>Ісус – наш Первосвященник.</p> <p>Оскільки Ісус взяв на Себе наші немочі і хвороби, то для Бога це рівнозначне, оскільки через такі ж страждання пройшли і ми. Досконалими ми стаємо не власними зусиллями, а тому, що наш Первосвященник – Ісус</p>

Сьогодні нашим первосвященником є Ісус. Згідно з Посланням до євреїв 5:5, Христос вважається правдивим Первосвященником Церкви Божої. На відміну від старозавітних первосвященників, які щороку приносили жертви за гріхи народу, Христос один раз і назавжди взяв на Себе людські гріхи і примирив людей із Богом, увійшовши в небесну святиню. Справді, Первосвященник по-іншому – Заступник і Адвокат. Ісус – Той, Хто захищає наші інтереси перед Богом, сидячи праворуч від Всевишнього (1 Івана 2:1-2).

6. Особливості професії



Поняття «адвокат» походить від латинського слова, яке означає «кликати на допомогу». Людина цієї професії повинна володіти бажанням захищати, а також надавати грамотну юридичну допомогу за максимально короткий час, щодня прагнути до досягнення справедливості – це і є головна місія професійного адвоката.

Якими ж якостями повинні володіти гарні адвокати?

Привітність	Ніхто не хоче, щоб його захищав грубіян
Охайність	Він – ваше обличчя в суді
Посидючість	Це умова ретельного вивчення і роботи з документами
Логіка	Якість, потрібна для формування висновків і зіставлення правових норм
Математичні здібності	Як і логіка, розвивають мислення
Незалежність	Основа довірливих стосунків із клієнтом
Чесність	Основа довірливих стосунків із клієнтом
Порядність	Основа довірливих стосунків із клієнтом
Добросовісність	Основа довірливих стосунків із клієнтом
Конфіденційність	Збереження в таємниці даних, отриманих від клієнта, та інформації про нього без обмежень у часі
Кваліфікованість	Професіонал своєї справи
Особиста відповідальність	Старанне ставлення до роботи і її результатів, відшкодування збитків за свою професійну помилку чи некомпетентність
Соціальна участь	Надання безкоштовної юридичної допомоги соціально незахищеним категоріям громадян



7. Практичне застосування

Поділіть кімнату на дві частини, поклавши посередині стрічку або мотузку. Попросіть дітей не заходити на іншу половину класу. Принесіть на урок білосніжну велику тканину. Скажіть, що Бог-Отець – справедливий Суддя. Тому потрапити на небеса зможе лише та людина, одяг якої такий білосніжний, як ця тканина. Як же людині потрапити у вічність? Одяг її серця не білосніжний. Так само, як і вбрання ваших учнів. Є лише один шлях! Лише Ісусове вбрання чисте й святе. Він помер заради наших гріхів на хресті, а потім у славі воскрес. Лише так Він міг дати нам Свій білосніжний одяг, аби наші душі отримали спасіння. Діти по черзі накидають на себе тканину, проходять на іншу частину кімнати й отримують там солодкий подарунок. Адже на небесах ми теж отримуємо нагороду. І все це можливо лише завдяки нашому Заступнику Ісусу, Який виправдовує нас і робить чистими.

Бесіда:

- Як часто діти захищають ображених і слабших?
- Запитайте, чи є в їхньому оточенні такі люди?
- Як ми повинні ставитися до них?
- Як можемо їм допомогти?



8. Вивчення ключового вірша

Так часто гріх ставить плями у нашому серці. Та Христос очищує наші душі, робить їх новими. Тому пропонуємо дітям «очистити» вірш від темних плям. Напишіть вірш на аркуші, замальовуючи чорним кольором деякі літери.



9. Рукоділля

Варіант 1

БРАСЛЕТ «СВАНГЕЛІЯ БЕЗ СЛІВ»

Сплетіть із дітьми браслети, які нагадуватимуть їм про жертву Ісуса. Для цього розташуйте на мотузочці, цупкій нитці чи резинці великі намистини у такому порядку: *жовта* (Бог створив усе в Своїй славі прекрасним і святим), *чорна* (та люди згрішили), *червона* (Ісус пролив Свою кров), *біла* (ми стали завдяки Його крові чистими), *зелена* (ми отримуємо через Ісуса вічне життя), *синя* (ми зустрінемося з Ним на небесах).

Детальніше за посиланням:

https://www.youtube.com/watch?v=Pt15cA7Wb_Q

Варіант 2

«ОВЕЧКА»

Ісус був, як овечка, яку принесли у жертву замість нас.

Потрібно:

- дерев'яна заготовка;
- олівці;
- сірники;
- вата;
- клей;
- оченята.

Як робити:

1. Розмальовуємо голову овечки.
2. За допомогою сірника накручуємо вату, можна робити кульки руками.
3. Приклеюємо оченята і вату на тіло овечки.



10. Домашнє завдання:

- Вивчити напам'ять ключовий вірш.
- Намагатися якомога частіше читати Біблію.
- Занотовувати найцінніші думки в духовний щоденник.
- Щовечора проводити аналіз прожитого дня, сповідуючи вчинені гріхи.
- Заступатися за слабших.



11. Оголошення



12. Молитва

*Подякувати Господу за Його пролиту кров,
яка очищає нас від наших провин.*



13. Додатки до уроку за цим QR-посиланням:



Урок 21

Тема уроку:

Мама

*Цей урок радимо провести в другу неділю травня.
Саме тоді в Україні відзначають День матері.*

Мета

освітня: показати материнську турботу й вірність;

виховна: виховувати в дітей почуття вдячності батькам;

розвивальна: розвивати в учнів уміння творчо мислити, порівнювати, робити висновки.

Біблійна основа:

Івана 19:25-27.

Ключовий вірш:

*«Шануй свого батька та матір свою, щоб довгі були твої дні на землі, яку Господь, Бог твій, дає тобі!»
(Вихід 20:12).*

Обладнання:

Біблія, тістечка, пов'язки на очі, слинявчики, пазли із золотим віршем, серветки, картон, степлер, клей, ковпачки, ножиці, олівці.

Хід уроку

I. Вступна частина

- Вітання

II. Основна частина



1. Молитва



2. Перевірка домашнього завдання



3. Гра-зачіпка

Для гри необхідно дві-три пари добровольців, яким потрібно зав'язати очі й одягнути слинявчики. Одна дитина в парі має нагодувати іншу тістечком. Завдання виконується на швидкість. Зазвичай гра проходить весело, адже діти забруднюють одне одного кремом.

Бесіда після гри. Всі ми колись були такими. Завжди забруднювали одяг, плакали, не хотіли їсти суп, не любили спати. Можливо, хтось із вас пам'ятає кумедні випадки з дитинства? Можете їх розповісти. Дитячі історії справді цікаві. Проте мало хто замислюється, чому наше дитинство таке веселе й безтурботне. Річ у тім, що кожен із нас має особливу людину. Ця людина може не спати вночі, прибирати, прати, готувати їсти декілька разів на добу. І все це заради того, щоб наше дитинство було щасливим і безтурботним.



4. Знайомство дітей із темою уроку

Сьогодні ми говоритимемо про особливу людину. Це не професія навіть. Це особлива роль, подарована Богом. Ми говоритимемо про маму.



5. Виклад нового матеріалу

У Біблії є декілька розповідей про матерів. Скажімо, мати Мойсея зберегла своє дитя від смерті. Мати Самуїла посвятила свого сина Господу. Ми ж сьогодні поговоримо про особливу матір. Погляньмо на Марію, яка стала матір'ю Ісуса Христа. Ще дівчиною вона виявила послух і смирення перед Господом. Всі ми згадуємо Марію на Різдво. Читаємо біблійні тексти, співаємо пісні, дивимися вистави, в яких Марія тримає на руках Божого Сина. Вона була свідком чудес, пов'язаних із Його народженням. Цікаво, а що було з Марією далі? Що вона робила, коли Він учив людей, робив чудеса? Де була Марія в найважчий для Ісуса час, коли учні злякалися й поховалися? Прочитаймо про це в Євангелії від Івана 19:25-27.

Так, Марія була там! Вона страждала разом зі своїм Сином. Вона не злякалася, не відступила, не заховалася. Як ви думаєте, чому? Вона була справжньою матір'ю. А кожна мама хоче бути поруч зі своїми дітьми не лише тоді, коли вони щасливі, але й тоді, коли їм боляче. У вас були обставини, коли мама допомагала в біді? Пригадуєте ситуації, коли мама витирала ваші сльози, заспокоювала ваш біль, вирішувала ваші проблеми? Як думаєте, чому вона все це робила? Саме тому, що вона МАМА.



6. Особливості професії

Мама – це не професія, а спосіб життя. Це значно більше! Якщо на роботі є вихідні, відпустка, заробітна плата, лікарняні, графік роботи, то мама виконує свої обов'язки 24 години на добу, 7 днів на тиждень, 365 днів на рік – до кінця життя. Саме тому, вивчаючи рід занять людей, ми не могли обминути маму.

Та, на жаль, буває часто так, що ми її не розуміємо, дратуємося, коли вона нас навчає, думаємо, ніби знаємо все краще. Це трапляється в житті кожного.

Та мало хто знає сумну статистику. Як багато дітей України лише мріє про таку маму, як у вас, котра любить, переживає, навчає, дає поради, турбується.

Майже 106 тисяч дітей, або 1,5 % усього дитячого населення країни, живуть і виховуються в інтернатах, але тільки 8 % з них є сиротами – решта 92 % мають батьків. Кожні три дні 250 дітей потрапляють до інтернатних закладів переважно через бідність і неспроможність батьків надати необхідні послуги для дитини. Щонайменше 600 тисяч дітей проживають у проблемних родинах, і вони, по суті, «стоять у черзі» на потрапляння до інтернатних закладів.

Кожен із вас має неоціненний подарунок. Цінуйте своїх матусь, допоки вони поруч!



7. Практичне застосування

А зараз трішки пофантазуймо! Всі ми допомагаємо своїм батькам. Уявімо, що кожна наша праця буде оплачуватися за такими тарифами:

Підлив квіти – 10 грн.

Виніс сміття – 20 грн.

Помив посуд – 30 грн.

Сходив до магазину – 50 грн.

Порахуйте, скільки б ви заробили за останній місяці. (*Діти рахують*)

Один хлопчик вашого віку якось вирішив зробити те саме. Послухайте, як закінчилася історія.

РАХУНОК МАМИ

Якось під вечір, коли мама поралася на кухні, до неї підійшов одинадцятилітній син з аркушем паперу в руках.

Зробивши вигляд офіційної особи, хлопчик подав мамі лист. Витерши руки об фартушок, мама почала читати:

РАХУНОК ЗА МОЮ ПРАЦЮ:

- Замітання подвір'я – 5 грн.
- Порядок у моїй кімнаті – 10 грн.
- Купівля молока – 1 грн.
- Догляд за сестричкою (три години) – 15 грн.
- Дворазове отримання найвищої оцінки – 10 грн.
- Винесення сміття щовечора – 7 грн.

Разом – 48 грн.

Закінчивши читати, мама лагідно глянула на сина і замислилася. Вона взяла ручку і на зворотному боці аркуша написала:

РАХУНОК ЗА МОЮ ПРАЦЮ:

- За те, що носила тебе у своєму лоні дев'ять місяців – 0 грн.
- За всі ночі, які провела коло твого ліжечка, коли ти хворів – 0 грн.
- За ті всі хвилини, коли заспокоювала і втішала тебе, аби не журився – 0 грн.
- За всі сльози, що витирала з твоїх очей – 0 грн.
- За все, чого тебе вчила кожного дня – 0 грн.
- За всі сніданки, обіди, підвечірki й вечері та канапки до школи – 0 грн.
- За життя, котре присвячую тобі щодня – 0 грн.

Разом – 0 грн.

Закінчивши писати, мама, ніжно посміхаючись, подала листок синові.

Хлопчик уважно прочитав написане, і дві великі сльози покотилися по його щоках. Він перегорнув листок і на своєму рахунку написав: «Заплачено», потім обхопив маму за шию і притулився, ховаючи обличчя.



8. Вивчення ключового вірша

Поділіть дітей на дві команди. Кожній групі дайте вірш, розрізаний на пазли. Яка команда швидше складе, вивчить і розкаже вірш, та й перемогла.



9. Рукоділля

Сьогодні доречно виготовити листівки для матусь, в яких діти напишуть слова вдячності.

Для ніжної листівки з пишними квітами нам знадобляться: серветки (найдешевші одношарові), картон, степлер, клей, ковпачки, ножиці, олівці.

На серветках різного кольору намалюйте кола, для спрощення процесу візьміть ковпачок від будь-якого засобу, що підходить за діаметром.



Виріжте отримані заготовки. Візьміть аркуш картону білого або пастельного кольору, зігніть його навпіл і сформуєте основу для листівки.

Візьміть заготовки з серветок і скріпіть їх по центру степлером.

Стисніть серветки так, щоб вийшла квітка.

Приклейте отримані квіти на заготовку для листівки.

Із зеленої серветки виріжте невелику смужку, скрутіть її спіраллю і сформуйте стебло. Приклейте стеблинку до кожної отриманої квітки, щоб вийшла завершена композиція.



10. Домашнє завдання:

- Вивчити напам'ять ключовий вірш.
- Намагатися якомога частіше читати Біблію.
- Занотовувати найцінніші думки в духовний щоденник.
- Подарувати мамі листівку.
- Упродовж тижня приємно дивувати маму своїми вчинками.



11. Оголошення



12. Молитва

Подякуйте Богові за особливих людей у нашому житті – наших матусь.



13. Додатки до уроку за цим QR-посиланням:



Тема уроку: _____

Місіонер

Мета

освітня: ознайомити дітей з особливостями місіонерської роботи; заохотити учнів ділитися Доброю Звісткою з іншими;

виховна: виховувати в дітей бажання молитися за місіонерів;

розвивальна: розвивати в дітей уважність, уяву, вміння порівнювати, робити висновки.

Біблійна основа:

Дії 9:1-20.

Ключовий вірш:

«Тож ідіть, і навчіть всі народи, християчи їх в Ім'я Отця, і Сина, і Святого Духа» (Матвія 28:19).

Обладнання:

Біблія, картки для географічного лото; насіння, горщик із землею, відеосвідчення місіонерів, ілюстрації для закріплення вивченого, слова із золотого вірша, написані на частинках географічної карти, матеріали для рукоділля.

Хід уроку

I. Вступна частина

- Вітання

II. Основна частина



1. Молитва



2. Перевірка домашнього завдання



3. Гра-зачіпка «Географічне лото»

Поділіть дітей на дві команди. Кожна група отримує два набори карток – один із назвами країн, інший – зі столицями. Вони повинні відповідно згрупувати картки. Для полегшення завдання діти можуть отримати карту Європи.

- Країни:
1. Австрія – Відень.
 2. Данія – Копенгаген.
 3. Греція – Афіни.
 4. Італія – Рим.
 5. Швеція – Стокгольм.
 6. Франція – Париж.
 7. Німеччина – Берлін.
 8. Україна – Київ.
 9. Великобританія – Лондон.
 10. Польща – Варшава.

Бесіда: Запитайте дітей, в які країни вони хотіли б поїхати.



4. Знайомство дітей із темою уроку

Більшість із вас мріє побувати в іншій країні. Та є особливі люди, які подорожують не для того, щоб купити сувеніри чи сфотографуватися, але для того, щоб розповісти іншим народам про Христа. Це – місіонери. Про них ми сьогодні й говоритимемо.



5. Виклад нового матеріалу

Савл був родом з гарної сім'ї, яка належала до роду Веніаміна і мешкала у місті Тарс. Батько навчав його ткацтва (але Павло не був модельєром, він робив намети), а потім навчався в школі вчителя Гамаліїла. Він був дуже освіченою людиною, навчався у знаменитих учителів того часу і навіть повинен був стати рабином. Савл був дуже відомим, хоча мав усього 26 років, його поважали, як суворого фарисея, який дотримувався Закону і вимагав цього від інших людей.

Завдяки своїм природним талантам і отриманому вихованню Савл очолив переслідування апостолів і їхніх послідовників, він ненавидів християн і всіляко їх переслідував. Найцікавіше, він думав,

начебто так догоджає Богу. Часто нам здається, що люди, які роблять добрі вчинки, – святі, але водночас вони потопають у гріхах. Так було і з Савлом. Він хотів схопити всіх християн і кинути їх до в'язниці, тому що вважав, що вони не поклоняються одному Богові.

Християнство і християни з'явилися з приходом Ісуса. Він ходив і проповідував у містах і селах. Після Його воскресіння Його учні продовжили Його справу. Сьогодні в усьому світі налічується близько 2,2 млрд християн, що складає 32 % всього людства.

А що ж сталося із Савлом?

Прочитайте весь текст Дії 9:1-20 і проаналізуйте з дітьми кожен уривок.

Дії 9:1.

Вираз «дихаючи погрозами та вбивством» вказує на дикого, кровожерного звіра, який задихається від своєї жадібності. Погрози і вбивства стали мовби повітрям, яким дихав Савл, і це було для нього такою ж істотною необхідністю, як звичайне повітря для всіх людей. Він був дуже гордим, але люди поважали його як відому особистість. (Здається, що ще людині для щастя потрібно – адже про нього знали всі.) Савл хотів, щоб усі забули про Ісуса, оскільки не вірив, що Він – той Спаситель, Якого всі чекали.

Дії 9:2.

Дамаск – стародавня столиця Сирії, де жило дуже багато євреїв. Євреї мали тут не одну, а багато синагог, що підтверджують такі слова: «випросив листи до шкіл...» Для більшого успіху задуманого Савл запасся повноваженнями від єрусалимського синагогу і його головного представника – первосвященника.

Листи були адресовані до «синагог», імовірно, для посилення повноважень Савла і для полегшення його справи. Адже християни, навернені з юдеїв, які не відділялися ще від синагог, брали участь у їхніх зібраннях.

Дії 9:3-4.

На шляху в Дамаск його вразило дивовижне світло із неба. Савл не тільки почув голос Господа Ісуса, але і побачив Його (Дії 9:17, 27; 22:14; 26:16; 1 Коринтян 9:1; 15:8). Тоді він зрозумів, Хто стоїть перед ним, його вчинки відкрилися тепер з іншого боку.

Дії 9:5.

«Бити ногою колючку» – вираз, який означає народний спосіб супротиву, практично непереборного; небезпечна, ризикована справа.

Дії 9:6.

Це настільки вразило Савла, що він покався в своїх гріхах і став християнином, а все те, чого досяг до цього, тепер для нього втратило значення. Відповідаючи на запитання, що від жаху поставив Савл: «Чого, Господи, хочеш, щоб я вчинив?», Ісус звелів йому: «До міста подайся, а там скажуть, що маєш робити».

Дії 9:7-8.

До зустрічі з Богом він був рішуче налаштованим чоловіком, готовим хапати і кидати до в'язниці християн, а тут раптом уподібнився до безпорадної дитини, і його повели... в Дамаск... за руки.

Дії 9:9.

Три дні повної сліпоти, посту і молитви стали для Савла часом очікування того, що Бог обіцяв повідомити йому.

Дії 9:10-14.

За допомогою видіння Бог спонукав Ананія, який не мав до того бажання, йти до Савла, щоб відновити йому зір (адже він знав, хто такий Савл). У видінні ж Господь і Савла попередив про те, що Ананій з'явиться до нього на вулицю Пряму, просто в будинок Юди, де Савл зупинився. Пряма вулиця була однією з двох паралельних вулиць Дамаска.

Дії 9:15-16.

Але Господь запевнив Ананія, що Савл є Його вибраною посудиною, щоб носити Ім'я Його перед народами і царями, і синами Ізраїля. Під «народами» тут розуміються «язичницькі народи», тобто не юдеї. Савлу належало стати Павлом, апостолом для язичників. І, звісно ж, апостол Павло служив і «сином Ізраїлевим».

Дії 9: 17-20.

Провівши лише кілька днів із християнами Дамаска, Савл почав проповідувати в синагогах, що Ісус є Сином Божим. Проповідь юдеям у їхніх синагогах була частиною Павлової стратегії і в його місіонерських подорожах. Так Савл набув нової професії – місіонер.

Проаналізуймо, що ж сталося із Савлом і до чого це призвело?

(Дискусія)

1. Він із гнобителя став послідовником Ісуса.
2. У нього змінилося ім'я. «Савл» – потужний, великий, а «Павло» – маленький, смиренний.
3. У нього змінилося життя. Зараз, звісно, набагато популярніше змінюватися зовні (робити татування, тунелі, дреди тощо), але Савл змінився внутрішньо. Це так, коли ваші близькі ледь упізнають вас, хоча зовні ви залишилися незмінними (наприклад, стали добрішими, акуратнішими, зібраннішими).

Скажіть, а чи легко відразу виростити прекрасні дерева або величезні рослини? Ні.

А що потрібно, щоб дерева ставали могутніми і приносили плоди, а рослини були зеленими? Поливати, піклуватися, удобрювати.

А що потрібно людині, щоб вона жила, зростала здоровою і красивою? Правильно, харчуватися, пити воду, займатися спортом.

Покажіть дітям насіння і склянку із землею.

Склянка із землею – це зовнішня людина, а насіння – внутрішня.

Запропонуйте їм посадити це насіння і скажіть, що якщо воно проросте через 1 годину, то ви дозволите їм лузати насіння.

Чому воно не проросло через годину? Адже ми все зробили.

Поговоріть про це з дітьми.

Зростання – це час. Щоб проросло насіннячко, потрібен час, терпіння, сонце, вода, добрива. Так само для змін нашої внутрішньої людини потрібен час. А ще для цього потрібна правильна їжа. Якщо ми будемо поливати насіннячко кислотою, хіба воно виросте? Ні. Для росту рослини потрібна добра вода.

А що потрібно для зростання нашої внутрішньої людини?

Біблія, молитва, спілкування з віруючими, церковні зібрання, недільна школа.

1. Він покаювся у своїх гріхах і став новою людиною. Бог дав йому нове мислення, розуміння Божих законів і почав по-іншому використовувати його. (Приклад: трансформери.)

2. Його життя було наповнене пригодами. Під час подорожей Малою Азією і Балканським півостровом подолав 13 000 км.
3. Він заснував десятки церков у різних місцях.
4. Написав 13 послань, які складають більшість у Новому Заповіті.
5. Він був першим місіонером.



6. Особливості професії

Місіонерство (від лат. *missio* – посилення, доручення) – одна з форм діяльності релігійних організацій, що має на меті навернення невірних або представників інших релігій. Місіонером може бути кожен, хто бажає на ділі послужити людям у тій країні, де є гостра потреба.

Господь кожного окремо споряджає необхідними дарами, служіннями і дією Святого Духа, як Він хоче, тому і місія у кожного своя від Господа! Блаженний, хто знає її і виконує!

Щоб бути місіонером необхідно:

1. Любити Бога і людей.
2. Виявляти ініціативу у служінні.
3. Духовно зростати. Це зростання нашої внутрішньої людини.
4. Здобути професійну підготовку, тобто виробити навички риторики, основ логіки, психології.
5. Молитися.
6. Бути сміливим.
7. Цікавитися життям інших.
8. Знати рідну мову тих, кому служить.
9. Бути готовим до самопожертви і вкладення особистих коштів.
10. Служити своїми талантами.
11. Бути терпеливим.

Висновки. Після зустрічі з Богом у Савла ставлення до Нього докорінно змінилося. Якщо до цього Савл пишався своїми досягненнями, то тепер перше місце для нього займав Бог і проповідання Євангелії. Коли змінився Павло, то і світ навколо нього також почав змінюватися.

Світ говорить сьогодні про те, що ми повинні досягати вершини у своїй кар'єрі, і тоді будемо великими, а Біблія каже: зроби Ісуса вершиною свого життя – і Він приведе тебе до цієї вершини.



7. Закріплення вивченого

ВІКТОРИНА «САВЛ»

Виберіть дві ілюстрації із запропонованих до уроку наочностей, виріжте з кожної однакове число прямокутників. Пронумеруйте прямокутники так, щоб номери однієї ілюстрації були парними, а інші – непарними (на зворотному боці).

Номер їхнього прямокутника відповідає номеру запитання.

Також прикріпіть ілюстрації. По одному гравцю з кожної команди нехай вийде до дошки. Їхнє завдання – прикріпити елементи до ілюстрацій. Ви за чергою ставите командам запитання. Якщо відповідь дано правильно, то гравець біля дошки отримує елемент ілюстрації і намагається прикріпити її в потрібному місці. Якщо гравці якоїсь команди не відповіли на запитання, вони прямокутник не отримують. Перемагає та команда, яка першою складе ілюстрацію до біблійної історії. Похваліть дітей за старанність. (Можна ваші зразки залишити на дошці.)

1. В якій книзі Біблії записана історія цієї людини. (Дії)
2. Як ставився Савл до перших християн? (Гнав, кидав у тюрми)
3. У чому помилявся Савл? (Він думав, що, переслідуючи християн, служить Богові)
4. На який відчайдушний крок зважився Савл? (Взяв у первосвященника листи з дозволом переслідувати віруючих за межами Єрусалиму)

5. Куди прямував Савл із листами? (У Дамаск)
6. Що сталося дорогою до Дамаска? (Ісус розмовляв із Савлом)
7. Що побачив Савл? (Потужне світло)
8. Які слова сказав Господь Савлу? («... Савле, Савле, чому ти Мене переслідуєш?.. Я Ісус, що Його переслідуєш ти. Важко тобі бити ногою колючку»)
9. Як відреагував Савл на слова Господа? (Довірився Ісусові: «...Чого, Господи, хочеш, щоб я вчинив?»)
10. Що робили в цей час супутники Савла? (Були в заціпенінні, чуючи голос, але нікого не бачили)
11. Що сталося з Савлом після зустрічі з Ісусом? (Він осліп)
12. Скільки днів Савл був сліпий? (Три дні)
13. З чого починається справжня надія? (З послуху Богові, виконання Його волі)
14. Які потрібні умови для зростання нашої внутрішньої людини? (Біблія, молитва, спілкування...)



8. Практичне застосування

Сьогодні варто познайомити дітей із сучасними місіонерами. Якщо ви знайомі з такими людьми, запросіть їх на урок. Або ж скористайтеся відеосвідченнями, яких є чимало в Інтернеті. У додатках до уроку ми пропонуємо вам один із таких записів – розповідь про служіння місіонерів у Кенії.





9. Вивчення ключового вірша

Оскільки місіонери подорожують в інші країни, пропонуємо вивчити вірш з використанням географічної карти. На мапі напишіть вірш і розріжте на декілька частин. Діти повинні скласти карту й прочитати вірш.



10. Рукоділля

Варіант 1

«ПАСПОРТ МІСІОНЕРА» (Додаток)

Діти повинні уявити себе місіонерами й оформити власну анкету.

Варіант 2

ПОРОБКА «РУЧКА-ПЕРО»

Нижче подані ілюстрації, на яких зображено, як виготовляти перо.

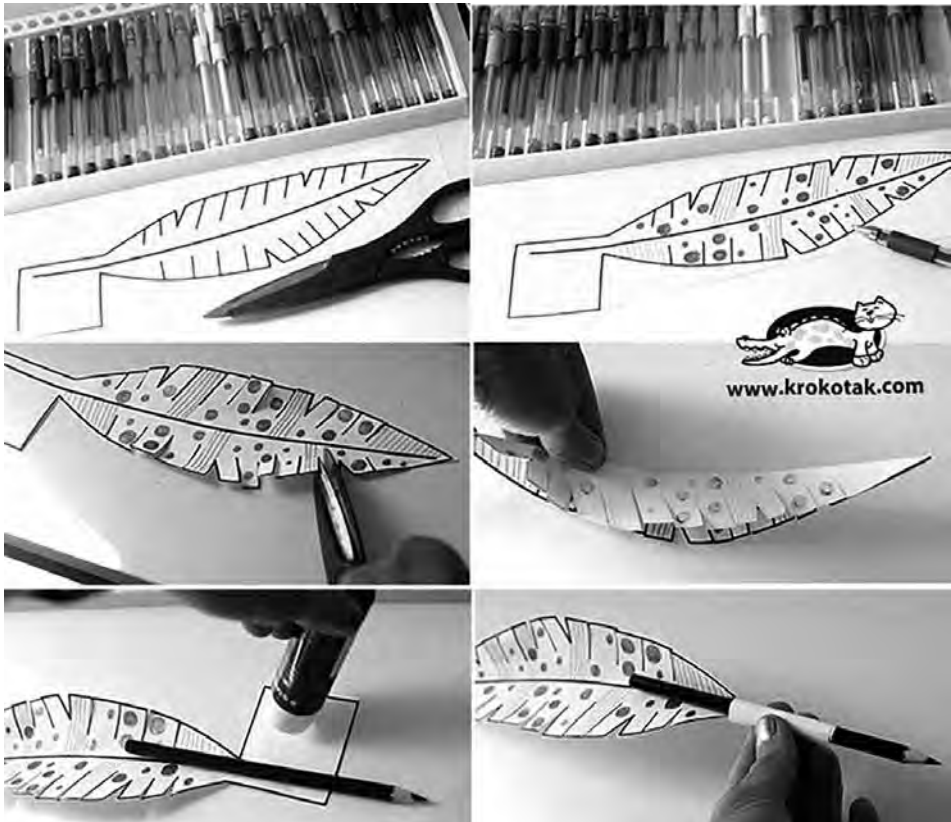



11. Домашнє завдання:

- Вивчити напам'ять ключовий вірш.
- Намагатися якомога частіше читати Біблію.
- Занотовувати найцінніші думки в духовний щоденник.
- Щодня молитися за місіонерів.



12. Оголошення



13. Молитва

Запропонуйте дітям обрати країну, за місіонерів якої вони молитимуться впродовж тижня. Разом помоліться за таких людей на уроці.



14. Додатки до уроку за цим QR-посиланням:

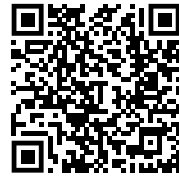

Тема уроку: _____

Модельєр

Мета

освітня: ознайомити дітей з особливостями роботи модельєра на прикладі із життя Тавіти; показати важливість милосердного серця;

виховна: виховувати в дітей бажання піклуватися про інших;

розвивальна: розвивати в дітей уміння творчо мислити, порівнювати, робити висновки.

Біблійна основа: Дії 9:36-42.

Ключовий вірш: «І все, що тільки чините, робіть від душі, немов Господеві, а не людям!» (Колоссян 3:23).

Обладнання: Біблія, мішок з одягом, нитки, матеріали для рукоділля.

Хід уроку

I. Вступна частина

- Вітання

II. Основна частина



1. Молитва



2. Перевірка домашнього завдання



3. Гра-зачіпка

ГРА «МУЗИЧНИЙ МІШОК»

Діти стають у коло і передають мішок одне одному під музику. Коли музика зупиняється, кожна дитина дістає з мішка предмет одягу й одягає його. Гра триває, доки не спорожніє мішок.

Після того як діти дістали весь одяг із мішка, розділіть їх на дві команди й проведіть наступну гру.

ГРА «СТВОРИ ПРОФЕСІЮ»

Завдання дітей – за 6–9 хвилин придумати якомога більше образів професій із тими предметами, які вони взяли у попередній грі. Головне завдання – не просто одягнути людину, а й описати професію.



4. Знайомство дітей із темою уроку

Сьогодні ми говоритимемо про тих людей, які шують одяг. У кожного з нас багато одягу. Ми вибираємо його, зважаючи на обставини. Іноді вдягаємо спортивний, іноді офіційний, іноді робочий одяг. Але, як би там не було, одяг потрібен усім! Тому ми й говоримо сьогодні про модельєрів. Познайомимось з однією жінкою, яка не просто вміла шити, але й мала турботливе серце!



5. Виклад нового матеріалу

Згадайте з дітьми, скільки учнів було в Ісуса, які їхні імена. Ким вони були за професією? Петро – рибалка; Лука – лікар, Матвій – збирач податків (податковий інспектор).

Чому цих людей називали учнями Ісуса?

Учнів Ісуса від інших людей відрізняла любов до ближнього і до своїх ворогів. Своїми добрими справами, всім своїм життям вони намагалися бути такими, як їхній Учитель, бути слухняними Йому і виконувати Його волю.

Зосередьте увагу дітей на тому, що будь-яку працю потрібно виконувати сумлінно і з любов'ю, щоб вона дарувала радість вам і людям, які поруч із вами.

Сьогодні познайомимося ще з однією ученицею Ісуса. Прочитайте Дії 9:36-42.

Зверніть увагу дітей, що Тавіта була названа ученицею. Це свідчить про те, що вона, як і апостоли, прийняла вчення, про яке розповідав Ісус. Ми не знаємо, яким було її життя раніше, але коли вона стала ученицею Ісуса, то почала робити тільки добро для ближніх.



Наголосіть, що вона вчинила багато добрих і милосердних справ. Тавіта не ходила в місто, як Петро та Іван, не свідчила перед безліччю народу. Вона виконувала для Ісуса іншу працю.

Бог Святий показав їй, як вона може допомагати людям.

Як ви думаєте, яка у неї була професія? Швачка, але зараз модно казати «модельєр».

Модельєр – фахівець із виготовлення моделей одягу. Модельєр створює стиль, винаходить нові технологічні рішення, розробляє декор, підбирає колір і матеріали, а також продумує аксесуари і доповнення.

Тавіта була уважною до всіх людей: і добрих, і злих. Якщо у когось не було грошей, щоб купити одяг для себе або дітей, Тавіта шила їм одяг, бо вміла це дуже добре робити. Вона пошила багато одягу для дорослих і дітей. По-особливому ставилася до бідних жінок, у яких померли чоловіки. Всі довкола любили її. Напевно, вони казали: «Що б ми робили без Тавіти?»

Її руки були завжди зайняті виготовленням чогось для нужденних. Багато людей приходили до неї просто поговорити, оскільки знали: вона – справжній друг, який дасть правильну пораду.

Тавіта робила все це, бо справді хотіла допомогти людям в нужді. Але була у неї і ще одна, значно важливіша причина. Вона знала, що Ісус хоче, аби вона була доброю і допомагала іншим. Сам Ісус, коли жив на землі, робив багато добра людям і цьому ж вчив Своїх учнів.

Читаємо Дії 9:37.

Але одного разу вона захворіла. Ніхто не зміг вилікувати її, і вона померла. Як усі сумували! Люди знали, що їм дуже не вистачатиме Тавіти.

Читаємо Дії 9:38.

Лідда (нині – **Лод**) розташована на відстані приблизно 40 км на північ від Єрусалиму; міжнародний ізраїльський аеропорт розташований трохи північніше від цього міста.

Йопія колись була портовим містом Середземного моря. Це був головний морський порт Юдеї, розташований на відстані приблизно 20 км на північний захід від Лідди. Місто існує понині, але називається тепер Яффою. Сучасна Яффа розташована за два кілометри від Тель-Авіва, найбільшого міста Ізраїлю.

Картина суму цих вдів не могла не зачепити апостола, тож він зглянувся над ними і втішив їх. Як могла Тавіта бути такою доброю, уважною, і так турбуватися про інших людей? Що допомагало їй? Віра в Ісуса. Вона допомагала Тавіті бути доброю до людей, бо таким був Ісус.

Петро знав, що для Ісуса немає нічого неможливого. Петро бачив, як Він повертав життя людям. Він був свідком трьох випадків, коли Ісус воскресив людей із мертвих (Матвія 9:18-25; Марка 5:35-42; Луки 7:11-17).

Читаємо Дії 9:40-41.

Він зробив те, що в таких ситуаціях робив Ісус Христос: **«Петро ж із кімнати всіх випровадив, і, ставши навколішки, помолився, і, звернувшись до тіла, промовив: Тавіто, вставай! А вона свої очі розплющила, і сіла, уздрівши Петра... Він же руку подав їй, і підвів її, і закликав святих і вдовиць, та й поставив живою її»** (Дії 9:40-41). Для Бога немає нічого неможливого.

Всі раділи і дякували Господу, Який дав Тавіті можливість ще якийсь час попрацювати на славу Його. Так ця доброчесна, скромна трудівниця сколихнула всіх мешканців міста і збудила в них інтерес до прийняття Євангелії.

Читаємо Дії 9:42.

«А це стало відоме по цілій Йопії, і багато-хто в Господа ввірували».

Багато людей почули про Тавіту. Вони казали: «Тавіта померла, але Бог повернув їй життя. Що за великий Бог! Ми теж будемо вірити в Нього».

Висновки. Бог великий. Він може все робити.

Вам потрібно повірити в Нього, як Петро, Тавіта і всі люди, яким вона шила новий одяг.



6. Особливості професії

Порівняємо особливості цієї професії в минулому і сьогодні.
(Обговорення)

Запитання	І ст. н. е.	2020
Що означало слово «одяг»?	Сам одяг, взуття, аксесуари (пояси, фартухи, сумки), прикраси і навіть зачіски (вони вказували на статус)	
Яким був одяг?	Жіночий і чоловічий (жіночий був довшим від чоловічого, а також відрізнявся шириною і кроєм), верхній і нижній. За одягом могли судити про соціальний статус, вік, сімейний стан, багатство тощо...	Жіночий і чоловічий, верхній і нижній. Популярний нині такий одяг, який підходить як чоловікам, так і жінкам
Матеріал	Льон, шерсть, бавовна, заборонено було змішувати ці волокна (Повторення Закону 22:16). Шерсть очищали, мили, сушили, пряли, тільки потім робили полотно. Так само використовували шкури тварин, кору дерев (мотузки), пір'я тощо...	Різний: від натуральних до синтетичних, їх суміш
Колір	Кожен колір мав своє значення. Блакитний – колір неба (робили з соку граната) Червоний – колір крові, життя (робили з комах, які мешкали на дубах) Помаранчевий – колір полум'я Білий – чистота і праведність	Кольори різні. Нині основний колір в одязі залежить як від бажання людини, так і впливу моди і субкультур
Як шили?	Нешитий одяг був шматком тканини (езор), який переплітався на тілі різними способами. Шитий одяг: садун і хітон у чоловіків, а сампла у жінок...	Зараз ми носимо різноманітний шитий одяг із різним складним кроєм
Обладнання	Ткацькі верстати, голки	Голки, швейні машинки, ткацькі верстати. Перша швейна фабрика з'явилася в XIX ст. – саме тоді професія швачки стала популярною

Складно уявити своє життя без одягу, тому модельєр – професія, яка стала популярною не тільки серед жінок, але і серед чоловіків.

Якими ж якостями повинні володіти люди цієї професії?

- посидючість
- відчуття тканини
- відчуття кольору
- спостережливість
- просторова увага
- конструювання
- акуратність
- терпіння
- вимогливість до деталей
- любов до людей



7. Практичне застосування

ГРА «ЧИЙ ОДЯГ»

Ведучий виходить із кімнати, а інші діти мають помінятися одягом. Завдання ведучого – зрозуміти, в кого чий одяг.

Ми повинні помічати не лише одяг, але й настрої інших. А ще маємо бачити потреби ближніх, допомагаючи усім, чим можемо.



8. Вивчення ключового вірша

Оскільки сьогодні на уроці говоримо про пошиття одягу, можна вивчити вірш, використовуючи нитки. Для цього діти мають запам'ятати вірш, сісти в коло і називати по одному слову з вірша, перекидаючи клубок із нитками іншому учневі, який повинен сказати наступне слово. Так у нас вийде «павутинка».



9. Рукоділля

«СЕРЦЕ»

Потрібно:

- пінопласт 15x15 см;
- кнопки або шпильки;
- нитки;
- макет заготовки серця.

Як робити:

1. Вирізаємо серце з паперу.
2. Прилаштуємо його на пінопласт.
3. По контуру заготовки розставляємо шпильки або кнопки.
4. Забираємо паперову заготовку.
5. Прив'язуємо нитку до кнопки або шпильки.
6. З'єднуємо ниткою почергово кожную кнопку з протилежною і продовжуємо по колу.

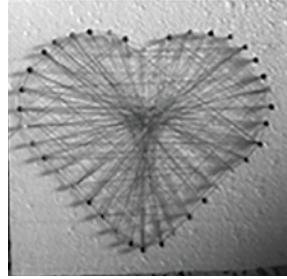
**10. Домашнє завдання:**

- Вивчити напам'ять ключовий вірш.
- Намагатися якомога частіше читати Біблію.
- Занотувати найцінніші думки в духовний щоденник.
- Віддати одяг, який ви давно не носили, тим, хто має потребу в допомозі.

**11. Оголошення****12. Молитва**

Подякуйте Господу за те, що у вас є одяг. Це те, що ми часто не помічаємо. Адже навіть наявність у нас одягу – велика Божа милість.

**13. Додатки до уроку за цим QR-посиланням:**

Урок 24

Тема уроку:

Цар

Мета	<p>освітня: показати дітям, що Господь є Царем царів; ознайомити з особливостями роботи президента;</p> <p>виховна: виховувати в дітей пошану до Господа;</p> <p>розвивальна: розвивати в дітей уміння аналізувати, порівнювати, робити висновки.</p>
Біблійна основа:	Івана 21:1-11.
Ключовий вірш:	«Благословіть Господа, всі діла Його, на всіх місцях царювання Його! Благослови, душе моя, Господа!» (Псалом 102:22).
Обладнання:	Біблія, коробка з подарунком, фігури з написаними словами вірша, матеріали для рукоділля.

Хід уроку

I. Вступна частина

- Вітання

II. Основна частина



1. Молитва



2. Перевірка домашнього завдання



3. Гра-зачіпка «Відгадай подарунок»

Покладіть у коробку подарунок. Діти по колу повинні запитувати у вас про цю річ так, щоб ви відповідали лише «так» або «ні». Скажімо: «Це їстівний предмет?», «Його використовують в школі?», «Він дерев'яний?» тощо. Дитина, яка відгадає, що в коробці, забирає подарунок собі. Можна провести гру двічі або тричі.

Бесіда:

- Запитайте в дітей, чи люблять вони подарунки?
- Який найкращий подарунок вони отримували?
- Який найбільший подарунок готували іншим людям?
- Що б вони подарували президенту, якби той приїхав до них в гості?



4. Знайомство дітей із темою уроку

Президентам і царям важко вибрати подарунок, адже вони все мають. Але до зустрічі з такою людиною ви б по-особливому готувалися і думали, як віддати їй належну шану. Сьогодні ми говоритимемо про особливого Царя, Якого зустріло місто Єрусалим. Також ми порівняємо Його з іншими правителями.



5. Виклад нового матеріалу

Прочитайте разом Івана 21:1-11.

Читаємо 1-2 вірші.

Ісус покликав двох учнів і сказав їм піти в село, знайти ослицю й ося, відв'язати і... Стоп! Невже вони повинні були... вкрасти цих тварин? Тепер, звичайно, велика рідкість побачити справжнього осла десь у Києві. Але тоді осли були, як у нас машини або мотоцикли. Так от, якби зараз хтось підійшов би до машини чи мотоцикла, який стоїть поруч, відімкнув їх і спробував відвезти... Я не думаю, що господар, якби був поруч, стояв і спокійно дивився б на це. Навіть не буду описувати, що він зробив би. Проте ви можете уявити, яка картина постала перед очима здивованих учнів.

Але Ісус сказав до Своїх учнів не тільки це.

Читаємо 3 вірш.

Хтозна, чи сподобався учням наказ Ісуса відв'язати ослицю з ослям. На перший погляд здається, що їх примушують робити щось протизаконне. Але що сказав їм Ісус? Він сказав, що господар ослів, почувши про те, що їх потребує Господь, відразу ж пошле їх. Негайно! Він не буде сперечатися з учнями, але відразу ж дасть їм цих ослів. Ісус не просто дав провокаційне доручення, але, будучи Господом, обіцяв успіх у виконанні. Потрібна була лише безумовна віра. Ісус і тепер відкриває нам Святим Духом, через Слово, що нам потрібно робити.

Читаємо 4-5 вірші.

Все це ще один знак для Ізраїлю.

Читаємо 6-7 вірші.

Учні, незважаючи ні на що, пішли – та й зробили, як звелів їм Ісус. Все сталося, як і сказав Він їм. Вони відчували благодать і силу віри. Через них Бог виконав пророцтво, записане в книзі Захарії.

У стародавні часи після коронації царі урочисто крокували з безліччю своїх підлеглих і солдатів. Вони в'їжджали в столицю, демонструючи свою славу, вимагаючи від народу вірності і покори. Зверніть увагу, Ісус в'їхав у Єрусалим не на білому коні, але на осяті. Поруч ішла ослиця, на яку покладено багато одягу. Ісус відрізняється від звичайних царів – гордовитих, норовливих. У стародавні часи, якщо цар в'їжджав на коні – це була ознака військової потуги, а осел – ознака миру. Ісус є лагідний Цар. Будучи гідним найвищих почестей, Він входив у Єрусалим не для того, щоб сісти на золотому престолі, але щоб померти страшною і болісною смертю на хресті, будучи обпльованим, побитим і зневаженим. У розмові з Пилатом Ісус Сам сказав: «Царство Моє не від світу цього». Через це велика сила, і благодать, і благословення Господа відкриваються в нашому житті.

Читаємо 8 вірш.

Ісуса вітали так, як вітають царя, який повернувся з перемогою. Ісус справді є Царем. Як ми тільки-но вивчали, Він є Господом. У ньому є сила, влада, велич царя, Він вищий від царя. Ніколи раніше Ісус не дозволяв називати Його Царем, а тепер Він приймає поклоніння людей, як цар на престолі Давида. Всі люди визнавали Його царем, не боячись наслідків. Вони думали, що нарешті прийшов час, якого вони так довго чекали, що тепер їхні очікування здійсняться.

Читаємо 9-11 вірші.

Слово «осанна» означає «спаси ж!» Народ кричав «Осанна!» Сину Давидовому. І ми знаємо, що Ісус походив із роду Давидового. З великим тріумфом і радістю вони вітали Ісуса, так що все місто заворушилося. Вони, ймовірно, очікували, що Ісус прийде і встановить Своє царство, прожене геть усіх завойовників, дасть усім хліба. Але Ісус прийшов у Єрусалим, щоб виконати Свою місію і померти на хресті за наші гріхи. На жаль, люди кричали «Осанна! Спаси нас!», бо не знали, що Ісус прийшов спасти передусім від гріхів, а не просто від завойовників чи від бідності. Через слово «осанна» ми бачимо, що Ісус – це Той, Хто спасає нас. Це одна з причин, чому ми повинні і можемо коритися – адже Він не просто великий і високий Пан, але Той, Хто врятував особисто мене, за мене пролив кров і переніс страждання.

Хто ж такий цар? Цар (лат. *caesar* (цезар або кесар), грец. *καῖσαρ*) – один із титулів монарха; той, хто безроздільно володіє чимось, володар.

Порівняймо Ісуса-Царя і того царя, який був у ті часи. Як його звали?

Єдиний цар, визнаний римською владою і офіційно коронований, – це Ірод Великий. Хоча Ірод і носив титул царя, але був підпорядкований римському імператору. Отже цар був у підпорядкуванні іншого царя.

За своїм походженням Ірод не належав до царської юдейської династії. Для єврейського народу було дуже важливо, щоб цар мав єврейську кров, і особливо, якщо його рід походив від царя Давида. (Останнім царем з династії Давида був Зоровавель в VI ст. до н. е.) Його мама була набатеянкою, тобто арабкою, а ось батько, Антипатр, – ідумеянином. Він був прокуратором Юдеї, але не царем, а ще й опікуном царя Гиркана II, на якого мав великий вплив. Саме з дозволу монарха він зробив свого сина Ірода тетрархом (губернатором) провінції Галілея. Це сталося в 48 році до н. е., коли молодому чоловікові було 25 років.



У 40 році до н. е. Іродові як губернатору Галілеї довелося зіткнутися з на-
шестям парфян. Вони захопили всю беззахисну Юдею. Ірод успішно втік
із країни, щоб заручитися підтримкою Риму, де він сподівався отримати
військо. Війна з парфянами тривала ще два роки. Римські легіони за під-
тримки єврейських біженців і добровольців звільнили всю країну, а також
її столицю Єрусалим. В Римі Ірод отримав згоду на те, щоб самому стати
правителем, проте він був нечистокровним євреєм. Тому претендент на
владу одружився на внучці Гиркана II Міріам, щоб легітимізувати себе в
очах співвітчизників. Так завдяки римському втручанням в 37 році до н. е.
Ірод став царем Юдеї. Царя, якого поставили парфяни, разом із десятками
наближених стратили.

У 31 році до н. е. в Ізраїлі стався руйнівний землетрус, який забрав життя
понад 30 тисяч осіб. Тоді ж південні арабські племена напали на Юдею та
спробували її пограбувати. Вона опинилася в жалюгідному стані. Для того
щоб підняти країну з руїн, Іродові потрібно було вжити найрішучіших захо-
дів. У містах почалося будівництво нових споруд. Їхня архітектура набула
римських і грецьких рис. Центром такого будівництва стала столиця Єру-
салим. Головним проектом Ірода була реконструкція Другого храму. Ста-
родавні євреї ставилися до храму як до святині, тому його реконструкція
стала справою всього життя Ірода. Цар розраховував, що ця перебудова
допоможе йому заручитися підтримкою простого народу, який із багатьох
причин недолюбливав свого правителя, вважаючи його жорстоким тира-
ном і ставлеником Риму.

Ірод взагалі вирізнявся честолюбством і мріяв опинитися на місці Соломо-
на, котрий спорудив Перший храм. Місто Єрусалим кілька років готувалося
до реставрації, яка почалася в 22 році до н. е. В Юдеї говорили, що хто не
бачив храму Ірода, той не знає, що таке краса. У столицю з усіх куточків
країни привозили необхідні будівельні ресурси – камінь, мармур тощо. По-
всякденне життя храму було сповнене священних ритуалів, які не можна
було порушувати навіть під час реставрації. Наприклад, існувала окрема
внутрішня секція, куди могли потрапити тільки юдейські священнослужите-
лі. Ірод наказав навчити їх будівельній майстерності, щоб вони самі могли
виконати всю необхідну роботу в забороненій для мирян зоні. Навіть після
його смерті реконструкція все ще тривала. Будували тоді не тільки храм, а
й амфітеатри, фортеці, сцени і навіть нову столицю Кесарію (зараз це місто
частково затоплене), де він спорудив два поганських храми: один був при-
свячений Октавіану Августу, а інший – богині Рومی.

В 25 році до н. е. в Юдеї почався масовий голод, знедолені бідняки заповнили Єрусалим. Правитель не міг прогодувати їх на кошти казни, оскільки всі гроші тоді були вкладені в будівництво. З кожним днем ситуація ставала дедалі страхотливою, і тоді цар Ірод Великий звелів продати всі свої коштовності, а на виручені кошти купити тонни єгипетського хліба.

Всі позитивні риси характеру Ірода з віком потьмяніли. До старості монарх перетворився в нещадного і підозрілого тирана. До нього царі Ізраїлю часто ставали жертвами змов. Він так боявся цього, що наказав народу скласти йому клятву вірності.

А знаєте, хто відмовився це робити? Фарисеї. Тому він наклав на них величезний штраф.

Почасти тому Ірод став параноїком, що не довіряв навіть своїм близьким. Затьмарення розуму царя ознаменувалося тим, що він наказав стратити свою улюблену дружину і двох синів, Арістовула й Олександра, які виявилися жертвами брехливого доносу.

Але куди відомішою стала інша історія, пов'язана з хворобливими спалахами гніву Ірода. В Євангелії від Матвія описано епізод, згідно з яким до правителя прийшли мудреці, які побачили зірку, що не просто з'явилася на небі, а й вела їх до місця, де народився Цар царів. Новина про небаченого претендента на владу перелякала Ірода – і він віддав наказ перебити всіх новонароджених немовлят Віфлеєма. Добре відомий вислів Августа: «Краще бути свинею Ірода, ніж його сином!»

Ірод недовго прожив після побиття немовлят. Незабаром він сам помер жахливою смертю в Єрихоні від гангрені, жахливо страждаючи від болю у животі. Перед смертю він розділив управління царством між трьома своїми синами. Над Юдеєю, Самарією і Едомом він поставив правителем Архелая; над Галілеєю і Пересєю – Ірода Антипу; Іродові Філіпу дав Курію, Авраніт і Трахоніт.

Він помер в 4 році до н. е., коли йому було 70 років. Ірода поховали не в Єрусалимі, а у фортеці Іродіон, названій на його честь і заснованій у час його царювання. Організацією траурних заходів зайнявся син Архелай. До нього прибували послы з різних провінцій Римської імперії. Гості Юдеї стали свідками небаченого видовища. Ірода ховали пишно – на золотому ложі і в оточенні великого скупчення народу. Траур за померлим царем тривав ще тиждень. Гробницю царя археологи знайшли недавно, в 2007 році. Знахідка дозволила зіставити з дійсністю багато фактів, наведених у стародавніх писемних джерелах. Епітет «Великий» йому дали сучасні історики.

Порівняймо Ісуса та Ірода. (Дискусія)

Запитання	Ісус – Цар царів	Ірод Великий
Родовід?	Із коліна Давидового	Нечистокровний
Якими професіями володів?	Тесля, учитель, лікар, пастир...	Губернатор, полководець, правитель
Як став царем?	Люди визнали і проголосили Його царем	Свій трон отримав у ході війни, а царське визнання – від римської влади
Як ставився до людей?	Він прийшов для людей, щоб послужити їм і запропонувати щось цінніше, ніж земне царство	Більшість його дій була спрямована на завоювання прихильності підданих. Згодом він боявся, що його скинуть з трону, і сам знищував можливих зрадників, убивши багатьох родичів
Чи досяг своєї мети?	Так. Він показав людям, що готовий пожертвувати Собою заради їхнього спасіння	Ні. Храм, яким він хотів прославитися, був побудований після його смерті, але й він проіснував недовго. Нині залишився тільки шматочок західної стіни від храмового комплексу
Яким був останній шлях?	Поховали в печері без почестей	Ірода ховали пишно – на золотому ложі і в скупченні великої кількості народу
Чим відомий сьогодні?	Ісус справді Цар царів, Його царству не буде кінця	Він був тираном, який не жалів навіть своїх близьких, щоб не втратити свій трон



6. Особливості професії

Як зараз називається ця професія? Президент.

Хто такий президент?

Президент є главою держави. На посаду президента обирається один із кандидатів загальним голосуванням громадян країни.

Його правовий статус закріплений в Конституції. Президент має недоторканність.

Які якості повинна мати людина, щоб бути гарним президентом?

- Страх Господній
- Мудрість
- Чесність
- Порядність
- Доброта
- Відповідальність
- Комунікабельність
- Любов до людей
- Уміння жертвувати собою заради людей
- Організаторські здібності
- Вірність
- Знання потреб людей зсередини
- Старанність

Ідеальний керівник повинен володіти якостями Христа, але з людей на таке ніхто не здатний, особливо в наш час. Ощасливити людей своїм правлінням жодному президенту чи уряду не до снаги, тим паче, що у людей досить невиразне уявлення про щастя. Система цінностей дуже спотворена.



7. Закріплення вивченого

ГРА «ПОВТОРИ ШВИДКО»

Ведучий домовляється з гравцями, щоб вони повторювали за ним слова тільки тоді, коли вони стосуються цієї біблійної історії. (За-далегідь приготуйте слова, які ви використовували під час розповіді «В'їзд Ісуса в Єрусалим».) Далі йде швидкий діалог. Скажіть слово «Ослик!» Гравці повторюють: «Ослик!» Скажіть слово «Дим!» Діти не повинні повторювати це слово. Той, хто помилився, виходить із гри.



8. Практичне застосування

«ГОЛОВА, СЕРЦЕ, РУКИ, НОГИ»

Розділіть клас на чотири групи. Нехай одна група буде «головою», інша – «руками», третя – «серцем», четверта – «ногами». Мета кожної команди – подумати і сказати, як вони можуть прославляти Ісуса, використовуючи свої руки, ноги, голову і серце.

Приблизні відповіді дітей:

«Голова» – не говорити поганих слів, думати, як зробити комусь приємне.

«Руки» – не битися, допомагати один одному.

«Ноги» – відвідувати хворих, поспішати робити добрі справи.

«Серце» – добре, любляче, немає образи, немає гріха.

Обговоріть відповіді дітей.



9. Вивчення ключового вірша

Виріжте з кольорових аркушів фігури у формі листя та одягу. Напишіть на кожній із них по одному слову вірша. Роздайте їх дітям. Учні повинні по черзі класти свою фігуру на землю, читаючи написане на ній слово. В такий спосіб у вас вийде дорога, встелена «одягом та віттям», схожа на ту, якою в'їжджав до Єрусалиму наш Цар царів.



10. Рукоділля

ВИРІБ «КОРОНА»

1. Візьміть п'ять аркушів паперу квадратної форми розміром 15x15 см, будь-якого кольору, можна забарвлений з обох сторін, і зігніть їх навкіс.
2. Зігніть верхній і нижній кути до центру фігури.

3. Отриману заготовку переверніть на інший бік.
4. Нижній бік підійміть, а верхній відпустіть до центральної горизонталі, витягаючи назовні трикутники, що знаходяться ззаду.
5. Ось що повинно вийти з усіма п'ятьма аркушами паперу.
6. Вершину нижнього прямого кута підніміть до центру.
7. Ось що повинно вийти з усіма п'ятьма аркушами паперу.
8. З'єднайте всі модулі основи в кільце, заправляючи край одного в інший.
9. Низька зубчаста корона готова.

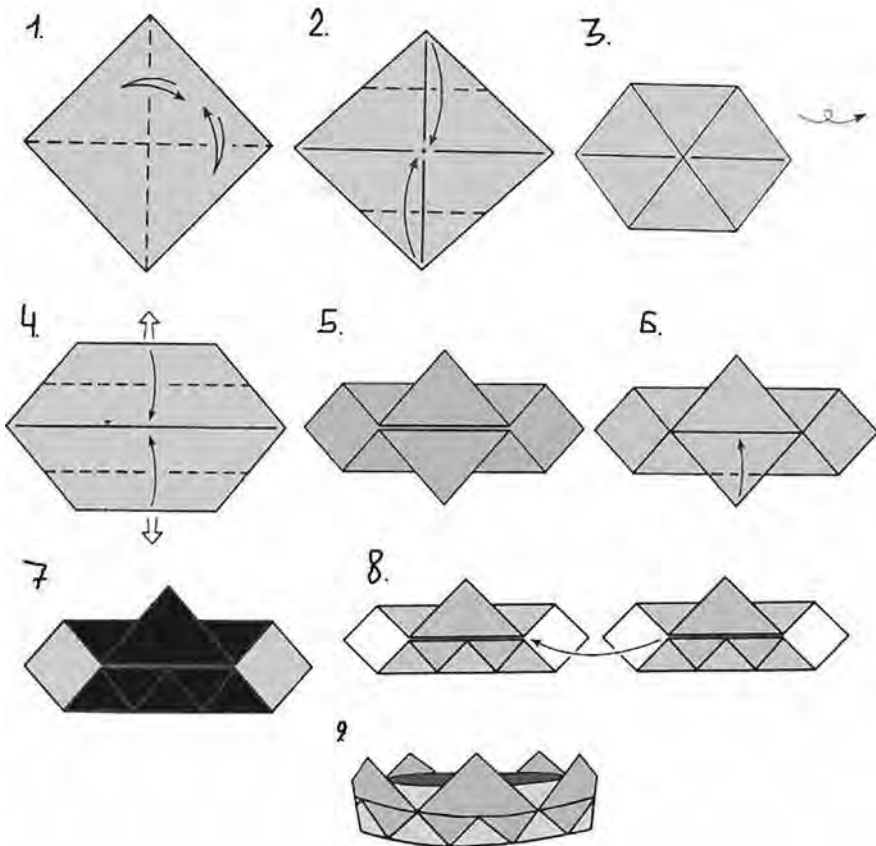



11. Домашнє завдання:

- Вивчити напам'ять ключовий вірш.
- Намагатися якомога частіше читати Біблію.
- Занотовувати найцінніші думки в духовний щоденник.
- Славити Господа своїми словами й ділами.
- Молитися за мудрість президента України.



12. Оголошення



13. Спів

Заспівайте разом пісню, яка величає Господні діла.



14. Молитва

Прославте молитвою нашого Царя царів.



15. Додатки до уроку за цим QR-посиланням:



Тема уроку:

Глина в руках Творця

Підсумок

Мета

освітня: показати дітям, що послух Богові важливіший від кар'єрного зростання;

виховна: виховувати в дітей правильні життєві цілі й цінності;

розвивальна: розвивати в дітей уміння творчо мислити, порівнювати, аналізувати, робити висновки.

Біблійна основа:

Вихід 2:10; 3:7-10; Матвія 4:18-19; 16:18;
Дії 8:3; 9:13-16.

Ключовий вірш:

«Тепер же, о Господи, Ти наш Отець, ми глина, а Ти наш гончар, і ми всі чин Твоєї руки!» (Ісаї 64:8).

Обладнання:

Біблія, аркуші формату А4, олівці, пластилін, дощечки для пластиліну, картки із назвами професій, ключовий вірш, матеріали для рукоділля.

Хід уроку

I. Вступна частина

- Вітання

II. Основна частина



1. Молитва



2. Перевірка домашнього завдання



3. Ілюстрація-зачіпка «Погляд у майбутнє»

Запропонуйте кожній дитині намалювати себе через 20 років. Дітям потрібно розповісти про те, якими вони уявляють своє майбутнє, ким стануть і чого досягнуть.

Висновок. Кожна людина ставить перед собою цілі, яких намагається досягнути.



4. Знайомство дітей із темою уроку

Упродовж навчального року ми розмірковували над тим, як наші професії можуть прославляти Господа. Для цього ми повинні добре навчатися, докладати зусиль для розвитку здібностей. Проте в житті є те, що важливіше за професію. Про це ми говоритимемо на сьогоднішньому уроці.



5. Виклад нового матеріалу

Багато людей сьогодні вважає, що успішна кар'єра в обраній професії – це запорука успіху і найперша мета. Проте на сторінках Біблії можна неодноразово побачити, як люди, що мали успіх у своїй праці, раптом відмовлялися від неї, йдучи за голосом Божим. Вони змінювали хід життя, аби виконати волю Творця.

Поділіть дітей на три групи. Учні повинні, читаючи посилання, заповнити таблицю.

Персонаж	Ким був?	Що почав робити?
Мойсей	Вихід 2:10 Син доньки фараона	Вихід 3:7-10 Вождь, який вивів народ із рабства
Петро	Матвія 4:18-19 Рибалка	Матвія 16:18 Став апостолом, через якого Бог збудував Церкву
Павло	Дії 8:3 Релігійний діяч, гонитель Церкви	Дії 9:13-16 Розповідав іншим народам про Христа, страждаючи за Його ім'я

Цікаво, чому ж ці люди відмовилися від тих справ, якими раніше займалися? Набагато легше жити в царському палаці, ніж іти 40 років пустелею. Набагато спокійніше ловити рибу, ніж розповідати про Христа. Набагато безпечніше переслідувати інших, ніж стати жертвою гонінь. Чому ж ці люди вибрали набагато важчий шлях? Відповідь очевидна: вони зустрілися з Тим, Хто створив наше життя. І лише Він найкраще знає, де потрібно використати нас. Послух Його голосу значно важливіший, ніж кар'єра й професійний успіх.



6. Практичне застосування

Поділіть дітей на дві команди. Виберіть по одному представнику від кожної групи. Ці учні повинні виліпити предмети, які використовують представники різних професій. Робити це треба швидко та якісно, аби команда могла відгадати. Напишіть на картках такі професії: будівельник, музикант, кухар, учитель, рибалка, цар. Подбайте про те, щоб останніми завданнями були саме «рибалка» і «цар».

Висновки. Ліпити з пластиліну чи глини легко. Такими ж слухняними в Божих руках повинні бути й ми. Адже Він, неначе Гончар, робить те, що вважає найкращим. Скажімо, Він має право зробити із сина царя поводиря для народу (зліпіть із корони посох). Або Він може перетворити звичайного рибалку в засновника Церкви (зліпіть із риби хрест).



7. Вивчення ключового вірша

Оскільки сьогодні говоримо про зміни життя, пропонуємо вивчити вірш, в якому також потрібно зробити перетворення. Напишіть всі слова вірша в зворотному порядку: починаючи з останньої літери. Діти повинні прочитати й вивчити вірш.



8. Рукоділля

Аби діти краще засвоїли те, що Бог – наш Гончар, можна виліпити вироби із солоного тіста.

Вам знадобиться кольорове солоне тісто і стеки.

Потрібно змішати одну склянку борошна й одну склянку солі, потім потроху вливати півсклянки теплої води, швидко перемішуючи все руками.

Місити тісто потрібно недовго. Якщо воно виходить тугим, додати ще трохи води.

Якщо тісто липке – додати трохи борошна. Тут все залежить від борошна, тому води може знадобитися іноді більше, іноді менше.

Щоб підфарбувати тісто, можна додати харчовий барвник або натуральний сік, додаючи по краплі і перемішуючи з готовою масою. Крім цього, можна пофарбувати готову саморобку, після того як вона висохне, використовуючи художні фарби.

З тіста виготовляємо серце. Або ж, розтягнувши його качалкою, вирізаємо фігурки за допомогою форм для печива. Після того як виріб висохне, до нього можна приклеїти магніт.

Сушити тісто потрібно в духовці при температурі 100–120 градусів або на свіжому повітрі (3–4 доби). Це дає вам змогу запросити дітей у гості або запропонувати прийти до церкви наступної неділі, незважаючи на те, що сьогодні останній урок.

Побажайте дітям завжди мати таке слухняне серце, з яким буде приємно працювати нашому Гончарю.



**9. Домашнє завдання:**

- Вивчити напам'ять ключовий вірш.
- Намагатися якомога частіше читати Біблію.
- Занотовувати найцінніші думки в духовний щоденник.

**10. Оголошення****11. Молитва**

Подякуйте Богові за навчальний рік, за всі професії, які Він створив і використовує для Своєї слави. Нехай кожна дитина помолиться за своє навчання й розвиток. Так хочеться, аби вони були чудовими фахівцями, які прославлятимуть Бога своєю працею! Моліться також, аби кожна дитина найбільшою цінністю мала не професію чи кар'єру, але Господа.

**12. Додатки до уроку за цим QR-посиланням:**

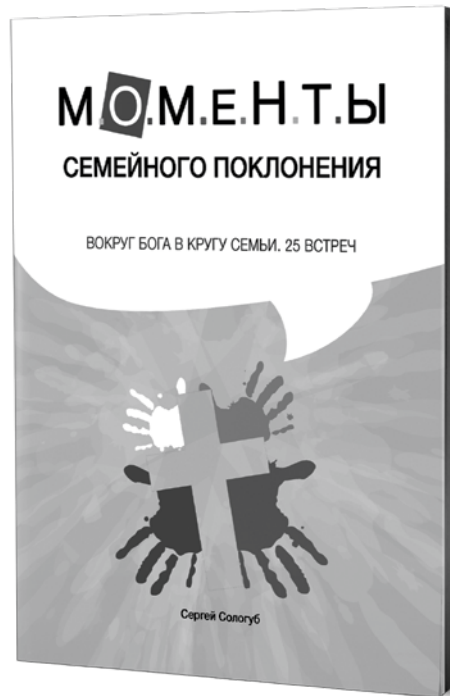

В книге собраны 25 подробных конспектов встреч для семейного поклонения в помощь родителям. Каждая встреча состоит из шести частей по так называемой модели «**М.О.М.Е.Н.Т.**». Все материалы были опробованы на практике в семье автора и разделены на следующие циклы:

- **Цикл о миссии** – Северная Корея, Италия, Япония, Египет, Индия
- **Цикл о героях Библии** – Закхей, Озия, Ной, Илия, Неемия
- **Цикл тем** – основы веры, язык, любовь, планирование, целостность
- **Цикл по праздникам в кругу семьи** – Рождество, Новый год, Пасха, День Пятидесятницы и День Благодарения
- **Цикл по книге Библии** – изучение пяти глав послания Иакова

Каждая встреча не только затрагивает актуальную тему, но также раскрывает определенное качество Бога, Который достоин славы и хвалы в кругу наших семей.

«Во всех путях твоих познавай Его, и Он направит стези твои» (Притчи 3:6).



Абсолютно все современные проблемы общества имеют свое начало в семье! Родители, как правило, занимаются своими делами: бизнесом, карьерой, финансовым обеспечением, самими собой, ставя перед собой лишь поверхностные цели в воспитании ребенка.

Эта книга приглашает читателя в удивительное путешествие, которое ответит на вопрос: «А что же еще, кроме денег, я могу сеять в жизнь моего ребенка?».

Самое главное, для чего была написана эта книга, – это мечта о реальных позитивных изменениях в отношениях с вашим ребенком и с вашей половинкой, которые произойдут, если вы примете решение и начнете выполнять задания из этой книги.

Поначалу они будут восприниматься вами как задания, но впоследствии станут неотъемлемой частью вашей ежедневной жизни.

Эта книга – **провокация**, книга – **мотивация**, книга – **решение**.



Что такое мудрость? Есть вековая мудрость, библейская мудрость, мудрые изречения, мудрые шутки, мудрецы. Но где нам найти истинную мудрость?

Книга Притчей – это книга мудрости, написанная Соломоном, который, по словам Бога, был самым мудрым человеком всех времен и народов. Притчи – это прекрасный отправной пункт. Отсюда мы отправимся на поиски сокровищ, где будем собирать мудрость по крупицам. На этом пути мы лучше узнаем самих себя, наших друзей, нашу семью и нашего Бога.

Это пособие разбито на две части. Первая часть рассматривает библейскую книгу Притчей: историю, автора, аудиторию. Мы дадим определения понятиям и составим таблицу мудрости и глупости.

Вторая часть пособия поможет применить знания на практике. Мы рассмотрим темы, актуальные для жизни молодого человека, и возьмем Божию мудрость для каждой сферы жизни.